

Einása lághleðslutæki



GERÐU ÞAÐ MÖGULEGT

Leiðbeiningar um

2. hluti - Steely, Stjörnustikla, HA

af



Nafn og heimilisfang framleiðanda:

Humbaur GmbH
Mercedesring 1
86368 Gersthofen
Þýskaland

Sími +49 821 24929-0
Fax + 49 821 249-100

info@humbaur.com
www.humbaur.com

Nafn og heimilisfang söluaðila:

Nafn: _____

Heimilisfang: _____

Sími: _____

ÿ ÿ

ÿ Vinsamlegast sláðu inn söluaðila þinn.

Notkunarathugasemd / Markhópur



2. HLU TI - Upprunalega - Notkunarleiðbeiningar "Steely, HA, Startrailer"

Þessi notkunarhandbók, 2. hluti „Steely, HA, Startrailer“, er ætluð þér sem notanda tilbúinnar eftirvagns.

Ítarlegri skref fyrir meðhöndlun Steely, HA og Startrailer eftirvagna eru lýst.

Það inniheldur allar viðeigandi upplýsingar um örugga notkun, umhirðu/hreinsun, viðhald/viðgerðir, bilanaleit og úreldingu/förgun.

Þú finnur viðeigandi notkunarhandbók fyrir eftirvagninn þinn (2. hluti) á meðfylgjandi geisladiski eða getur sótt hana af internetinu á www.humbaur.com í kaflanum: Niðurhal - Notkunarhandbækur.

1. HLU TI - Almenn „Bílaáætlun“

Allar frekari almennar upplýsingar um bílavagna er að finna í notkunarleiðbeiningunum „Bílavagnar (Almennt - 1. hluti)“.

- 1. og 2. HLU TI mynda heildarupplýsingar um kerru þína sem þú sem notandi ættir að hafa.



Áður en þú notar eftirvagninn í fyrsta skipti skaltu lesa þessar notkunarleiðbeiningar vandlega og ítarlega og fylgja öllum leiðbeiningum, öryggisupplýsingum og viðvörðunum. Fylgdu skrefunum.

- Ef ekki er farið að öllum skjölunum getur það valdið meiðslum á þér og öðrum, sem og eignatjóni.
- Ef þú fylgir ekki reglum getur það ógilt ábyrgðina.
- Geymið þessar notkunarleiðbeiningar á öruggum stað allan líftíma eftirvagnsins.
- Þetta er hluti af vörunni og þjónar einnig sem GÁTTAHEGL fyrir reglubundið eftirlit með eftirvagninum þínum.
- Við mælum með að þú geymir þessar notkunarleiðbeiningar í ökumannshúsinu og hafir þær tiltækar til viðmiðunar. Halda.
- Gefðu þetta nýja notandanum/eigandanum þegar þú lánað eða selur kerruna þína.



Þar að auki er þér sem vegfaranda skylt að fylgja öllum landsreglum varðandi akstur ökutækis með eftirvagni og uppfylla skyldur þínar sem eigandi atvinnuökutækis.

- Þetta felur í sér að framkvæma reglulegt viðhald, umhirðu og að koma reglulega með eftirvagninn til tæknilegrar skoðunar.
- Kynntu þér sértækar reglur í þínu landi.

Efnisyfirlit

Notkunarathugasemd / Markhópur	2		
1 Auðkenning	4	6 Hleðsla og afferming	13
1.1 Staðfesting á samræmi	4	6.1 Dreifing álags	13
		6.2 Álagsfesting 6.2.1	14
2 Vörulýsing	5	Útstandandi álag Álagsfesting með	15
2.1 Stálkennt	5	6.3 yfirbyggingu og fylgihlutum	
2.2 Startrailer	5		16 ára
2,3 HA óhemiað 2,4 HA	6	6.3.1 Mótörhjólastandur	17 ára
með hemlun 2,5 HA	6	6.3.2 Lok úr viði og áli með/án handriðs 6.4	18 ára
500 með hemlun / óhemlun 2,6 HA hallanleg	7	Hleðsla/afhleðsla eftirvagns 6.4.2	21
2,7 HA með	7	Framhliðarveggur (samanbrjótanlegur)	25 ára
ristarpallvegg (stálist)	7	6.4.3 Veggur með grindarrampa	26 ára
	8	6.4.4 Aðkomubrautir 6.4.5	28 ára
2,8 HA með rampvegg (tré)	8	Tréveggur fyrir brautir	30
2.9 Aukahlutir 2.10 Fjölbreytt	9		
úrval af gerðum	10	7 Akstur	32
Íhlutir	11		
3 Ætluð notkun	12	8 Bílastæði	32
4 Fyrirsjáanleg misnotkun	12	9 Þrif / Viðhald / Viðgerðir Umhirða / Þrif 9.2	32
		9.1 Viðhald / Viðgerðir	32
			32
5 Almennar öryggisleiðbeiningar	12	9.2.1 Dekk / Felgur	32
		9.2.2 Gasfjöður	32
		9.2.3 Demparar	33
		9.2.4 Sérvitringarklemmur	33
		10 Úrræðaleit	34
		11 Úrgangur / Förgun	34

1 Auðkenning

ý ýMerktu við þá gerð eftirvagns sem þú fékkst.

ý  Lesið almennar leiðbeiningar um notkun bílakerra (1. HLUTI).

1.1 Staðfesting á samræmi



Humbaur GmbH staðfestir hér með að allar viðeigandi EB-tilskipanir um samþykki og örugga notkun eftirvagna af gerðinni 1000 með fylgihlutum séu uppfylltar.

Þú getur óskað eftir ítarlegri EB-samræmisýfirlýsingu frá okkur sérstaklega.

Vöruheiti: Lághleðslutæki með einum öxli

1000 serían:

taumlaus

Stálkennt

Tegund 1: Stál það

Startrailer

Tegund 1: H 752010 það

HA

Tegund 1: HA 751611 það

Tegund 2: HA 752111 það

Tegund 3: HA 752111 með 500 mm hliðarvegg það

Tegund 4: HA 752113 það

Tegund 5: HA 752113 með 500 mm hliðarvegg það

Tegund 6: HA 752513 það

Tegund 7: HA 752513 með 500 mm hliðarvegg það

Tegund 8: HA 752513 hallanleg það

bremsað

HA

Tegund 1: HA 102111 það

Tegund 2: HA 102111 með 500 mm hliðarvegg það

Tegund 3: HA 102113 það

Tegund 4: HA 102113 með 500 mm hliðarvegg það

Tegund 5: HA 132513 það

Tegund 6: HA 132513 með 500 mm hliðarvegg það

Tegund 7: HA 132513 hallanleg það

Tegund 8: HA 132513 með rampaloka/vegg það

Tegund 9: HA 133015 það

Tegund 10: HA 152513 það

Tegund 11: HA 153015 það

2 Vörulýsing

2.1 Stálkennt

Steely er búinn hliðarveggjum úr galvaniseruðu stáli.

Aftari hliðarplatan er samanbrjótanleg og færanleg og er lokuð með tveimur spennulásum.

Botnplatan er 9 mm þykk og er úr mörgum lögum af límdu viði.

Hringlaga hnappar til að festa presenningu eða hlífðarnet eru staðalbúnaður á utanverðu hliðarveggjunum.

Steely-hjólið getur borið allt að 750 kg óhemplaða heildarþyngd. Steely býður upp á fjölbreytt úrval af notkunarmöguleikum fyrir allt að 630 kg farmþyngd.

Farmurinn er festur með fjórum bindihringjum sem staðsettir eru innan á hliðarveggjunum.

Aukahlutir: Viðbygging

við hliðarvegg, flatt presenning, hátt presenning/bogagrind, huliðsnet, varahjól, stuðningshjól, 2x rennistuðningar, H-grind.

Dæmi um myndir



Stálhliðarhlið að framan



Stálhliðarhlið að aftan

2.2 Stöðvavagn

Stöðvavninn er búinn hliðarveggjum úr anodiseruðu áli.

Aftari hliðarveggurinn er samanbrjótanlegur og færanlegur. Lásarnir eru innfelldir í hliðarveggina.

Botnplatan er 12 mm þykk og er úr mörgum lögum af límdu viði.

Hringlaga hnappar til að festa presenningu eða hlífðarnet eru staðalbúnaður á utanverðu hliðarveggjunum.

Ræsivagninn er óhemplaður upp að 750 kg heildarþyngd.

Startrailerinn býður upp á fjölbreytt úrval af notkunarmöguleikum fyrir allt að 628 kg farmþyngd.

Farmurinn er festur með fjórum lykkjum sem eru festar utan á hornstólpana.

Aukahlutir: Þverslá á

dráttarstöng, framlenging á hliðarvegg, hliðarhandrið, flatt presenning, hátt presenning/bogagrind, hulsturnet, varahjólhaldari/varahjól, stuðningshjól, 2x rennistuðir, H-grind, viðar-álhlíf og handrið með 2 þversláum fyrir hjólastæði.

Dæmi um myndir



Stöðvavagn - hlið að framan



Stöðvavagn - aftan á

2,3 HA óbrensuð

HA er búinn hliðarveggjum úr anodiseruðu áli.

Aftari hliðarveggurinn er samanbrjótanlegur og færanlegur. Lásarnir eru innfelldir í hliðarveggina.

Botnplatan er 15 mm þykk og er úr margfaldri límingu viðar og með hálkuvörn.

Framleitt sem staðalbúnaður (fer eftir gerð) með samanbrjótanlegri framhlið og festingum.

Afturöxullinn er óhemlaður upp að 750 kg heildarþyngd. HA-lyftan gerir kleift að nota hana á fjölbreyttan hátt og bera allt að 625 kg farmþyngd. Farmurinn er festur með festingum sem eru innbyggðar í hliðarveggina.

Aukahlutir: Festing á hliðarvegg, handrið að framan eða aftan, flatt presenning, hátt presenning/bogagrind, net, varahjólhaldari/varahjól, stuðningshjól, 2x rennistuðir, H-grind, festing fyrir stálnet, lok úr víði og áli og handrið með 2 þversláum fyrir hjólastæði.

Dæmi um myndir



HA óbrensuð - framhlið



HA óbrensuð - aftan megin

2.4 með afturbremsum

HA er búinn hliðarveggjum úr anodiseruðu áli.

Aftari hliðarveggurinn er samanbrjótanlegur og færanlegur. Lásarnir eru innfelldir í hliðarveggina.

Botnplatan er 15 mm þykk og er úr margfaldri límingu viðar og með hálkuvörn.

Framleitt sem staðalbúnaður (fer eftir gerð) með samanbrjótanlegri framhlið og festingum.

Afturöxullinn er með hemlum upp að 1500 kg heildarþyngd. Afturöxullinn gerir kleift að nota hann á fjölbreyttan hátt með allt að 1248 kg burðargetu. Afturöxullinn er staðalbúnaður með áhlaupsbremsu, þar á meðal handbremsu og sjálfvirkri bakkgrísstillingu. Farmurinn er festur með festingum sem eru innbyggðar í hliðarveggina.

Aukahlutir: Viðbót á hliðarvegg, handrið að framan eða aftan, flatt presenning, hátt presenning/bogagrind, net fyrir hlíf, varahjólhaldari/varahjól, stuðningshjól, 2x rennistuðningar, H-grind, hjóldeyfar fyrir 100 km/klst hraða, viðbót úr stálneti, viðar-álhlíf og handrið með 2 þversláum fyrir hjólastæði.

Dæmi um myndir



HA hemlað - framhlið



HA hemlað - aftan á

2.5 HA 500 með / án hemla

HA 500, hvort sem er með eða án hemla, hefur hærri hliðarvegg upp á 500 mm.

HA 500 óhemlaður með 750 kg heildarþyngd

Mögulegar fjölbreyttar notkunarmöguleika fyrir allt að 598 kg farmþyngd.

HA 500 bremsaði með 1300 kg heildarþyngd

gerir kleift að nota fjölbreytt úrval af verkefnum fyrir allt að 1043 kg farmþyngd.

Farmurinn er festur með fjórum lykkjum sem eru festar utan á hornstólpana.

Aukahlutirnir eru fánlegir með bremsum og óbrensuðum afturöxlum.

Dæmi um myndir



HA 500 óbrensuð - framhlið



HA 500 með bremsum - framhlið



HA 500 - hlið að aftan

2,6 HA veltislás

Afturvagninn með veltibúnaði, sem er fánlegur með eða án hemla, er með viðhaldslítills veltibúnaðar með vökvadempun. „Brú“ hleðslusvæðisins er tvöfalt tryggt með tveimur stillanlegum, sérkennilegum spennulásum. Auk hliðarveggjahengja er afturhlerinn með framlengingu á snúru og, í bremsuðu útgáfunni, álröndótttri plötu.

HA hallanleg óhemlað með 750 kg heildarþyngd

Mögulegar fjölbreyttar notkunarmöguleika fyrir allt að 577 kg farmþyngd.

HA hallanlegt með bremsu og heildarþyngd 1300 kg

Mögulegar fjölbreyttar notkunarmöguleikar fyrir allt að 1046 kg farmþyngd.

Farmurinn er festur með 6 festingum sem eru innbyggðar í hliðarveggina.

Aukahlutirnir eru fánlegir með bremsum og óbrensuðum afturöxlum.

Dæmi um myndir



HA hallandi óhemlað - hlið að framan



HA hallanleg bremsuð - hlið að framan



HA hallanlegt - hlið að aftan

2,7 HA með ristarrampavegg (stálist)

HA 132513 með grindarrampavegg í bremsuðum útgáfu er hannaður fyrir flutning léttra ökutækja með hámarksþyngd 500 kg og að lágmarki tvö hjól.

Hægt er að brjóta út ristarvegginn handvirkt og hann er festur með sérkennilegum klemmum á hliðarveggjunum.

Dæmi um myndir



HA með rampvegg (stálgrind) - tryggð



HA með rampvegg (stálgrind) - ólæst



HA með rampvegg (stálgrind) - lækkað

2,8 HA með rampvegg (tré)

HA 132513 með trérampa í bremsuútgáfu er sérstök gerð sem er smíðuð eftir forskriftum viðskiptavina fyrir tiltekna notkun.

Hægt er að brjóta rampvegginn út handvirkt og hann er festur með snúningslásnum á hliðarveggjunum.

Gasþrýstifjöðurnar styðja við lyftingu rampveggisins og dempa hreyfinguna þegar hann er lækkaður.

Að auki er hægt að útbúa hleðsluvæðið með álplötu.

Dæmi um myndir



HA með rampvegg (tré) - tryggt



HA með rampvegg (viður) - hleðsluvæði með röndótrri plötu

2.9 Aukahlutir

Steely, Startrailer, HA



Millistykki 13/7 pinna

Afturbremsað



Millistykki 7/13 pinna

Steely, Startrailer, HA



Varahjól laust

Stjörnukerra, HA



Varahjólhaldari

Steely, Startrailer, HA



Rennistuðningar

Afturbremsað



höggdeyfar

Steely, Startrailer, HA



Stútzrad

Startrailer



Þverslá

Steely, Startrailer, HA



Hyljið net

Steely, Startrailer, HA



Festing á hliðarvegg

Steely, Startrailer, HA



H-rammi

Stjörnukerra, HA



Handrið

Steely, Startrailer, HA



Flakplan

Steely, Startrailer, HA



Hátt presenning / bogar

Stjörnukerra, HA



Lok úr tré og áli

Stjörnukerra, HA

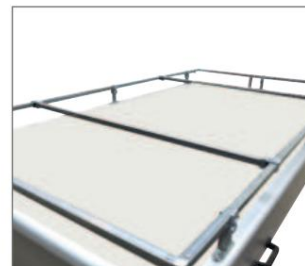

Hlíf - handrið / þverstími

HA



Stálgrindarfesting

HA



Mótorhjólstandur

Stjörnukerra, HA



Reiðhjólstandur

Stjörnukerra, HA



Rampur/s

2.10 Fjölbreytileiki afbrigða

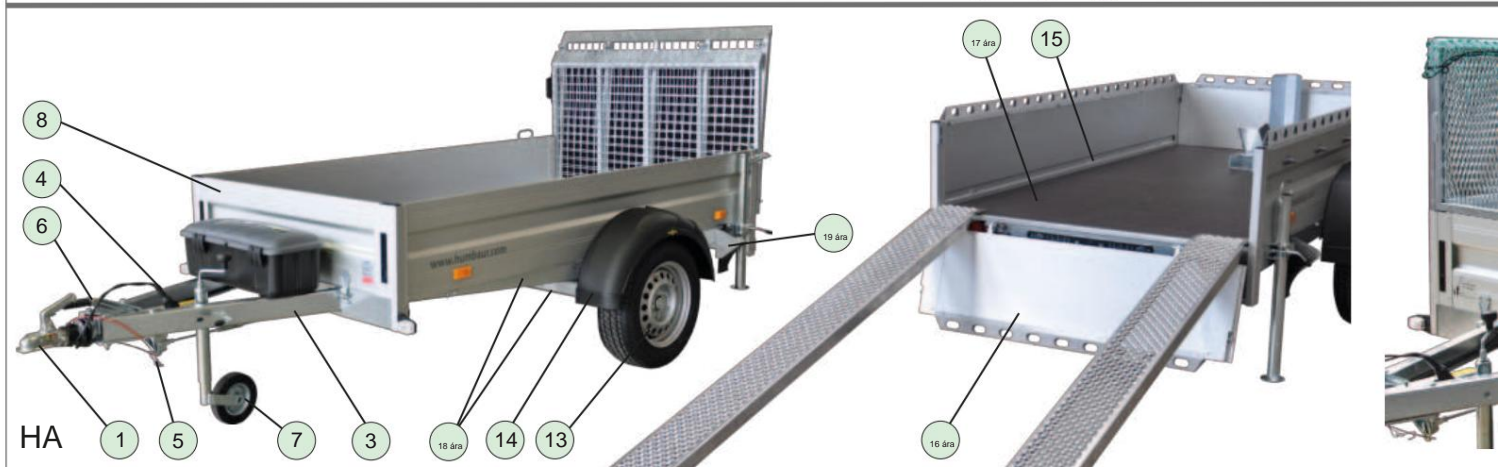
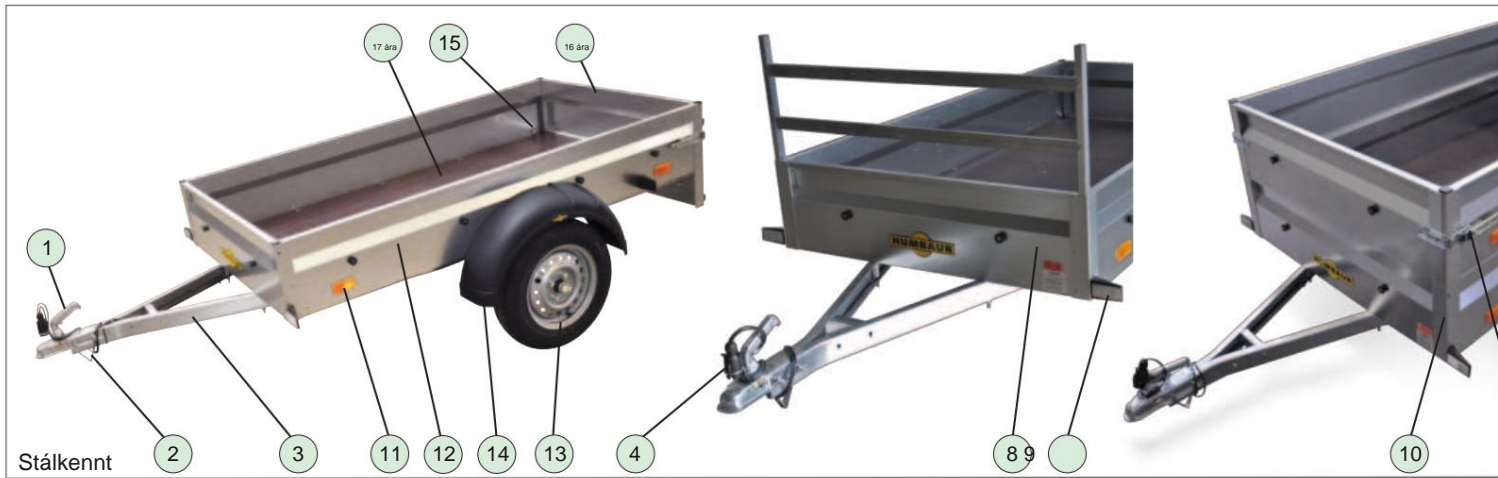

Íhlutir



1. Dráttarkúlutenging
2. Dráttarstöngstuðningur
3. V-Zugdeichsel
4. Rafmagnstengi
5. Brotstöng
6. Yfirkeysrslubúnaður með handbremsuhandfangi, bremsutengingu, fjöðrasafnara
7. Stútzrad
8. Framhliðarveggur (framhliðarveggur)
9. Endurskinsljós að framan / hvítt endurskinsljós eða stöðuljós að framan
10. Hornstaur
11. Hliðarendurskinsmerki / gult endurskinsmerki
12. Hliðarveggur
13. Hjól (dekk)
14. Skjólhlífar (með/án skjólhlífa)
15. Festingarfesting, festingarhringur, festingarauga
16. Afturhliðarpallur (afturhliðarpallur)
17. Hleðslusvæði / hleðslubrú
18. Ás / Undirvagn / Bremsur
19. Hjólastopp
20. Afturljós, ásamt þríhyrningslaga endurskinsljósi, stefnuljósi, bremsuljósi, þokuljósi að aftan, bakkljósi ef við á, stöðuljósi
21. Vegghengsla fyrir borðplötur
22. Númeraplötuholdari, ef þörf krefur með hliðarljósi fyrir númeraplötur
23. Undirakstursvörn
24. Endurskinsmerki að aftan / rauður endurskinsmerki
25. Lás á hliðarvegg



Aukahlutir/viðhengi eru útskýrð sérstaklega í eftirfarandi hlutalýsingu eða í notkunarleiðbeiningunum „Almennt um eftirvagna - 1. hluti“.

3 Ætluð notkun

- Flutningur á vörum, nema hættulegum varningi, t.d. sprengiefnum, efnum, fljótandi efnum.
- Flutningur lítilla garðyrkjutækja, mótörhjóla, reiðhjóla, með viðeigandi fylgihlutum og hentugu eftirvagni með hleðslutækjum.
- Flutningur á föstum/lausum farmi.

4 Fyrirsjáanleg misnotkun

- Flutningur fólks og dýra.
- Akstur yfir rampvegg með of miklum álagi eða með mikilli punktláagi.
- Að losa vörur á svæði þar sem fólk er eða hlutir.
- Að halla hleðsluvæðinu á meðan fólk er á því.
- Akstur með ólæstum lokum úr viði og áli / hleðslurampar / hleðsluvæði / hliðarveggjum.
- Akstur með hliðarveggjaframlengingum / H-grind sem ekki er skrúfuð í hornstoðir.
- Fyrir gerðina „Steely“: Akstur með farmi sem nær út fyrir aftan.
- Akstur með ófullnægjandi farmfestingu.
- Ef öryggisleiðbeiningum í notkunarleiðbeiningum fyrir „Bílvagn“ (1. hluti) er ekki fylgt.

5 Almennar öryggisleiðbeiningar

! VIÐVÖRUN



Opnaðu rampvegginn!
Ólæstur rampveggur getur brotnað niður og lent í/höggvið þig!

Þú Áður en þú opnar rampvegginn skaltu standa til hliðar - ekki beint fyrir aftan hann.



Ótryggt hallandi hleðsluvæði!
Með veltivagnum getur hleðsluvæðið velt sjálfkrafa á meðan ekið er.

Þú Áður en þú leggur af stað skaltu ganga úr skugga um að farmsvæðið sé fest með sérkennilegum klemmum.

Akstur með niðurfelldum / ótryggðum hliðarveggjum / hliðarveggjaframlengingum!
Niðurbrotnar/ófestar hliðarveggir og hliðarveggjaframlengingar geta rifnað af og kastast í burtu við akstur - hætta á árekstri/kremmingu!

Niðurfelldar hliðarveggir hylja ljós ökutækisins/merkingar ökutækisins - aukin slyshætta!

Þú Áður en þú leggur af stað skaltu ganga úr skugga um að allar hliðarveggir / Viðbyggingar á hliðarveggjum eru lokaðar og tryggðar.

Þú Áður en þú leggur af stað skaltu ganga úr skugga um að framlengingar hliðarveggjanna séu í lagi eru skrúfaðar við hornstólpana.

! VARÚÐ



Einása eftirvagn smellpassar!
Einása tengivagnar geta opnast við fermu/ affermingu eða við stæði og kremst eða lent í fingrum/höndum/fætur.

Þú Setjið eftirvagninn aðeins á stuðningshjólíð eða dráttarstöngina þegar hann er tómur.

Þú Tengdu/aftengdu kerruna aðeins þegar hún er tóm.

Þú Notið rennistuðningana til að hlaða/afferma og/eða tengivagninn við dráttarbilinn.



Vinsamlegast athugið frekari almennar öryggisleiðbeiningar í notkunarleiðbeiningunum „Almennt um eftirvagna – 1. hluti“.

6 Hleðsla og afferming



Hleðsla og afferming á einása eftirvögnum með farmi má aðeins framkvæma þegar þeir eru tengdir.

6.1 Álagsdreifing



Neikvætt/ófullnægjandi stuðningsálag! Farið er yfir leyfilegt hámarks stuðningsálag! Slys geta orðið vegna neikvæðs/ófullnægjandi stuðningsálags eða vegna þess að fara yfir leyfilegt hámarks stuðningsálag.

ý Hlaðið eftirvagninum með jafnri þyngdardreifingu.

ý Ekki fara niður fyrir lágmarksburðarálag eftirvagn (fyrir eftirvagna allt að 750 kg GG er það: 4% af eftirvagnsþyngd eða 25 kg).

ý Ekki fara yfir leyfilegan hámarksburðarþyngd dráttarbilsins eða eftirvagnsklemmu.

ý Notið hámarks leyfilegan stuðningsþyngd eins mikið og mögulegt er (sjá COC skjöl lið 19).

ý Vinsamlegast athugið upplýsingar um leyfilega hámarksþyngd á dráttarstöng í skjölum ökutækisins og dráttarbúnaðarins.

ý Ekki fara yfir leyfilegan hámarksþunga eftirvagnsins. Fylgið upplýsingum um leyfilegan hámarksþunga í COC-skjölunum, 19. kafla.

VARÚÐ Ef ekki er		VARÚÐ	
farið eftir leiðbeiningum um stuðningsálag Hætta á slysi / hrindingu!	Ósamræmi við lóðrétt álag Hætta á slysi / hrindingu!		
ý Dreifið álaginu þannig að ekkert neikvætt stuðningsálag myndist eða að	ý Við dreifingu farms má ekki myndast neikvætt lóðrétt álag og hámarksþyngdin...		



Forðastu að farmurinn þinn verði að skotfæri.

- Þyngdarkrafturinn [m] er upphafsgildi fyrir víddarákvörðun á farmfestingu.
- Þegar hraðinn eykst aukast einnig tregðukraftar / miðflóttakraftar álagsins.
- Dæmi um útreikning:
[m] = 1 kg ~ 1 daN Þyngdarkraftur [v]
= hröðunarhraði massans
[Ekin] Formúla: $E_{kin} = m \cdot \frac{v^2}{2}$

við 0 km/klst = 1 kg hreyfiorka við 40 km/klst = ~ 600 kg hreyfiorka við 80 km/klst = ~ 2400 kg hreyfiorka

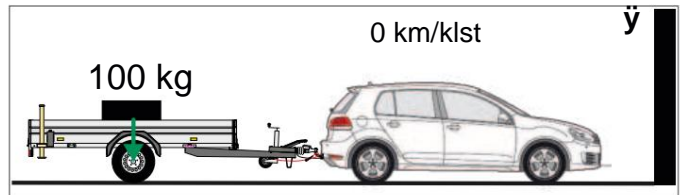

Ökutæki í kyrrstöðu

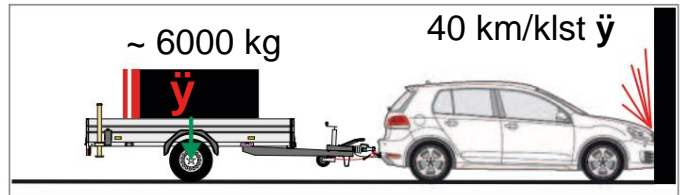

Neyðarhæmlun við 40 km/klst

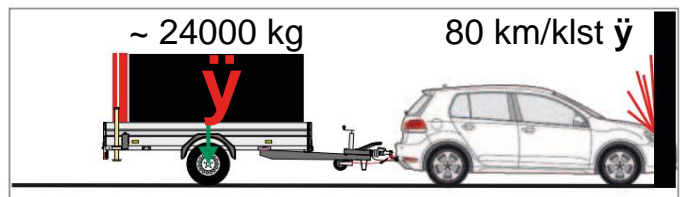

Kraftar sem virka við neyðarhæmlun

Niðurstaða:

- Ef hraðinn er tvöfaldaður fjórfaldast hreyfiorkan sem losnar við neyðarhæmlun og ótryggðan farm.
- Röng/léleg dreifing álags getur valdið alvarlegum slysum, jafnvel við lágan hraða.
- Ofhleðsla á eftirvagninum þýðir vísitandi hættu sem getur stafað af jafnvel minnstu stýrishreyfingu eða

Ójafnt undirlag eða vindhviður geta valdið því að eftirvagninn vaggist og valdið alvarlegum slysum!

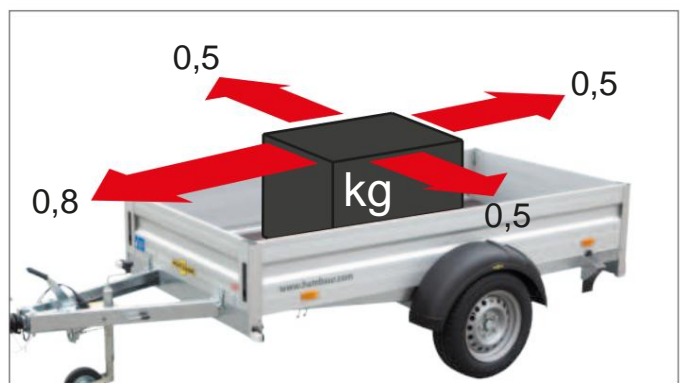

kraftar sem tryggja þarf gegn því að renna

- Öryggi fram á við (ef neyðarhæmlun á sér stað) 0,8 eða 80% af þyngdarkraftinum: t.d. verður að tryggja 500 kg með 400 daN
- Öryggi á hliðum / aftan (við sveiflur / ræsingu / beygju) 0,5 eða 50% af þyngdarkraftinum: t.d. verður að tryggja 500 kg með 250 daN

ÿ Vinna gegn hugsanlegum losunarkrafti

i gegnum:

- rétt álagsdreifing
- Nægilega festingu á farmi (festingarbúnaður, festingarpunktur) í samræmi við þyngd farmsins með því að nota háلكuvarnarefni (háلكuvarnarmottur)
- Rétt festing farms, t.d. með hliðarneti, presenningu, loki
- stilltur hraði
- aukahlutir (H-grind, hliðarveggfestingar)

Rétt dreifing álags

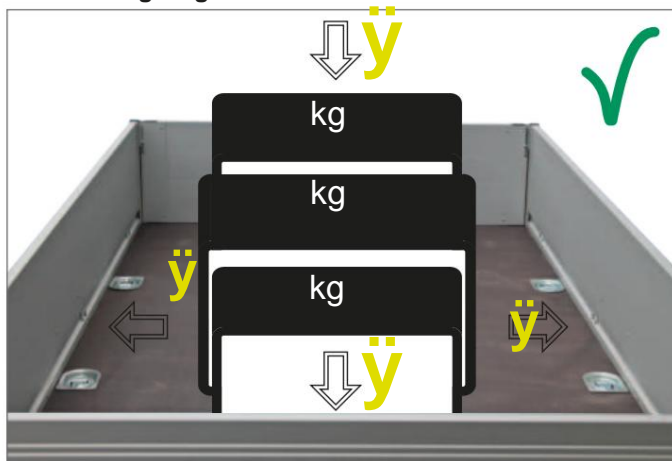

Álagið dreift rétt

- miðlægt (jafnvægi álags)
- þyngsta byrði staðsett fyrir ofan ás fram + aftan mynduðu form

Röng dreifing álags

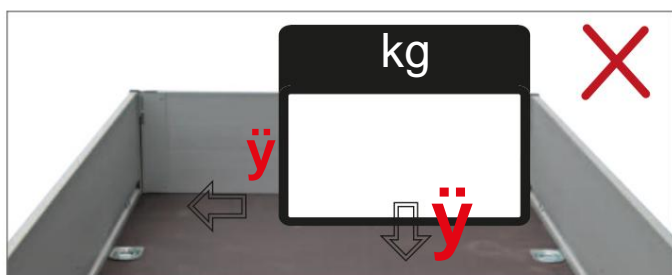

Álagið dreifist rangt



Álagið dreifist rangt

- utan miðju (einhlíða álag)
- of langt fram eða of langt aftur
- engin formlokun á farminum næst
- rétt festing ekki möguleg

6.2 Festing farms



Laus farmur ekki festur

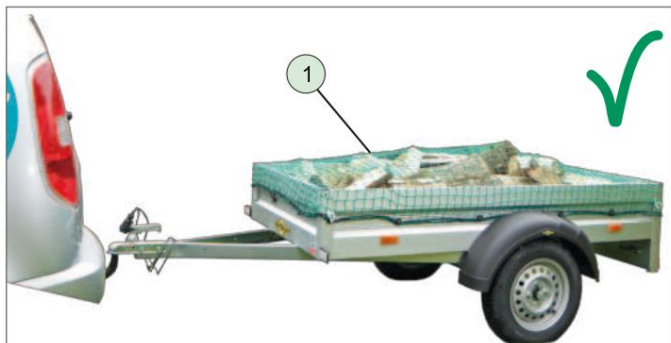

Tryggt með hliðarneti

1. Hyljið net



Fest með flatrí presenningu

2. Flakplan



Fest með hárrí presenningu/boga

3. Hátt presenning / bogar



Fest með festingu og festingu

4. Zurrurgurt



Fest með festingarfestingum



Rangt fest / hlaðið

5. Langur farmur, geymdur á aftari hliðarvegg

Þy Ef mögulegt er, festið farminn saman eins og Form og þvingunarlokun:

- Þvinguð læsing í gegnum: bein, niðurfestingarfesting. - formlæsing í gegnum: stuðningur við farmhlöðuna sín á milli, gegnt hliðarveggjum, gagnstæðar yfirbyggingar á hleðslusvæðinu án nokkurra bila.

6.2.1 Útskot álags

! Farmur sem er borinn yfir farmsvæði eða Allt sem stendur út fyrir hliðarveggina verður að vera merkt í samræmi við 22. grein StVO (í Þýskalandi).

Með „Steely“ má farmurinn almennt ekki standa út fyrir framan og aftan!

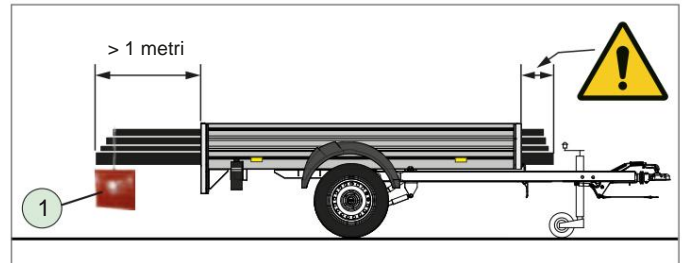

Greinið álagið

1. Skjöldur / fáni (30 cm x 30 cm) eða sívalur búkur (ø 35 cm x 30 cm) í ljósrauðum lit.

- Þy Gakktu úr skugga um að farmurinn fari ekki yfir hámarksþyngd. Gildi samkvæmt StVO §22 „Álag“ fara yfir.
- Þy Merktu allan útstandandi farm.
 - Notið fyrirskipuð úrræði.
- Þy Ekki hlaða farminum of langt fram.
 - Nauðsynlegt snúningssvið fyrir beygjur verður að vera laust!

! VIÐVÖRUN

Takmarkað snúningssvið - hætta á árekstri!

Ef farminum er hlaðið fram fyrir framhliðina minnkar snúningssviðið í beygjum - slyshætta!

- Þy Fjarlægð fram- og aftari hliðarveggi.
- Þy Ef nauðsyn krefur skaltu athuga áður en þú leggur af stað hvort takmarkað snúningssvið leyfi þér að beygja með dráttarbilnum.
- Þy Ef nauðsyn krefur, leiðréttið dreifingu álagsins (í átt að miðju dráttarstöngarinnar).



Í gegnumhleðslu (festing á flöskuhleðslu)

1. Framhliðarveggur, niðurbrotinn
2. Festingaról til að vefja utan um hlið bátsins
3. Aftari hliðarveggur, niðurfelldur (haldinn með festingaról)

Þy Festið aðeins farminn við tilgreinda festingarpunkta.

6.3 Festing farms í gegnum yfirbyggingu og fylgihluti

Að festa farminn

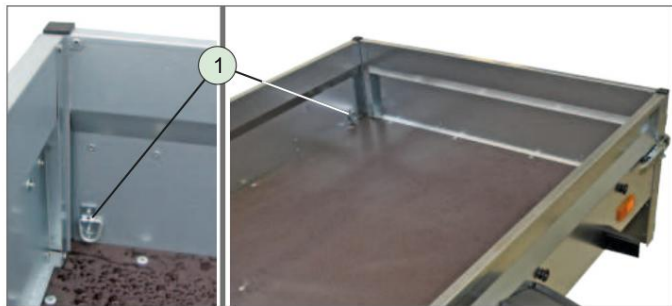

Steely - Aðgangspunktur

1. Festingarhringir, innan á hliðarveggjum (festingarkraftur = hámark 120 daN (kg))



Startrailer / HA 500 - festingarpunktur

2. Festingarhringur, hornstöngur að utan

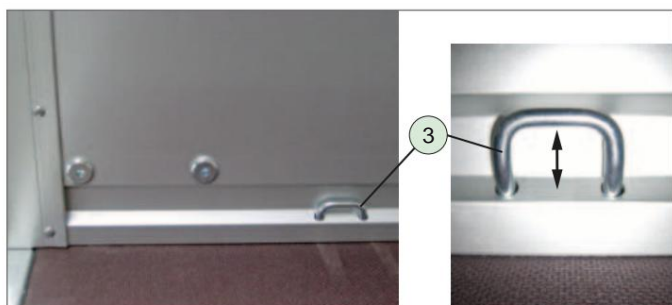

HA - festingarpunktur

3. Afturkallanleg festingarfesting, innan á hliðarplötu (festingarkraftur = hámark 400 daN (kg))

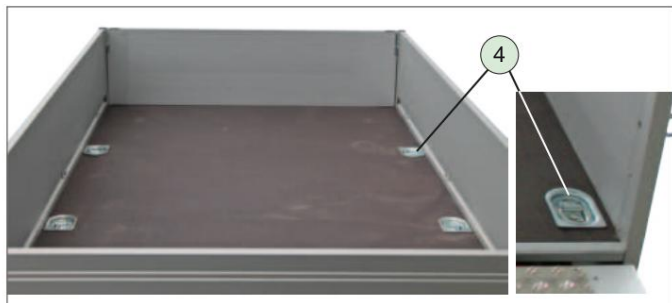

Festingarpunktur valfrjálsir / aukalega

4. Festingarauga innfelld í festingarholi, í hleðslugólfinu (Festingarkraftur = hámark 400 eða 200 daN (kg))

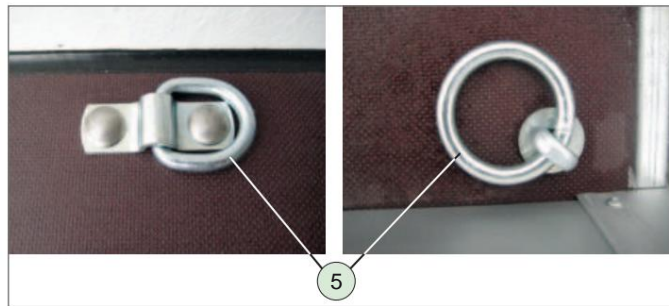

Festingarpunktur valfrjálsir / aukalega

5. Samanbrjótanlegir hringir sem hvíla á farangursgólfinu

Þý Festing farmsins. - Ekki fara yfir

leyfilegan festingarkraft á hverjum festingarpunkti.

Þý Ef þörf krefur, athugið límmiðann með hámarksupplýsingum fyrir Festingarkraftar á eftirvagninum.

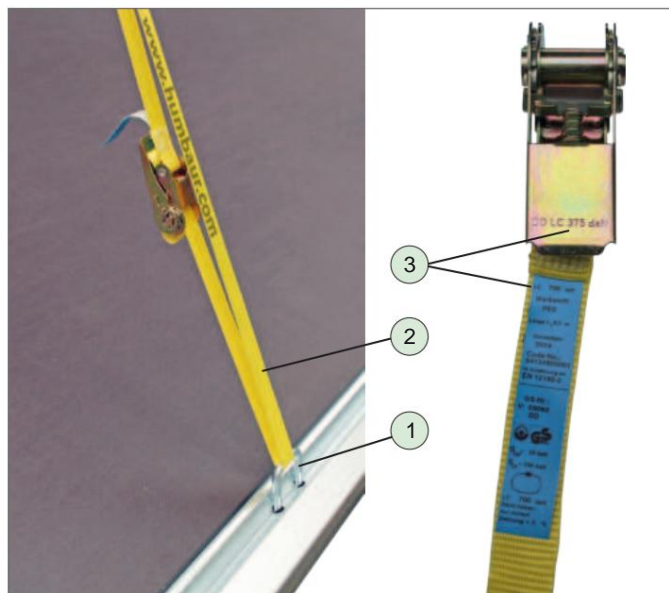

Tap á skúffunni

1. Festingarpunktur

2. Festingarbúnaður (spennuóli)

3. Upplýsingar um festingarkraft

Þý Fylgið forskriftum um hámarksfestingarkraft festingarbúnaðarins (t.d. spennubönd).

6.3.1 Mótörhjólstandur

Hagnýt útskýring

- Mótörhjólstandurinn er notaður - með réttri festingu - til að flytja mótörhjól á öruggan hátt.
- Mótörhjólstandurinn þjónar sem stoppistöð og er festur í miðju hleðslusvæðisins.
- Mótörhjólstandurinn er stillanlegur og styður mótörhjól órugglega til að koma í veg fyrir að það detti.
- Mótörhjólstandurinn er fáanlegur af gerðinni: HA 132513 með hleðslurampum eða ramploka.



Síðari uppsetning mótörhjólstandsins má aðeins fara fram í miðju hleðslusvæðisins og lóðrétt við framhliðina.



Fylgdu/lesðu samsetningarleiðbeiningarnar.

Notkun mótörhjólstandsins

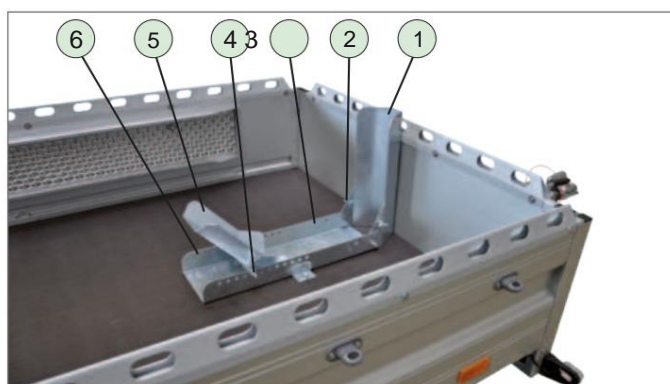

Að stilla mótörhjólstandinn

1. Fremri stopplata, samanbrjótanleg
2. Vængmó / fjaðurþvottur / festiskrúfa
3. Grunnstein
4. Stingapinni með fjöðrapinna
5. Rampuplata
6. Stillingarholur

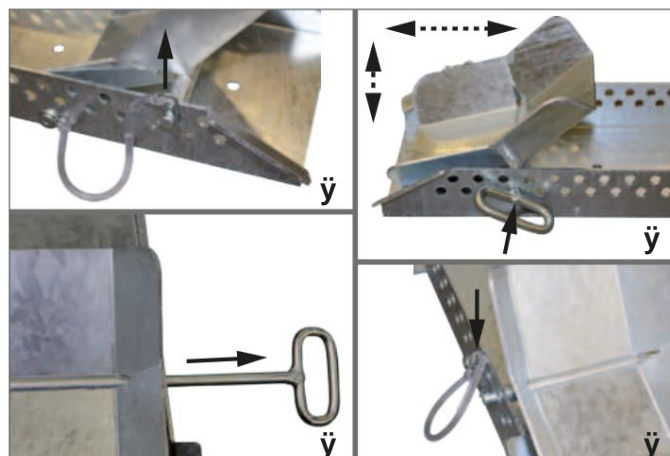

Settu rampplötuna á sinn stað



Rampuplattan verður að vera aðlöguð að stærð hjólsins á mótörhjólinu. Rampuplattan ætti að vefjast utan um hjólið þegar mótörhjól er komið fyrir.

ÿ ÿ Dragðu fjaðurpinnann úr tengipinnanum.

ÿ ÿ Dragðu út tengipinnann.

ÿ ÿ Staðsetjið rampplötuna meðfram botnjárnunum í samræmi við hjólstærð mótörhjólins.

ÿ Stingdu tengipinnann í gegnum ásinn í takt við stillingargötin.

ÿ ÿ Setjið fjaðurpinnann í gatið á tengipinnanum.

ÿ Snúðið rampplötunni við.

- Hægt er að staðsetja mótörhjól.

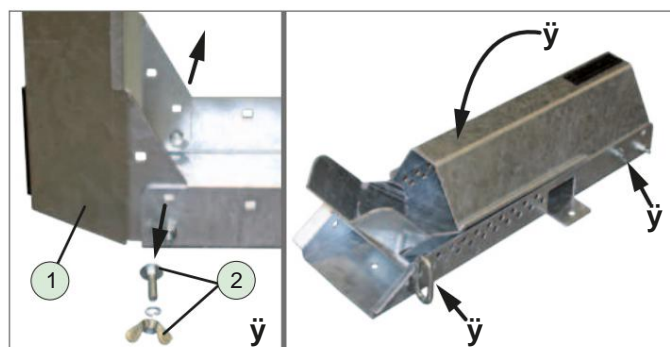

Brjótið niður fremri stopplötuna

ÿ ÿ Losið skrufutenginguna (vængmötuna) á báðum hliðum.

ÿ ÿ Færið rampplötuna alla leið fram.

ÿ ÿ Felldu niður stopplötuna.

ÿ ÿ Setjið festingarskrúfurnar í innan frá.

ÿ Herðið vængmötturnar með fjaðurþvotti.

6.3.2 Lok úr tré og áli með/án handriðs

Hagnýt útskýring

- Lokið úr viði og áli er notað til að flytja viðkvæmar vörur á öruggan hátt.
- Hægt er að læsa lokinu úr viði og áli með lykli og það veitir vörn gegn þjófnaði fyrir vörurnar þínar.
- Hleðslurýmið eykst með innri hæð loksins úr viði og áli, sem er 185 mm.
- Lokið, sem er úr viði og áli, er studd af gasfjöldri til að auðvelda opnun. Gasfjöldrin heldur lokinu vel í opinni stöðu.
- Lokið úr viði og áli er fánlegt fyrir HA og Startrailer gerðirnar með handriði og hjólagrind. Það er sérstaklega aðlagð að stærð kerrunnar.



Hættusvæði





VIÐVÖRUN

Akstur með opið / ólæst lok!

Lokið getur opnast og rífað af eða aflagast við akstur. Farmurinn getur kastast af. Eftirvagninn getur snúið við og losnað frá dráttarbilnum.

Þú Ekki aka með lokið opið eða hálfopið.

Þú Áður en þú leggur af stað skaltu ganga úr skugga um að lokið sé alveg lokað og læst.

 VIÐVÖRUN Opnið	 VIÐVÖRUN
Lokið! Lokið getur opnast/rífið af. Þú Lokaðu og læstu lokinu áður en þú leggur af stað.	 Opnuð kápa! Hlífin getur sprettað upp / brotnað af. Þú Lokaðu og læstu hlífinni áður en ekið er af stað.

Vertu í kerrunni með lokinu lokuðu!

Köfnunarhætta vegna súrefnisskorts í farmryminu.

Þú  Ekki vera í lokuðum hjólhýsi.

Þú Ekki flytja lífandi dýr.

Þú Áður en lokið er lokað skal ganga úr skugga um að það eru engin fólk/dýr í kerrunni.

VARÚÐ

Opnaðu lokið!

Þegar þú lokar lokinu gætirðu kremst/blást á höndunum/líkamanum/höfuðinu.

Þú Notið lokið varlega.

- Látið lokið ekki lokast af sjálfu sér.

Þú Notið handfangið til að opna lokunina - ekki setja grip í lokunarbrúnina eða drífstöngina.

Þú Ef nauðsyn krefur, lokaðu lokinu með því að nota lykkjuna og haltu því í handfanginu.

VARÚÐ

Slitinn gasfjaður!

Ef gasfjaður lekur eða lokast getur lokið brotnað niður af sjálfu sér og lent í þér.

Þú Þegar lokið er notað skal gæta þess að það leggist ekki niður af sjálfu sér.

Þú Látið fagverkstæði tafarlaust skipta um bilaða/slitna gasfjöðra.

TILKYNNING

Ofhleðsla á lokinu / handriðinu!

Lokið eða handrið getur afmyndast eða brotnað.

Þú Ekki má þyngrja lokið/handriðið meira en 60 kg.

Þú Ekki stíga á lokið/handriðið.

**Opnaðu samanbrjótanlega framhliðina!**

Gírkassinn fyrir gasfjöldrunina er festur við framhliðina. Opnun framhliðarinnar veldur því að hlífín aflagast og veldur því að hún dettur af.

Þú Opnið aldrei framhliðina.

Þú Ekki fjarlægja lásskrúfunna.

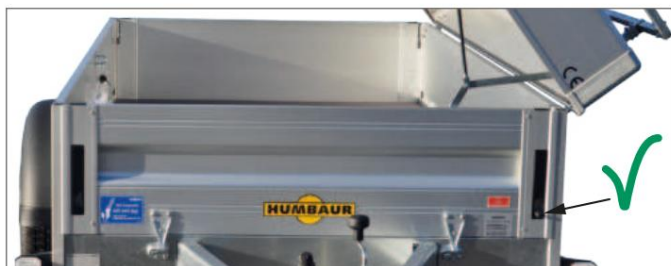

Notið lokið

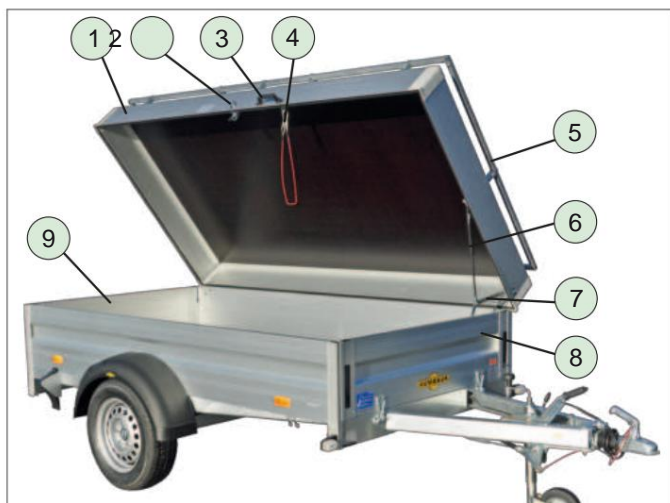

Lok úr tré og áli með handrið

1. Lok
2. Kastali
3. Handfang
4. Dragðu lykkjuna
5. Handrið
6. Gasfjödur
7. Girkassatenging
8. Framhliðarveggur, fastur
9. Aftari hliðarveggur, samanbrjótanlegur

Opna

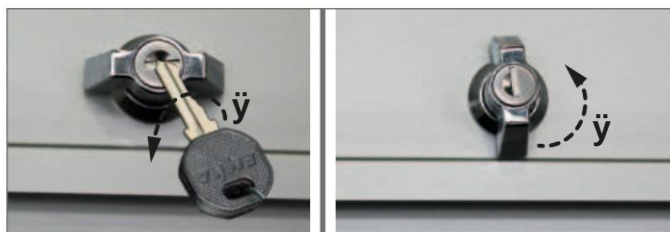

Lás ólæstur

- ÿ Opnaðu lásinn með lyklinum.
- ÿ Snúið lásinum í lóðréttu stöðu.
- Lokið er ólæst.

Opið

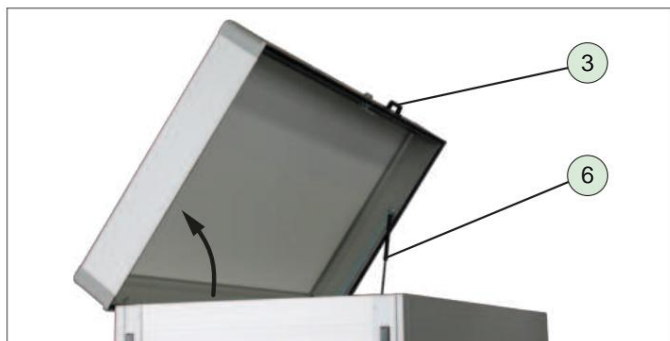

Lokið opið

- ÿ Gríptu í handfangið og lyftu lokinu.
- Gasfjöðin styður við opnun loksins og heldur því opnu í lokastöðu.

Loka

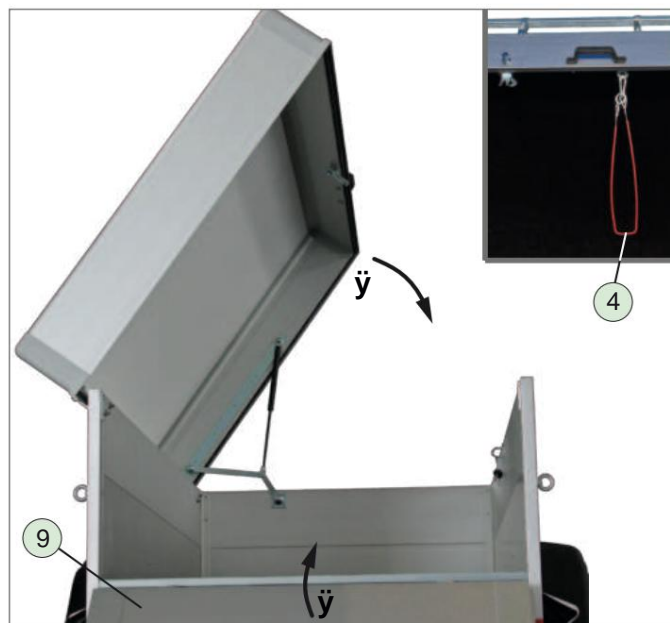

Lokaðu lokinu

- ÿ Ef nauðsyn krefur, lokaðu fyrst aftari hliðarplötunni.
- ÿ Gríptu í handfangið - fyrst fyrir stór lok toglykkjuna - og togaðu lokið niður.
- Gakktu úr skugga um að lásinn sé í opinni stöðu.

Læsa

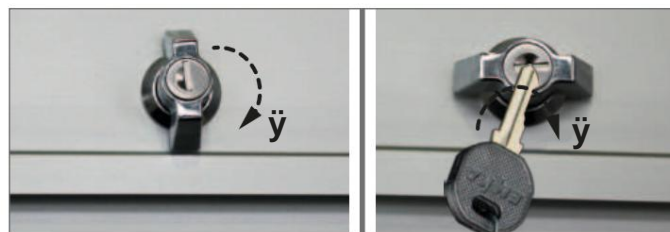

Lás læst

- ÿ Snúið lásinum í lárétta stöðu.
- Lokið er lokað.
- ÿ Læsið lásinn með lyklinum.
- Lokið er læst.



Einnig verður að tryggja farminn í lokuðum eftirvagni.

- ÿ Festið farminn inni í farmrýminu.

Lok með handrið

Hagnýt útskýring

- Lokið með handriðinu má nota sem auka hleðslusvæði fyrir léttan farm.
- Handriðið á lokinu er notað til að flytja og festa farm eins og reiðhjól, brimbretti, kassa o.s.frv.
- Þverstöngurnar tvær á handriðinu eru notaðar til dæmis til að festa hjólastæðin.



VARÚÐ



Að opna lokið með farmi!

Lokið gæti lokast óvænt þar sem gasfjodorinn er ekki hannaður til að taka á sig aukaálag - hætta á að kremjast eða verða fyrir höggi.

Byrðar geta runnið/fallið og lent í þér eða öðru fólki.

• Ef mögulegt er, opnið aðeins óhlaðna

Lok.

• Þegar lokið er opnað skal gæta þess að ekkert

Ótryggður farmur getur runnið af lokinu.

- Ef nauðsyn krefur, fjarlægjið farminn af lokinu fyrst.

Handrið með þverslá



Lok úr tré og áli með handrið og þverslá

1. Handrið
2. Þverbiti (x2)
3. Reiðhjólastandur með festingu



Hægt er að setja upp handrið eftir á. Samsetning ætti aðeins að vera framkvæmd af einstaklingum með vélræna þekkingu og þekkingu á notkun verkfæra og þeim hættum sem fylgja þeim.



Fylgdu/lesðu samsetningarleiðbeiningarnar.

Reiðhjólastæði

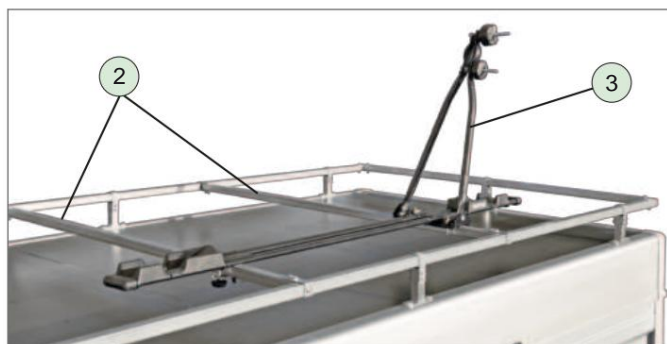

Reiðhjólastæði fest á þverslá



Handrið verður að vera útbúið tveimur þversláum til að nota hjólastæði.



Fylgdu/lesðu samsetningarleiðbeiningarnar.

• Festið hjólagrindina örugglega við þverslá.

- Einnig er hægt að setja upp tvö hjólastæði eftir plássþörf.

•



Lestu uppsetningarleiðbeiningar hjólagrindarinnar.

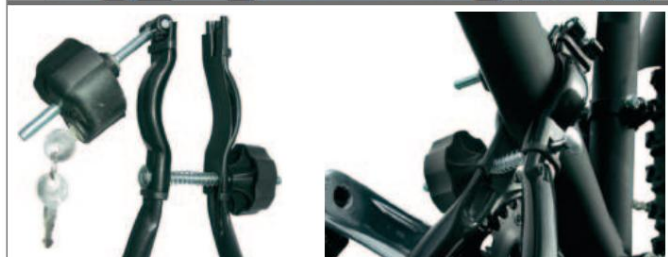

• Festið og tryggið flutta hlutinn

Hjólaðu rétt.

• Vinsamlegast athugið hámarksburðargetu hjólagrindarinnar.

• Tryggið hjólið gegn þjófnaði.

- Læstu lásinn.

• Festið hjólastandinn þegar hann er ekki í notkun.



Reiðhjólastæði tryggt

6.4 Hleðsla/afferming eftirvagna

! Gakktu úr skugga um að eftirvagninn sé tryggður gegn því að rúlla af stað.

VIÐVÖRUN		VIÐVÖRUN
Ónægjandi lýsing við lestun og affermingu! Aukin slyshætta. ► Tryggið eftirvagninn með viðbótarkerjabúnaði.		Ófullnægjandi lýsing við lestun og affermingu! Aukin slyshætta. ► Tryggið eftirvagninn með viðbótarkerjabúnaði.

ÿ Tryggið að umferðaröryggi sé ekki í hættu við lestun og affermingu.

ÿ Ef nauðsyn krefur skal nota viðbótarkerjabúnað, t.d. skilti, hindranir.

6.4.1 Hleðsla og afferming á veltivagni

VIÐVÖRUN



Hallaðu hleðslusvæðinu niður/aftur! Þegar þú og aðstoðarmaður þinn eru í notkun gætuð þið kremst á höndum/fætur. Hleðslusvæði er of þungt til að ýta niður og festa sérkennilegu klemmuna ein og sér - hætta á meiðslum!

ÿ Ekki vera á hættulegum/klemmusvæðum.

ÿ  Þegar ökutæki/farmar eru fluttir skal aðeins vera tveir á hleðslusvæðinu.

ÿ  ,  nota.



Hættusvæði



Að velta hleðslusvæðinu þegar eftirvagninn er ekki tengdur!
Eftirvagninn gæti hreyfst og rekist á/rekist á fólk.

ÿ Tengdu eftirvagninn við dráttarbílinn áður en hleðslusvæðinu er hallað.

VARÚÐ



Að aka veltivagni með yfirbyggingu!

Fólk getur rekist með höfuðið á yfirbyggingu (netveggi, presenninggrind) við lestun/affermingu. Yfirbygging minnkar sýnileika – hætta á meiðslum!

ÿ Gætið sérstaklega varúðar við lestun/affermingu á hallandi hleðslusvæði með yfirbyggingu.

ÿ Gefðu gaum að höfðinu.



ÿ Ef nauðsyn krefur, komið ykkur saman um samskiptamerki við aðstoðarmanninn.



Festing úr stálneti / opin afturhlið

TILKYNNING

Niðurfelldur afturhliðarveggur!

Þegar hleðslurýminu er hallað með afturhlerann niðurfelldan þrýstist hann á jörðina/yfirborðið og getur fest sig.

ÿ Hallið hleðslusvæðinu aðeins með lokaðri afturhlið eða aðeins þegar hún er tryggð með framlengingarsnúru gegn því að hún falli alveg niður.



Aftari hliðarveggur tryggður

1. Útdragsreipi
2. Krókurinn
3. Heck-Bordwand
4. Ör fyrir útriggjarreipi

Opnaðu aftari hliðarspjaldið

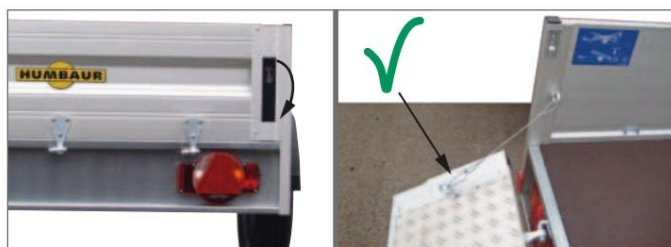

- Opnaðu lásana báðum megin.
- Fellið niður aftari hliðarplötuna.
- Ef nauðsyn krefur, festið karabínukrókinn á útriggarreipinum í lykkjuna.

Lokaðu afturhleranum



- Fellið upp aftari hliðarplötuna.
 - Gakktu úr skugga um að útriggarreipin sé ekki klemmd á milli hornstoðarinnar og hliðarveggsins.
- Læsið festingarnar báðum megin.

6.4.1.1 Halla hleðslusvæðinu / halla því aftur

Opnaðu sérkennilegu klemmuna

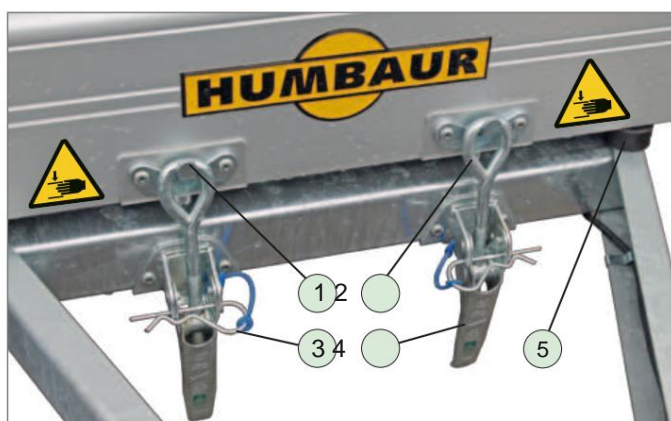

Sérkennilegar klemmur festar

1. Krókur
2. Öse
3. Fjöðurpinninn
4. Handfang
5. Gúmmíhlíf



Aftari hliðarveggurinn verður að vera festur með útriggarreipi áður en hleðslusvæðinu er velt.

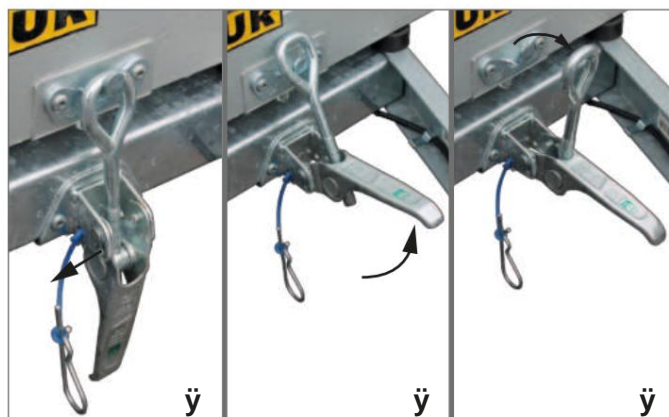

Opna / loka sérkennilegum klemmum

Opið

- y y Dragðu fjöðurpinnann úr báðum Sérvitringarklemmur.
- y Haltu hleðslusvæðinu niðri með annarri hendi eða fáðu einhvern til að hjálpa þér svo það opnast ekki.
- y y Brjótið upp handföngin.
- y y Sveiflaðu lykkjunum úr krókunum.

Loka

- y y Setjið augnlinsurnar á krókana.
- y y Ýttu handföngunum niður.
- y y Setjið fjaðurpinnana í báðar sérkennilegu klemmurnar.

Sérkennilegu klemmurnar eru tryggðar gegn sjálfvirkri opnun.

Að halla hleðslusvæðinu (tómt)



Hleðslusvæði hallað / afturhlið niðurfelld

- y Hallið hleðslusvæðinu á stýrðan/hægan hátt.
- y Ef nauðsyn krefur, fjarlægjið smellukrókinn úr lykkjunni.
 - Aftari hliðarveggurinn verður að hvíla alveg á jörðinni / undirlaginu.

Hallaðu hleðsluvæðinu aftur (tómt)



Hallaðu hleðsluvæðinu aftur

1. Hleðsluvæði
2. Undirvagn
3. Dempari
4. Gúmmíhlíf
5. Öse

ÿ Stattu fyrir framan framhlið eftirvagnsins - ekki klífra upp á dráttarstöngina.

Gakktu úr skugga um að þú og allir aðstoðarmenn séu ekki í hættu/á svæðum þar sem fólk getur troðið fólk.

ÿ Ef nauðsyn krefur, snúið augnlokunum aftur á bak svo þau hindri ekki hleðsluvæðið þegar lyftaranum er hallað aftur.

ÿ Ýttu hleðslupallinum niður þar til hann hvílir á hvílir á gúmmístuðlum.

ÿ Haltu hleðsluvæðinu niðri með annarri hendi eða fáðu einhvern til að hjálpa þér svo það opnast ekki.



Hleðsluvæði tryggt

1. Gúmmíhlíf
2. Sérvitringarklemmur

ÿ Lokaðu sérkennilegu klemmunum.

ÿ Gakktu úr skugga um að þetta sé rétt sett í -
Sérkennilegar klemmur verða að passa þétt.
- Stíllíð ef þörf krefur (sjá kaflann: Viðhald)

ÿ Lokaðu aftari hliðarplötunni.

6.4.1.2 Halla hleðsluvæðinu niður/aftur (með farmi)

VIÐVÖRUN



Hallaðu og affermdu hleðsluvæðið sjálfur!

Þegar komið er inn á farmsvæði geta menn dottið og lent í klessusvæðum.

Farmurinn getur rúllað stjórnlaust burt þegar hleðsluvæðið er hallað yfir opna afturhliðina.

ÿ



Aðeins tveir einstaklingar skulu afferma úr hallandi hleðsluvæði.

ÿ Farið sérstaklega varlega inn á hleðsluvæðið - ekki hoppa upp eða niður.



Þyngdarfærsla við fermingu/affermingu!

Þyngdarbreytingin getur valdið því að farmsvæðið opnast skyndilega. Fólk gæti dottið þegar það fer út úr farmsvæðinu.

ÿ Aðstoðarmaðurinn verður fyrst að tryggja hleðsluvæðið með

Festið með sérkennilegum spennulásum áður en farmtakanda er leyft að yfirgefa farmsvæðið.

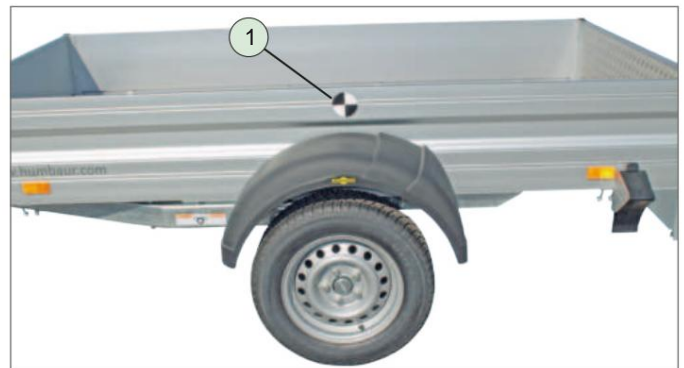

Einbeiting

1. Fókusermerking



Ef farmsvæðið er hleðst út fyrir þyngdarpunktinn að framan (framhliðarvegg) hallar það.

TILKYNNING

Velting með niðurfelldum stuðningi!

Þegar hleðsluvæðið er hallað má undirakstursvörnin ekki snerta jörðina.

Rennistuðningarnir geta skemmt.

Þú Lyftið rennistuðningunum áður en hleðsluvæðinu er hallað.



Hallandi hleðsluvæði með rennistuðningi

1. Rennistuðningur
2. Heck-Bordwand
3. Undirakstursvörn

Hleðslu- og affermingarferli



Að hlaða/afferma hleðsluvæðið með litlum ökutæki

1. Aftari hliðarveggur alveg opinn
2. Ökutæki með hámarki 500 kg



Opnar yfirbyggingar

1. Stálgrindarvirki
2. Presenningagerð

Þú Ef nauðsyn krefur skal opna yfirbyggingar (presenningu, stálnetloku) áður en farminum er affermt / hallað.

Losun (tipping)



Aðeins tveir einstaklingar skulu afferma hleðsluvæðið.

Þú Opnaðu afturhliðina alveg - losaðu útriggarreipin.

Þú Farið inn á hleðsluvæðið að aftan til að afferma farminn (ökutækið).

Þú Stattu fremst í farmsvæðinu - fyrir ofan þyngdarpunkturinn fram á við.

Þú Látið aðstoðarmanninn loka afturhliðinni og festa útriggarreipin - læsið henni ekki.

Þú Látið aðstoðarmanninn opna hleðsluvæðið - opnið sérkennilegu klemmuna.

Þú Keyrið farminn (ökutækið) hægt af farmsvæðinu - farmsvæðið veltur sjálfkrafa eftir að þyngdinni hefur verið fært til.

Hleðsluvæðið er óhlaðið og hægt er að halla því aftur og læsa því.

Hleðsla (halla aftur)



Aðeins tveir einstaklingar skulu hlaða hleðsluvæðið.

Þú Hallaðu tóma hleðsluvæðinu.

Þú Hleðjið / keyrið ökutækið inn á hleðsluvæðið þar til það hallar sér sjálfkrafa aftur og hvílir á gúmmístuðlunum.

Þú Látið aðstoðarmanninn tryggja hleðsluvæðið - lokið sérkennilegu klemmunum og setjið fjaðurpinnana í.

Þú Láttu aðstoðarmanninn lækka afturhliðina Opnið alveg - losið reipið af útriggaranum.

Þú Farið út úr hleðsluvæðinu að aftan - ekki hoppa eða klífra yfir hliðarnar.

Þú Lokaðu og læstu aftari hliðarplötunni og festu útriggarreipin.

Hleðsluvæðið er hlaðið og hægt er að flytja það.

6.4.2 Framhliðarveggur (samanbrjótanlegur)



VIÐVÖRUN

Takmarkað snúningssvið - hætta á árekstri!

Ef farminum er hlaðið fram fyrir framhliðina minnkar snúningssviðið í beygjum - slyshætta!

Þegar framhliðin er opin skal ekki hlaða farminum lengra en niðurbrotna framhliðin.

Ef nauðsyn krefur skaltu athuga áður en þú leggur af stað hvort takmarkað snúningssvið leyfi þér að beygja með dráttarbílnum.

Ef nauðsyn krefur, leiðréttið dreifingu álagsins (í átt að miðju dráttarstöngarinnar) eða fjarlægjið framhliðina.

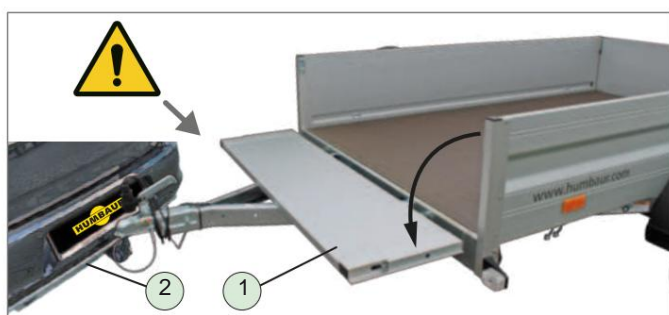

Akstur með opna framhliðina

1. Framhliðarveggur
2. Dráttarbíll

Opna/loka framhliðarvegg

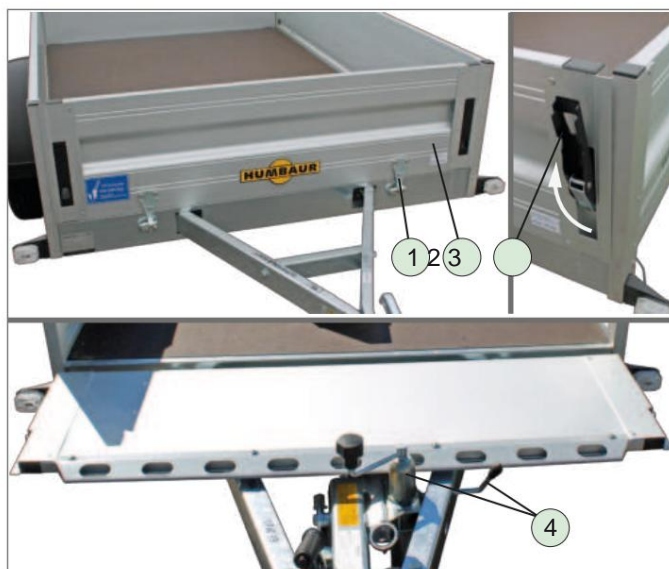

Framhlið lokaður / opin

1. Hliðarveggslöm, fest
2. Framhliðarveggur, læstur
3. Falin lokun
4. Stuðningshjól / læsingarstöng

Opið

Þú Opnaðu lásana báðum megin við Framhliðarveggur.

Þú Haldið fast um framhliðina með annarri hendi.

Þú Ef nauðsyn krefur - fyrir bremsuútgáfur - snúðu Læsingarstöng og sveifarhandfang frá stuðningshjólina að fyrir framan.

Þú Fellið framhliðina varlega niður á dráttarstöngina.

Loka

Þú Fellið upp framhliðina.

- Gakktu úr skugga um að lásarnir séu opnir.

Þú Haldið fast um framhliðina með annarri hendi.

Þú Læsið lásunum báðum megin við Framhliðarveggur.

Taka í sundur / setja saman framhliðina

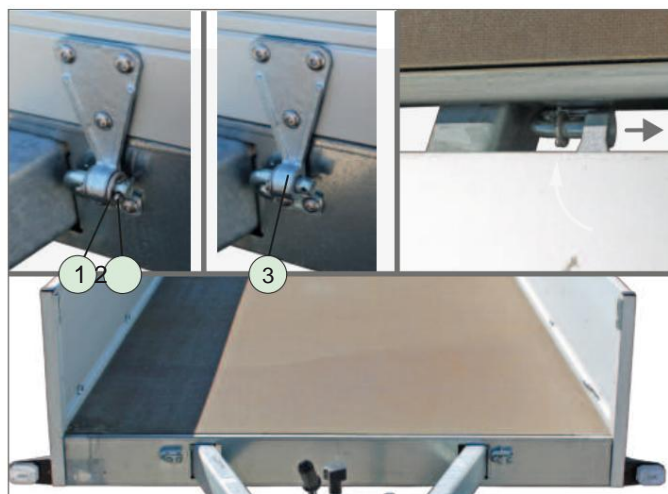

Framhliðarveggur tekinn í sundur

1. Diskur
2. Öryggisnæla
3. Vegghengsla

Taka í sundur

Þú Fjarlægjið læsingarpinnann með þvottavélinni af hliðarveggshryggnum.

Þú Brjótið framhliðina lárétt.

Þú Dragðu framhliðina varlega út í losaða hreyfingarátt.

Þú Setjið framhliðina örugglega á sinn stað gegn skemmdum

umhvergið

Fjall

Þú Rennið framhliðinni lárétt á hliðarveggjunum.

Þú Setjið inn þvottavélina og læsingarpinnann.

Þú Brjótið upp framhliðina.

- Gakktu úr skugga um að lásarnir séu opnir.

Þú Læsið festingarnar báðum megin.

6.4.3 Veggur með grindarrampa



VIÐVÖRUN

Ofhlaðið rampvegginn!

Áð aka yfir rampvegginn getur leitt til þess að bíllinn missi stöðugleika og brotni.

Þetta getur dottið af við akstur - slyshætta!

Fólk getur orðið fyrir árekstri - hætta á að kremjast!

Þú Ekki má þyngja ramplokann meira en 500 kg.

Þú Áður en þú hleður, vertu viss um að hámarksþyngdin sé 0,5 kg. Farmgetan er ekki yfir leyfilegri burðargetu farms/farmbils.

Þú Ekki aka yfir rampvegginn með lyftitækjum eða færanlegum lyftipöllum - þeir hafa mikið punktalag vegna lítilla hjóla.

Þú Ekki aka með aflagaðan rampvegg - skipta þeim út strax.



VARÚÐ



Hætta er á að verða fyrir höggi eða kramdi þegar rampveggurinn er opnaður!

Þegar rampveggurinn er opnaður getur hann fallið stjórnlaust niður.

Fólk getur verið kramið/meðhöndlað.

Þú Haldið fast í rampvegginn þegar þið opnið hann.

Þú Brjótið rampvegginn hægt og varlega saman á.

Þú  Ef nauðsyn krefur skal stjórna rampveggnum í tveimur mönnum.

Opna / brjóta niður

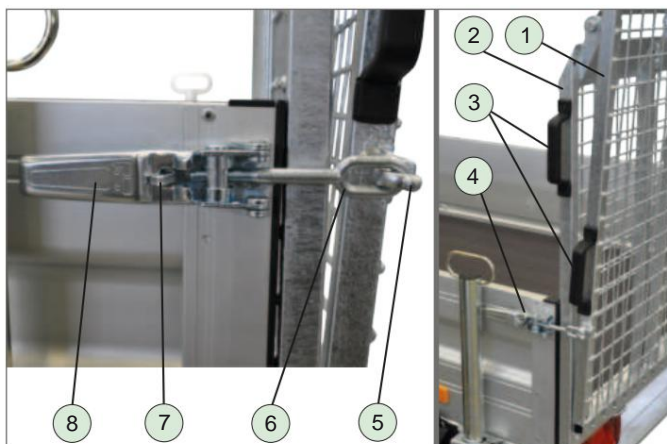

Rampveggur - opnaðu lása

1. Efst
2. Neðri hluti
3. Kló
4. Lokun
5. Krókur
6. Öse
7. Smellás
8. Hraðlosunarhandfang

Þú Opnaðu lásinn á hlið rampsins án handfanga.

- Ýttu smellulásinum frá.

- Dragðu upp hraðlosunarstöngina og losaðu lykkjuna af króknum.

- Ýttu hraðlosunarhandfanginu saman.

Þú Opnaðu lásinn á hliðinni með Handföng á vegg rampsins.

Þú Haltu í handföngunum á ölästa rampveggnum með báðum höndum.



Rampveggur með grind, lokaður (ökumannsstaða)

1. Tvöfaldur rampveggur
2. Lokun
3. Rennistuðningur



Áður en ekið er yfir rampvegginn verður að styðja eftirvagninn með rennistuðningi og/eða tengja hann við dráttarbilinn.

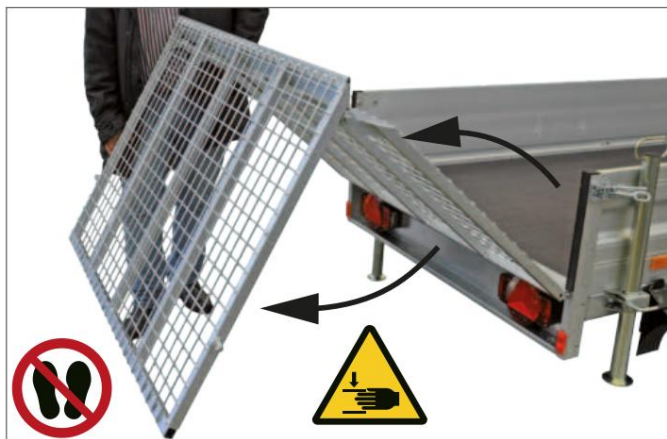

Rampveggur með grind - útfellanlegur

Þú Opnaðu rampvegginn varlega.

- Gangið úr skugga um að efri og neðri hluti rampveggisins myndi beinan/sléttan aðgangslöt.



Rampveggur með rist - sem slétt aðgengisyfirborð

Akstur

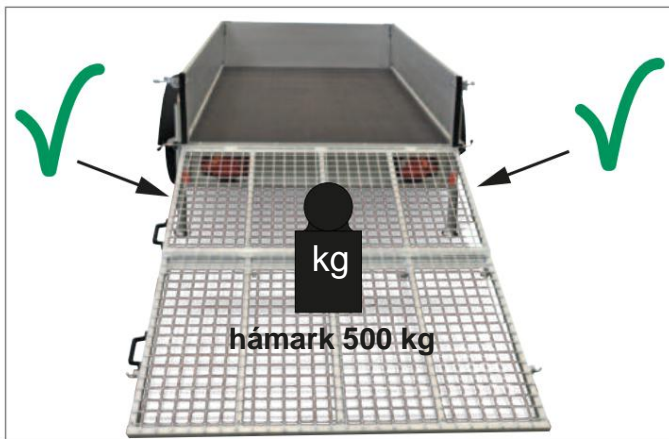

Rampveggur í grind - óbrotinn

- Styðjið eftirvagninn með rennistuðningi.
- Ekið hægt og varlega yfir vegginn á rampinum.

Brjóta upp / læsa

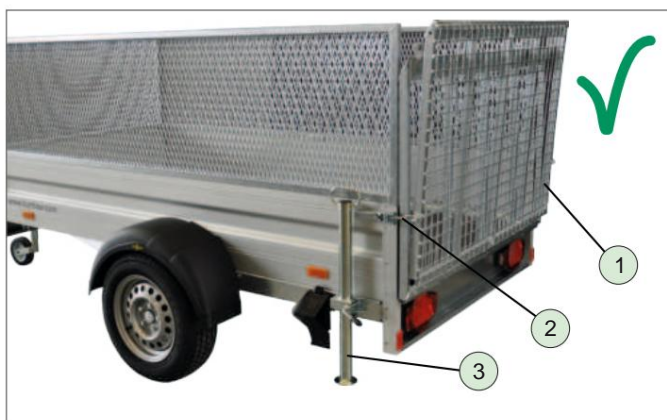

Rampveggur í grind - brotinn upp

1. Akstursveggur
2. Lokun
3. Rennistuðningur

• Haldið rampveggnum í handföngunum með báðum höndum hátíð.

• Brjótið efri og neðri hlutana upp lóðrétt og færið þá samtímis að aftanverðu vagninum.

• Haldið vel í rampvegginn.

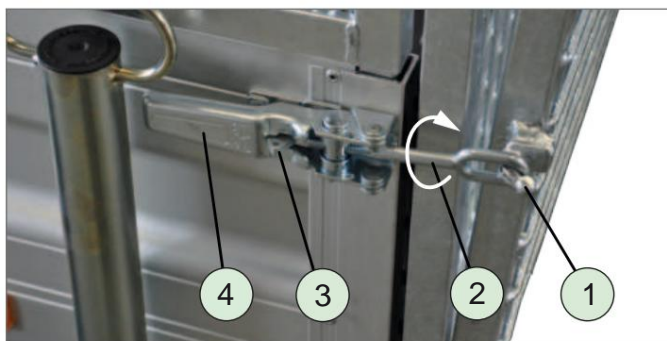

Rampveggur með grind - tryggður með lás

1. Krókur
2. Öse
3. Smelllás
4. Hraðlosunarhandfang

• Ýttu smellulásinum frá.

• Dragðu hraðlosunarhandfangið út á við svo að lykkjurnar geti festst í króknum.

• Setjið lykkjuna yfir krókinn.

• Ýttu hraðopnarannum saman.

Þetta verður að smella í smellulásinn.

• Lokaðu lokuninni hinum megin.

• Gakktu úr skugga um að festingarnar á vegg grindarrampans séu rétt hertar (án nokkurs lausleika).

• Ef nauðsyn krefur, opnið festingarnar og herðið augnlykkjurnar með því að snúa þeim réttisælis.

Veggurinn á rampinum er lokaður og tryggður.

• Lyftið rennistuðningunum upp og festið þær.

6.4.4 Aðkomubrautir



VIÐVÖRUN

Ofhleðsla á rampum!

Akstur á rampum getur leitt til stöðugleikataps og brots.

Fólk getur orðið fyrir árekstri - hætta á að kremjast!

ý



Áður en ramparnir eru notaðir skal lesa og fylgja notkunarleiðbeiningum framleiðanda.

Warennr.	Länge	Breite	Eigengewicht/ paar	Belastung bei Achsabstand in Kg			
				0-499 mm	500-750 mm	751-1200 mm	>1200 mm
55.1500L-200	1500 mm	200 mm	6,0 kg	220 kg	280 kg	360 kg	400 kg
55.1500R-200	1500 mm	200 mm	6,0 kg	220 kg	280 kg	360 kg	400 kg
55.2000L-200	2000 mm	200 mm	9,0 kg	260 kg	320 kg	400 kg	400 kg
55.2000R-200	2000 mm	200 mm	9,0 kg	260 kg	320 kg	400 kg	400 kg
55.1500L-260	1500 mm	260 mm	11,0 kg	650 kg	750 kg	800 kg	1000 kg
55.2000L-260	2000 mm	260 mm	15,0 kg	650 kg	750 kg	800 kg	1000 kg
55.2000R-260	2000 mm	260 mm	15,0 kg	650 kg	750 kg	800 kg	1000 kg
55.2500L-260	2500 mm	260 mm	19,7 kg	650 kg	750 kg	800 kg	1000 kg
55.2500R-260	2500 mm	260 mm	19,7 kg	650 kg	750 kg	800 kg	1000 kg
55.3000L-260	3000 mm	260 mm	26,5 kg	650 kg	750 kg	800 kg	1000 kg

ý

Ekki skal leggja meira á rampana en tilgreint er í notkunarleiðbeiningum framleiðanda.

- Haldið fjarlægð milli öxla.

- Fylgið upplýsingum um hámarksþyngd á rampunum sjálfum.

ý Áður en þú hleður, vertu viss um að hámarksþyngdin sé 0,5 kg.

Farmgetan er ekki yfir leyfilegri burðargetu farms/farmbíls.

ý Ekki aka yfir rampvegginn með lyftitækjum eða færanlegum lyftipöllum - þeir hafa mikið punktálag vegna lítilla hjóla.



VARÚÐ



Hætta á að kremjast!

Fingur/hendur geta kremst þegar ramparnir eru fjarlægðir og settir upp!

ý Fjarlægðu rampana varlega og komið þeim fyrir. Grípið í þá frá hliðunum.

ý



nota.



Hleðslurampar festir við hliðarveggi (ökumannsstaða)

1. Querstrebe
2. Aðgangsrampi
3. Hliðarveggur



Áður en ekið er upp á rampana verður að styðja eftirvagninn með stuðningsfótum og/eða tengja hann við dráttarbilinn.

Fjarlægja

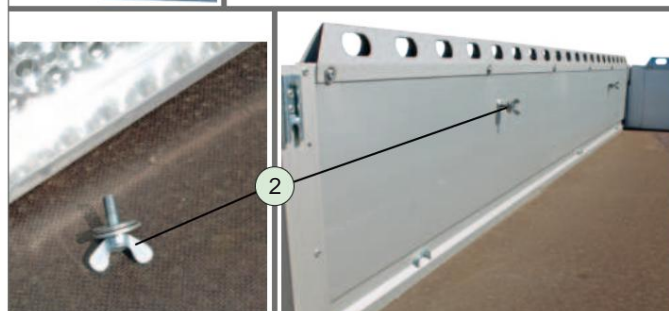
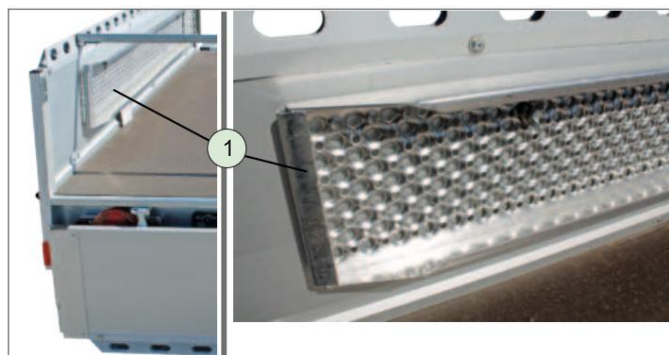

Fjarlægðu aðgangsrampar

1. Aðkomubraut (hægri + vinstri)
2. Vængmöt með þvottavélum 2x

ý Skrúfið báðar vængmöturarnar af.

- Haltu rampinum fast með annarri hendi.

ý Setjið hleðslurampann á hleðslusvæðið.

ý Skrúfið af aðra rampinn ef þörf krefur.

ý Skrúfið vængmöturarnar – sem eru festar – örlítið inn í festingargötin.

Staðsetning

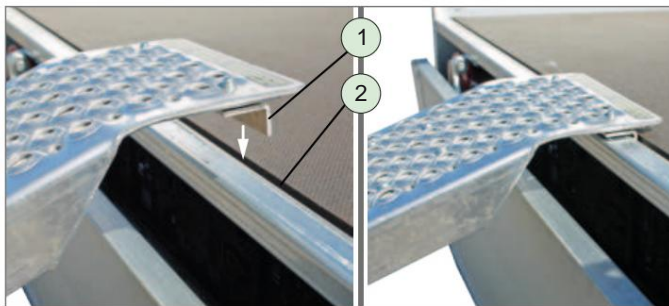

Rampar staðsettir

1. Nef rampsins
2. Rauf undirvagn - hleðslugólf

- Opnaðu lásana á aftari hliðarplötunni.
- Fellið aftari hliðarplötuna varlega niður.
- Notið báðar hendur þegar þið höndlið rampa.
- Setjið nefið á hleðslurampanum í raufina á milli undirvagnsins og hleðslugólfsins.

Stilla brautarbreidd

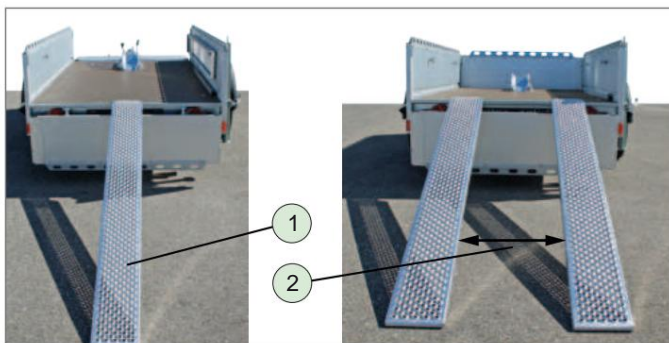

Stilla brautarbreidd

1. Einstakar aðkomurampar (fyrir tveggja hjóla ökutæki)
2. Tvöfaldur aðkomupallur (fyrir fjórhjól)

- Staðsetjið rampana í samræmi við brautarbreiddina ökutækisins sem á að hlaða.
- Gakktu úr skugga um að þær séu beint að eftirvagninum (í 90° horni) - ekki hallandi eða á ská.

Akstur

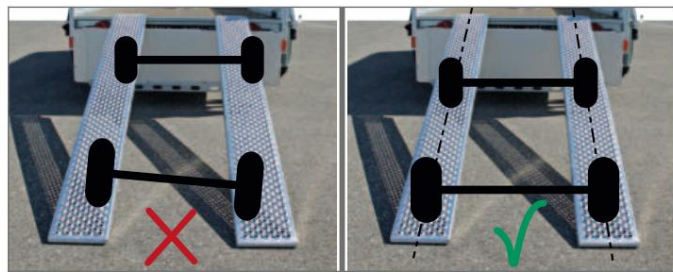

Staðsetning hleðslubílsins

- Styðjið eftirvagninn með rennistuðningi.
- Fjarlægjið þverstífuna ef þörf krefur.
- Opnaðu / lokaðu mótörhjólastandinum ef þörf krefur.
- Keyrðu hægt upp rampinn/rampana og varlega eða ýttu hleðsluökutækinu hægt og stjórnað upp.
- Gakktu úr skugga um að hleðslubíllinn sé staðsettur beint miðað við hleðslurampana og að akreinin sé miðjað.

Geyma / Tryggja

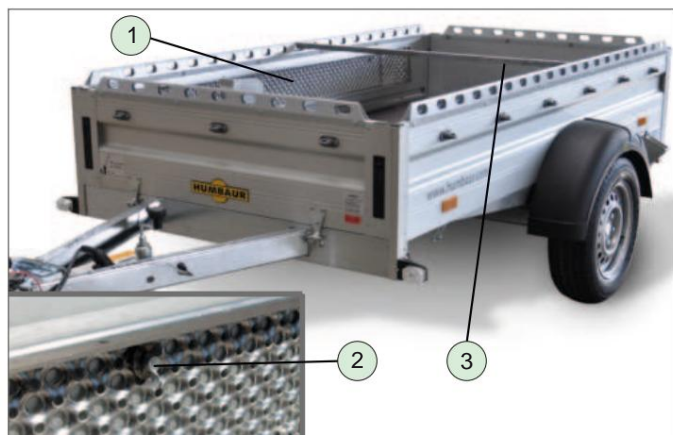

Aðgangsrampar tryggðir

1. Aðkomubraut
2. Vængmó með 2 þvottavélum
3. Krossstöng (miðlægt staðsett)

- Skrúfið vængmötturnar úr festingargötunum.
- Staðsetjið rampinn meðfram hlið ökutækisins - miðjið stöðuna þannig að bæði festingargötin séu í takt við götin.
- Skrúfið rampinn fast með vængmötunum og þéttibúnaðinum.
- Lokaðu aftari hliðarplötunni.
- Lyftið rennistuðningunum upp og festið þær.
- Ef þörf krefur, setjið þverstífuna inn í götin í handriðinu.

- Þverstykkið styður flata presenninguna í miðhlutanum. Vatn eða álag safnast upp á flata presenningunni getur valdið því að hún sígi og veldur skemmdum.

6.4.5 Trérampaveggur



VIÐVÖRUN

Ofhlaðið rampvegginn!

Að aka yfir rampvegginn getur leitt til þess að bíllinn missi stöðugleika og brotni.

Þetta getur dottið af við akstur - slyshætta!

Fólk getur orðið fyrir árekstri - hætta á að kremjast!

Þú Ekki má þyngja rampvegginn meira en 300 kg með tveimur styrkingarprófilum og ekki meira en 500 kg með þremur styrkingarprófilum.

Þú Áður en þú hleður, vertu viss um að hámarksþyngdin sé 0,5 kg. Farmgetan er ekki yfir leyfilegri burðargetu farms/farmbíls.

Þú Ekki aka yfir rampvegginn með lyftitækjum eða færanlegum lyftipöllum - þeir hafa mikið punktálag vegna lítilla hjóla.

Þú Ekki aka með aflagaðan rampvegg - skipta þeim út strax.



Trérampaveggur, lokaður (ökumannsstaða)

1. Styrkingarprófilar
2. Tvöfaldur rampveggur (með röndóttri plötu)
3. Gasfjöldur
4. Snúningaslás



Áður en ekið er yfir trévegginn á rampinum verður að styðja eftirvagninn með rennistuðningi og/eða tengja hann við dráttarbilinn.

Opna / brjóta niður

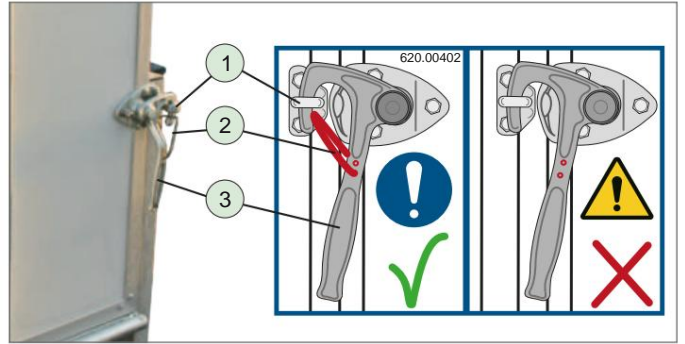

Trérampaveggur - opna lása

1. Öse
2. Öryggisfjaður
3. Snúningstöng

Þú Ýttu á læsingarfjöldrina.

Þú Snúðu snúningshandfanginu upp.

Krókinn á snúningstönginni færir út úr lykkjunni.

Þú Opnaðu snúningaslásinn á hinni hliðinni á rampvegnum.

Þú Brjótið varlega niður neðri hluta rampveggisins gegn krafti gasprýstifjaðranna - stillið ykkur við hlið ramplokunnar.

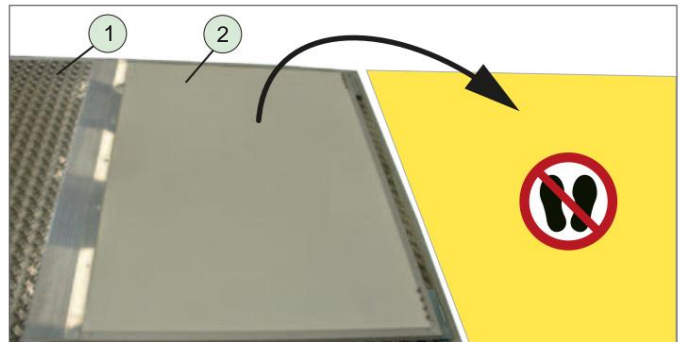

Opnaðu toppinn

1. Neðri hluti rampveggisins
2. Efri hluti rampveggisins

Þú Brjótið efri hluta rampveggisins varlega saman á.

- Gætið þess að hendur/fætur séu ekki undir efri hluta rampveggisins.

Akstur

Þú Styðjið eftirvagninn með rennistuðningi.

Þú Áður en ekið er yfir trévegginn á rampinum skal ganga úr skugga um að ekki sé farið yfir leyfilegan hámarksþyngd.

Þú Ekið hægt og varlega yfir trévegginn á rampinum.

Brjóta upp / læsa

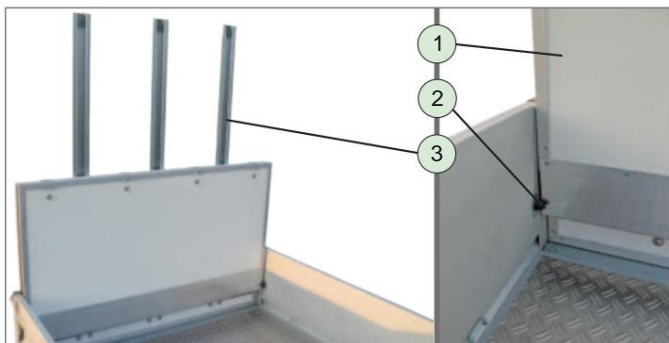

Trérampaveggur - brotinn upp

1. Efri hluti rampveggisins
2. Stöðva biðminni
3. Styrkingarprófilar

ÿ Brjótið efri hlutann yfir á neðri hlutann.

ÿ Gakktu úr skugga um að læsingar snúningshandfangsins séu opnar.

ÿ Brjótið efri og neðri hlutana lóðrétt saman og

Á sama tíma skaltu færa þá að aftan á kerruna - gasprýstifjöðurnar munu styðja þig.

ÿ Rampaveggurinn lendir á stoppstuðlunum.

ÿ Haldið vel í rampvegginn.



Trérampaveggur - læsingar læstar

1. Snúningslás

ÿ Lokaðu snúningslásunum hverri á eftir annarri.

- Öryggisfjöðurinn virkjust sjálfkrafa.

Tréveggurinn á rampinum er læstur og tryggður.



Þegar ekið er skal gæta að hæð styrkingarprófilanna.

7 Akstur



Áður en lagt er af stað skal ganga úr skugga um að ekki sé farið yfir leyfilegan hámarksþyngd (farmþyngd, burðarþyngd).



Vinsamlegast athugið hámarks leyfilegan eftirvagns- og burðarþyngd dráttarbílsins og eftirvagnstengisins.

Þú Ef nauðsyn krefur, athugið þyngdarupplýsingar farmsins sem á að hlaða.

Þú Framkvæma brottfararefirlit

(sjá notkunarleiðbeiningar „Bílkerru“
Almennur hluti 1)

8 Bílastæði



Vinsamlegast athugið almennar öryggis- og viðvaranir um örugga geymslu eftirvagnsins í almennum notkunarleiðbeiningum fyrir „Bílvagn“, 1. hluti.

9 Þrif / Viðhald / Viðgerðir

9.1 Umhirða / Þrif



Vinsamlegast fylgið öryggisleiðbeiningum og leiðbeiningum um almenna þrif/umhirðu eftirvagna í notkunarleiðbeiningunum „Bílavagnar“
Almennur hluti 1.

9.2 Viðhald / Þjónusta



Varðandi viðhaldsvinnu, vinsamlegast vísið til almennra notkunarleiðbeininga fyrir „Bílkerru“, 1. hluta. Nánari upplýsingar um viðhaldsvinnu má finna hér.

9.2.1 Dekk / Felgur

Þú Athugið loftþrýsting í dekkjum á öllum hjólum reglulega og fyrir langar ferðir. (Sjá töflu: Viðhaldsverkefni í notkunarleiðbeiningunum „Almennt um eftirvagna - 1. hluti“.)

9.2.2 Gasfjööður



VIÐVÖRUN

Fjarlægið gasfjööðurnar!

Gasfjööðarnir eru undir miklum þrýstingi!

Röng uppsetning/fjarlægning getur valdið meiðslum - hætta á árekstri!

Þú Fylgið öryggisleiðbeiningunum á Gasfjööðrar.

Þú Fylgdu leiðbeiningum gasfjööðrarinnar framleiðandi.

Þú Hafa slitnar / gallaðar gasfjaðrar

aðeins að skipta út af hæfu starfsfólki.



Notkunarvið gasfjaðranna er -25°C og $+60^{\circ}\text{C}$.

Líftími, virkni og öryggi eru að miklu leyti háð reglulegu viðhaldi/umhirðu gasfjööðranna.

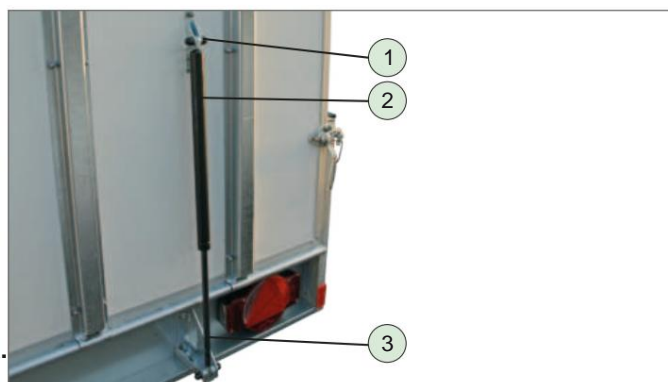

Viðgerðir á gasfjööðrum

1. Fasting

2. Gasfjaður (hús)

3. Stimpilstöng



Þegar þú sprautar skal ekki beina vatnsbunu beint á gasfjööðurnar.

Þú Geymið álpappír og pappírsumbúðir frá (rafstöðuvirk hleðsla möguleg).

Þú Ekki rispa, mála eða meðhöndla stimpilstöngina með sterkum miðlum (skúrefnum).

Þú Smyrjið stimpilstöngina með feiti.

9.2.3 Dempari



Demparnir sjálfir eru viðhaldsfrír.
Eftir lengri notkunartíma og langt notkunartímabil minnkar dempunaráhrifin.

Dempingar og festingar þeirra þarfnast reglulegs skoðunar með tilliti til olíuleka, skemmda, öldrunar, brots og efnispreytu.

Viðhald má aðeins framkvæma af hæfu starfsfólki.

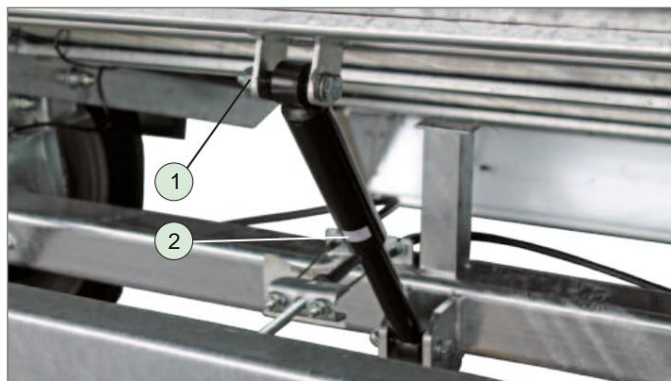

Viðgerðar demparar

1. Festing
2. Dempari (merking)

ÿ Athugið hvort festingarnar séu vel festar og ef þörf krefur, draga þau upp.

ÿ Athugið hvort olíuleki sé í dempurunum.

ÿ Skiptið um dempara ef dempunaráhrif þeirra minnka eða ef olíuleki er sjáanlegur.

Notið aðeins upprunalega varahluti, sjá merkingu/vörunúmer á dempara.

9.2.4 Sérkennilegar klemmur



Athuga þarf reglulega (að minnsta kosti á 6 mánaða fresti eða á 5.000 km fresti) til að tryggja að klemmurnar séu vel þéttar.

Látið sérhæft verkstæði gera við lausar festingar.

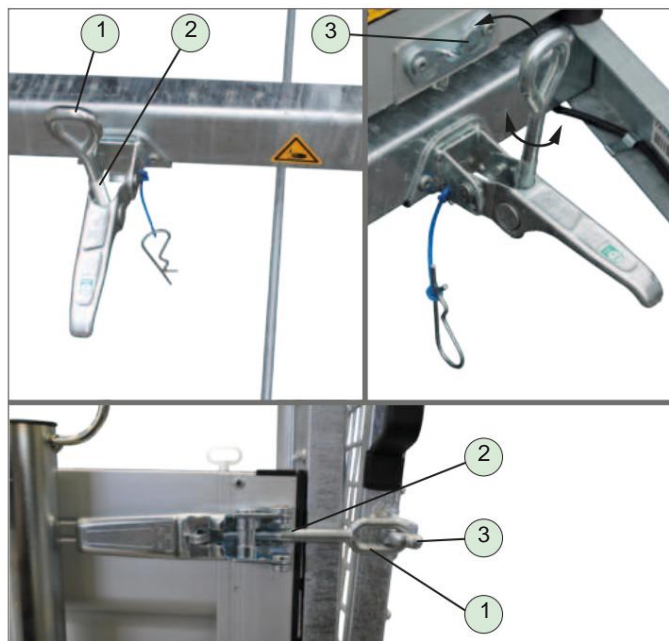

Að stilla sérkennilegar klemmur

1. Öse
2. Þráður
3. Krókur

ÿ Opnaðu klemmuna fyrir utanaðkomandi festingar.

ÿ Snúðið lykkinum með skrúfganginum OPNA eða LOKA - eftir því hvort það á að herða eða losa.

ÿ Setjið augnlinsurnar á krókana og athugið hvort klemmurnar séu fastar og að hleðslusvæðið eða rampveggurinn séu vel hertir - stillið ef þörf krefur.

10 Úrræðaleit



Orsakir bilana og úrbætur er að finna í notkunarleiðbeiningunum „Almennt um eftirvagna – 1. hluti“.

11 Úrgangur / Förgun



Vinsamlegast fylgið öryggisleiðbeiningum um úrnýtingu/förgun eftirvagna í notkunarleiðbeiningunum „Almennt um bílavagna – 1. hluti“.

11.1 Úrgangur

- Tryggið eftirvagninn gegn óheimilli notkun þriðja aðila, t.d. með ræsivörnum.
- Leggið eftirvagninn þannig að hann skapi ekki frekari hættu fyrir þriðja aðila, t.d. Að velta, rúlla, hindra umferðarflæði.

11.2 Förgun

- Farið með einstaka hluta eða allan eftirvagninn á endurvinnslustöð fyrir bíla/ökutæki. Sérfræðingar á endurvinnslustöð bíla/ökutækja munu farga einstökum íhlutum á réttan hátt.



GERÐU ÞAÐ MÖGULEGT

**Engin ábyrgð er tekin á villum og prentvillum.
Allar myndirnar eru sýnishornsmýndir.
Frávik og breytingar eru líkantengdar.
Tæknilegar breytingar áskilnar.
Endurprentun bönnuð.
Prentað í Þýskalandi.
Útgáfa 2019/01**