

Bílaforrit



GERÐU ÞAÐ MÖGULEGT

Leiðbeiningar um

2. hluti - HKT minnkunarbúnaður

af



Nafn og heimilisfang framleiðanda:

Humbaur GmbH
Mercedesring 1
86368 Gersthofen
Þýskaland

Sími: +49 821 24929-0
Fax +49 821 249-100

info@humbaur.com
www.humbaur.com

Nafn og heimilisfang söluaðila:

Nafn: _____

Heimilisfang: _____

Sími: _____

ÿ ÿ

ÿ Vinsamlegast sláðu inn söluaðila þinn.

Notkunarathugasemd / Markhópur



2. HLUÐI - Upprunaleg notkunarleiðbeiningar "HKT - Lækkandi tæki"

Þessi notkunarhandbók, 2. hluti „HKT - Lækkandi búnaður“, er ætluð þér sem notanda tilbúinnar eftirvagns.

Þar er lýst ítarlegri skrefum í meðhöndlun HKT-kerru. Þar eru allar viðeigandi upplýsingar um örugga notkun, umhirðu/hreinsun, viðhald/viðgerðir, bilanaleit og úrvinnslu/förgun.

Þú finnur viðeigandi notkunarhandbók fyrir kerruna þína (2. hluti) á meðfylgjandi geisladiski eða getur sótt hana af internetinu á www.humbaur.com í kaflanum: **Niðurhal - Notkunarhandbækur**.

1. HLUÐI - Almenn „Bílaáætlun“

Allar frekari almennar upplýsingar um bílavagna er að finna í notkunarleiðbeiningunum „Bílavagnar (Almennt - 1. hluti)“.

- 1. og 2. HLUÐI mynda heildarupplýsingar um kerru þína sem þú sem notandi ættir að hafa.



Áður en þú notar eftirvagninn í fyrsta skipti skaltu lesa þessar notkunarleiðbeiningar vandlega og ítarlega og fylgja öllum leiðbeiningum, öryggisupplýsingum og viðvörðunum. Fylgdu skrefunum.

- Ef ekki er farið að öllum skjölunum getur það valdið meiðslum á þér og öðrum, sem og eignatjóni.
- Ef þú fylgir ekki reglum getur það ógilt ábyrgðina.
- Geymið þessar notkunarleiðbeiningar á öruggum stað allan líftíma eftirvagnsins.
- Þetta er hluti af vörinni og þjónar einnig sem GÁTTAHEGL fyrir reglubundið eftirlit með eftirvagninum þínum.
- Við mælum með að þú geymir þessar notkunarleiðbeiningar í ökumannshúsinu og hafir þær tiltækar til viðmiðunar.
- Gefðu þetta nýja notandanum/eigandanum þegar þú lánar eða selur kerruna þína.



Þar að auki er þér sem vegfaranda skylt að fylgja öllum landsreglum varðandi akstur ökutækis með eftirvagni og uppfylla skyldur þínar sem eigandi atvinnuökutækis.

- Þetta felur í sér að framkvæma reglulegt viðhald, umhirðu og að koma reglulega með eftirvagninn til tæknilegrar skoðunar.
- Kynntu þér sértækar reglur í þínu landi.

Efnisyfirlit

Notkunarathugasemd / Markhópur	2
1 Auðkenning	4
1.1 Staðfesting á samræmi	4
2 Vörulýsing	5
3 Ætluð notkun	9
4 Fyrirsjáanleg misnotkun	9
5 Almennar öryggisleiðbeiningar	9
6 Hleðsla og afferming	9
6.1 Dreifing farms Festing	9
6.2 farms 6.3 Lækkun farmsvæðis	10 11
6.4 Notkun skráningarplötuhaldara 6.5	13
Notkun ramploku 6.6 Notkun hárrar	14
presenningar (grindar) 6.7 Notkun afturhlera „kassaskips“	15
6.8 Hleðsla eftirvagns 6.9 Lyfting á hleðslusvæði	16 ára 17 ára 19 ára
6.10 Að losa eftirvagninn	20
7 Akstur	21
8 Bílastæði	21
9 Þrif / Viðhald / Viðgerðir Umhirða / Þrif 9.2 Viðhald /	22
9.1 Viðgerðir	22 22
10 Úrræðaleit	24
11 Úrgangur / Förgun 11.1 Úrgangur	24
11.2 Förgun	24 24

1 Auðkenning

ý Ýmerktu við þá gerð eftirvagns sem þú fékkst.

ý  Lesið almennar leiðbeiningar um notkun bílakerra (1. HLUTI).

1.1 Staðfesting á samræmi



Humbaur GmbH staðfestir hér með að allar viðeigandi tilskipanir EB um samþykki og örugga notkun HKT-kerra séu uppfylltar.

Þú getur óskað eftir ítarlegri EB-samræmisýfirlýsingu frá okkur sérstaklega.

Vöruheiti: HKT - Reducer

4000 serían:

taumlaus

4088

Tegund 1: HKT 752515 S það

bremsað

4089

Tegund HKT 132515 S það

1: 4090

Tegund HKT 152515 S það

1: 4091

Tegund 1: HKT 182515 S það

4092

Tegund HKT 132817 S það

1: 4093

Tegund HKT 152817 S það

1: 4094

Tegund 1: HKT 182817 S það

4095

Tegund HKT 133117 S það

1: 4096

Tegund HKT 153117 S það

1: 4097

Tegund 1: HKT 183117 S það

2 Vörulýsing

HKT lækkandi kerran með föstum rampi er flutningabíll fyrir mótorhjól.

HKT lækkandi vagninn með akstursloka er alhliða flutningabíll fyrir litlar byggingarvélar.

Hægt er að lækka og hækka hleðslusvæðið með vökvahanddælu.

Vélræn öryggislás kemur í veg fyrir að hleðslusvæðið lækki sjálfkrafa við akstur.

Fenóplasthúðað tréhleðslusvæði tryggir langan endingartíma kerrunnar.

Lágt nálgunarhorn 4 - 6° gerir kleift að hlaða auðveldlega.

Lækkibúnaðurinn HKT getur verið hannaður með eða án hemla.

Lækkibúnaðurinn HKT er með fasta aðkomurampu eða valfrjálst samfellda akstursloka.

Farmurinn er festur með venjulegum festiböndum og núverandi útdraganlegum festingarfestingum.

Lækkibúnaðurinn frá HKT gerir kleift að nota hann á fjölbreyttan hátt fyrir 440 kg - 1.425 kg farmþyngd.

Að auki er hægt að útbúa HKT lækkunarbúnaðinn með eftirfarandi aukahlutum: með 350 mm

hæð á hliðarveggjum með hjóldeyfum

, með presenning/bogauppbyggingu, sem krossviðarkassaupbyggingu eða álsnapplás,

(fyrir 100 km/klst.), með rifjaðri hleðslufleti úr áli.

Eftirfarandi myndir sýna sérstaka eiginleika og einstaka hluta HKT lækkunarbúnaðarins.



HKT - óhemlað, álhleðslusvæði

bremsað, tréhleðslusvæði



HKT - lækkað, að aftan

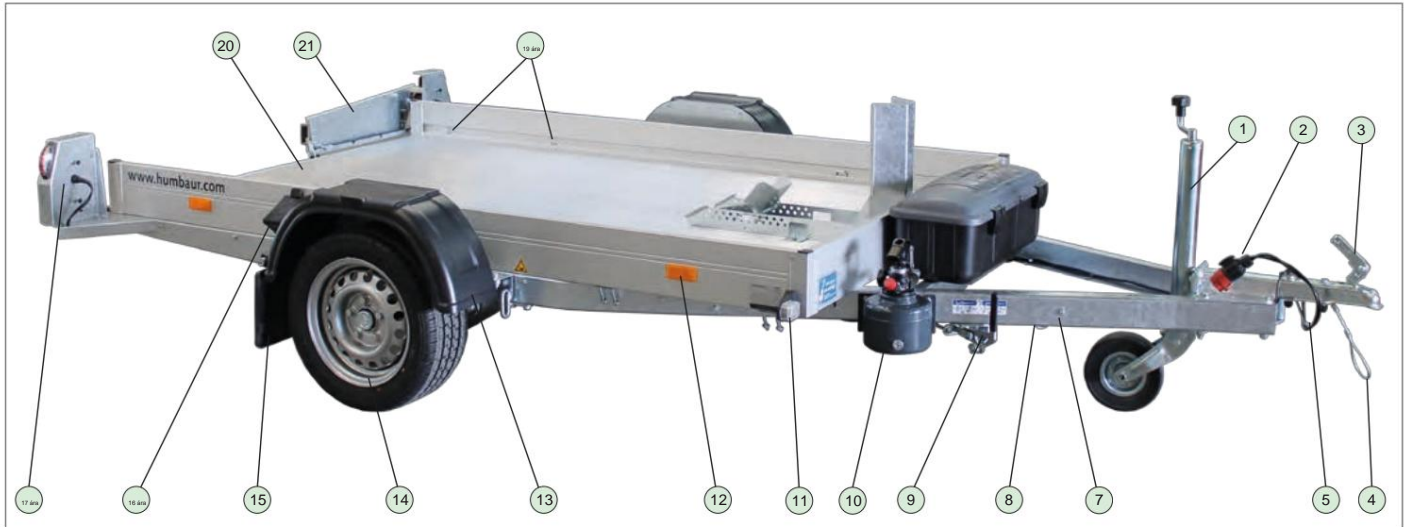

HKT - óhemlað, með aðkomubraut

1. Stuðningshjól, staðlað
2. Rafmagnstengi
3. Dráttarkúlutenging
4. Brotstöng
5. Dráttarstöngstuðningur
6. Handbremsa / áhlaupsbúnaður
7. V-Zugdeichsel
8. Dæluhandfang (vökvakerfi)
9. Læsingarhandfang
10. Vökvahanddæla
11. Lýsing (framan)
12. Endurskinsljós (hlið)
13. Fender
14. Hjól / Dekk / Ás
15. Leðjuhlífar
16. Hjólastopp
17. Afturljós (aftur)
18. Aðkomubraut
19. Festingarólar
20. Hleðslusvæði
21. Númeraplatahafi
22. Lýsing á bílnúmeri

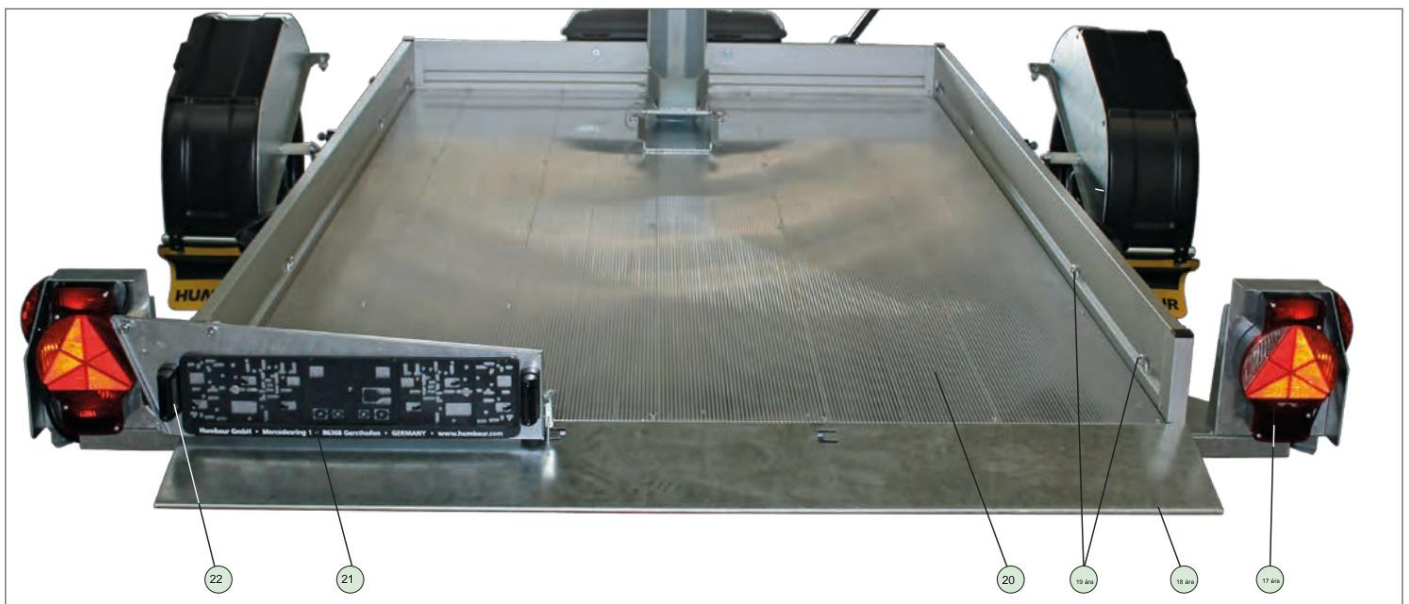

HKT - að aftan

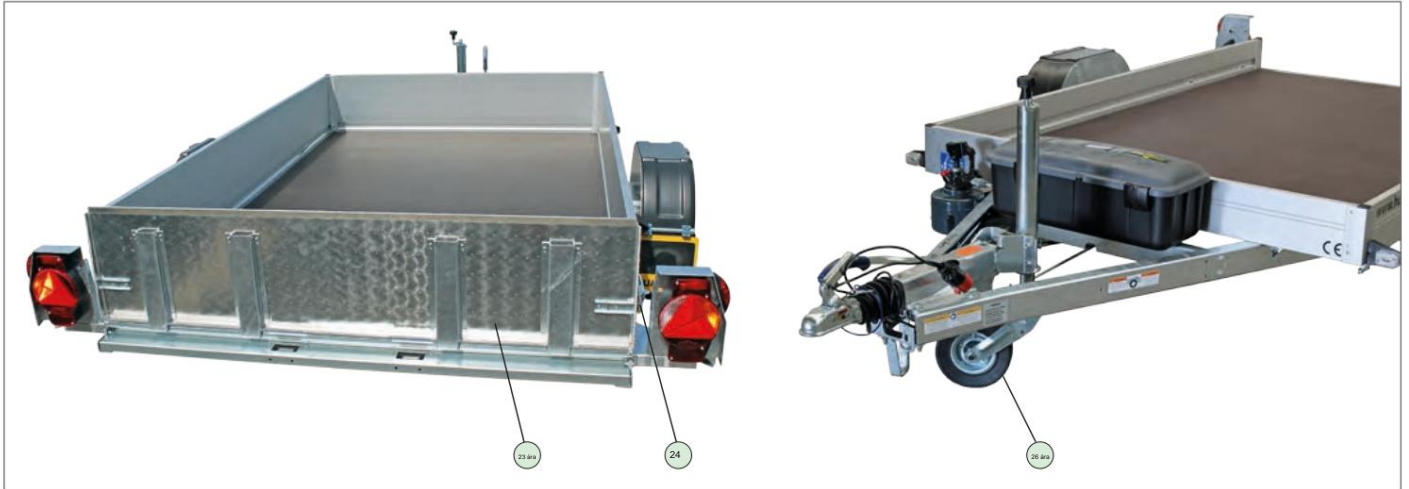

HKT - með bremsum, með rampi

- 23. Akstursloki
- 24. Læsing á yfirbreiðsluloki
- 25. Sjálfvirkt stuðningshjól
- 26. Krossviðarkassa
- 27. Handfang
- 28. Reglustika
- 29. Gasfjöðrar
- 30. Espagnolettílás, læsanlegur
- 31. Afturhleri
- 32. Líkur á hvarfi
- 33. Festingarfesting, stillanleg
- 34. Smellásandi akstursloki

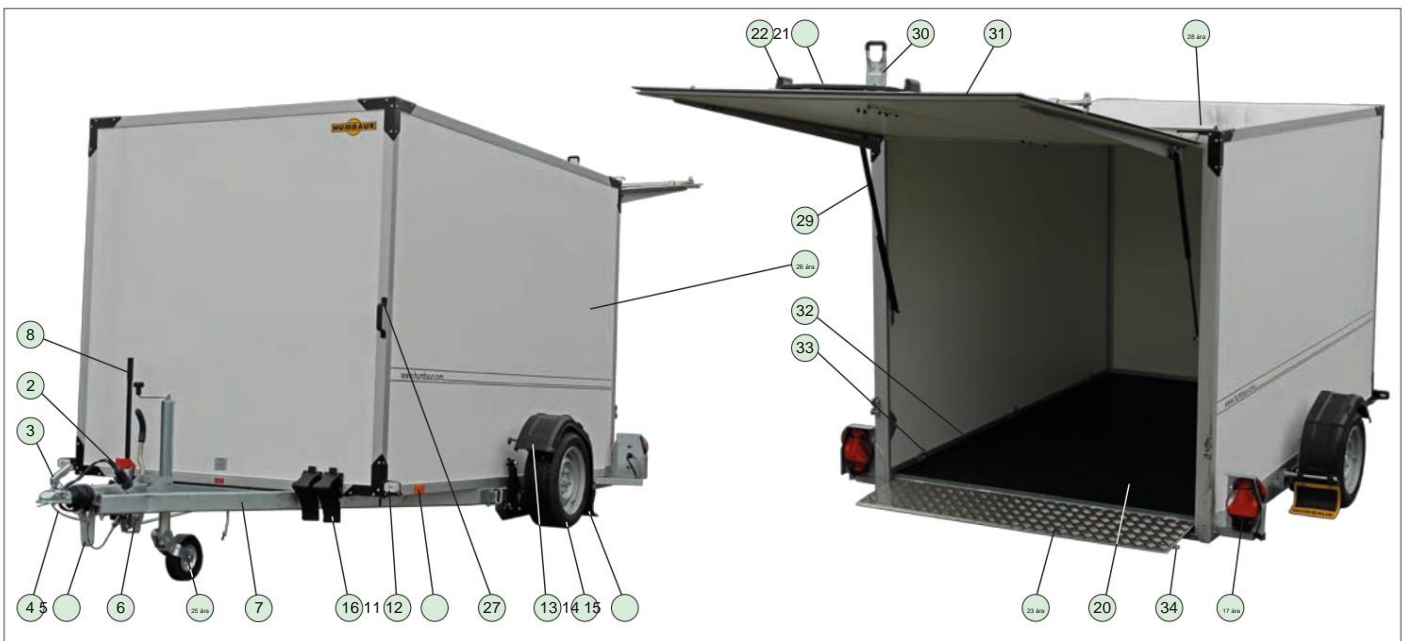

HKT - bremsað, eins og kassa með krossviði

Aukahlutir valfrjálsir

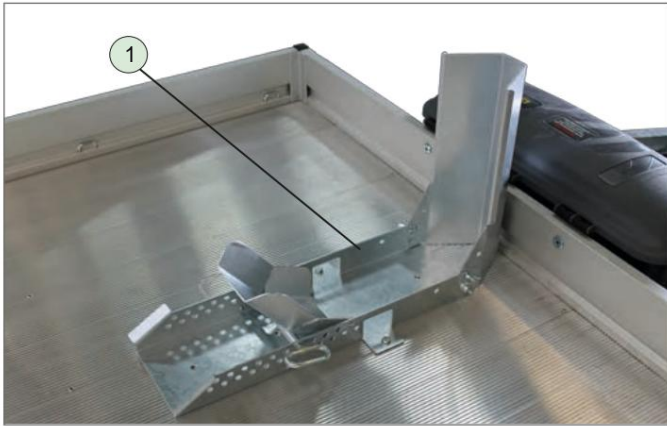

með mótörhjólastandi, staðsettur í miðjunni

1. Mótörhjólastandur, samanbrjótanlegur / stillanlegur



með hjóldeyfum fyrir 100 km/klst

1. Hjóldeyfir



með verkfærakassa á dráttarstönginni

1. Humbaur verkfærakassi

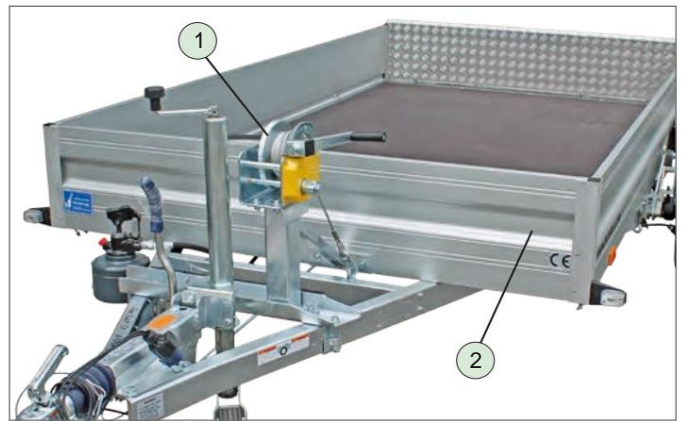

með kapalspili og hærri hliðarveggjum

1. Kapalspil, fast
2. Hliðarveggir, 350 mm háir

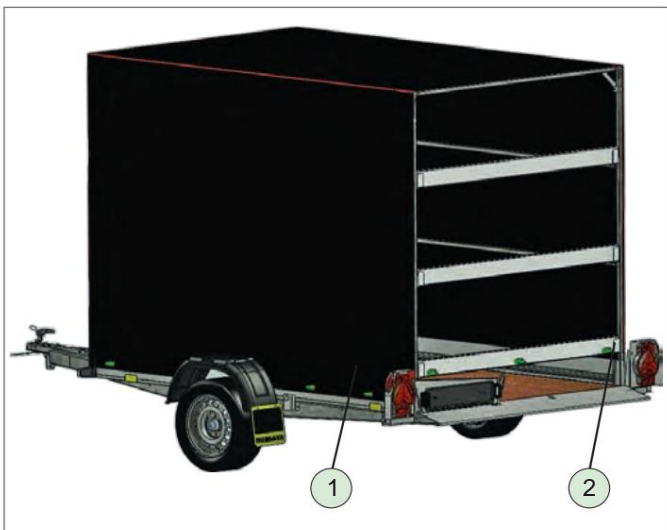

með presenningu og bogagrind

1. Heil presenning
2. Bogagrind

3 Ætluð notkun

- Flytjið mótórhjól eingöngu með því að nota mótórhjólalast.
- Flutningur á litlum byggingarvélum / litlum ökutækjum, t.d. sópvélum, sláttuvélum, allt að leyfilegri heildarþyngd.
- Flutningur á föstum farmi eins og bretti/kassa með vörum o.s.frv.
- Flutningur á lausum farmi eins og mól og byggingargrjóti þegar 350 mm hliðarveggir og rampur eru á pallinum.
- Dráttarbillinn getur haft tengihæð upp á lágmark 410 mm.

4 Fyrirsjáanleg misnotkun

- Flutningur á lausum efni eins og sandi, viðarflisum, laufum, grasi o.s.frv. með röngum hönnunum (með hleðslurampa, ekki lokuðum kassa) á eftirvagninum.
- Akstur án þess að rampurinn sé tryggður.
- Akstur án þess að presenningin sé alveg lokuð.
- Akstur með skráningarnúmerið ólæst.
- Akstur með ólæstan farmrými.
- Ef öryggisleiðbeiningum í notkunarleiðbeiningum fyrir „Bílvagn“ (1. hluti) er ekki fylgt.

5 Almennar öryggisleiðbeiningar

VIÐVÖRUN



Öörygg hleðsluvæði!

Öörygg hleðsluvæði getur sókkvið við akstur - slyshætta!

Þú Áður en þú leggur af stað skaltu ganga úr skugga um að farmsvæðið sé læst með öryggisrás.



Að færa hleðsluvæði!

Aukin hættu er á að detta þegar gengið er inn á farmsvæðið við lestun og affermingu og samtímis lækun/hækkun farmsvæðisins.

Þú Ef mögulegt er, ekki stíga upp á farmsvæðið á meðan verið er að lækka/lyfta.

Þú Farið sérstaklega varlega inn á hleðsluvæðið.

Þú  nota.



Vinsamlegast athugið frekari almennar öryggisleiðbeiningar í notkunarleiðbeiningunum „Almennt um eftirvagna – 1. hluti“.

6 Hleðsla og afferming

- Lækkibúnaðurinn frá HKT er aðallega hannaður fyrir flutning mótórhjóla og lítilla ökutækja.
- Hér að neðan finnur þú aðallega aðeins Lýsing á fermingu/affermingu mótórhjóla.

6.1 Álagsdreifing



VIÐVÖRUN

Neikvætt / lítið stuðningsálag - hættu á að renna!
Ef ökutækið er rangt hlaðið geta slys orðið ef álagið á dráttarstöngina er neikvætt eða of lágt - hættu á að bíllinn renni.

Þú Hlaðið eftirvagninum með jafnri þyngdardreifingu.

Þú Ekki fara yfir eða niður fyrir hámarksgráði og lágmarksþyngd eftirvagns.

Þú Ekki fara yfir leyfilegan hámarksburðarþyngd dráttarbilsins eða eftirvagnsklemmu.



Vinsamlegast athugið upplýsingar um leyfilegan hámarksstuðningsálag á dráttarstönginni.



Rétt dreifing álags

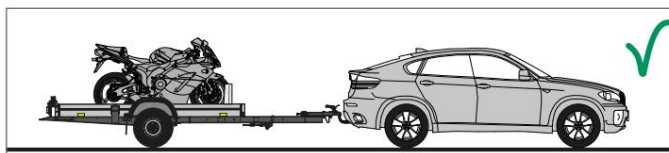

Ökutækið er rétt hlaðið

Eftirvagninn og dráttarbillinn standa traustlega á jörðinni með öllum hjólum.

Bestu aksturseguleikar - hættu á að renna er í lágmarki.

Röng dreifing álags

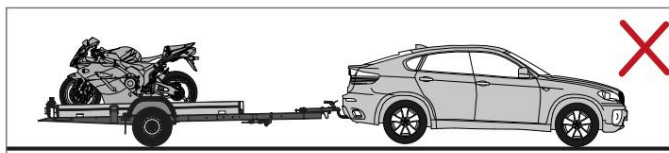

Ökutækið er ranglega hlaðið

Eftirvagninn hallar aftur á bak, dráttarbillinn hallar fram = burðaralagið er of lágt eða neikvætt.

Kerran hefur mikla tilhneigingu til að vaggja - aukin hættu á að hún renni.

6.2 Festing farms

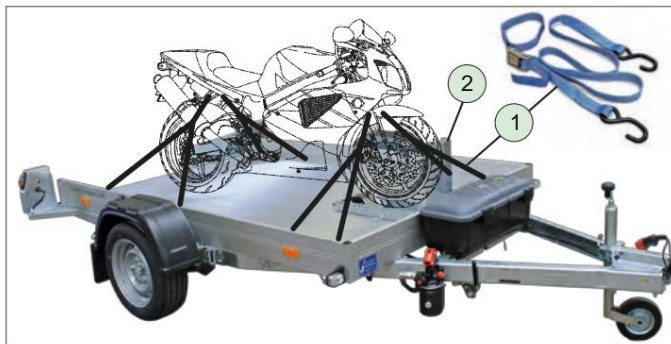

Mótorhjólí fest

1. Verzurrgurt
2. Mótorhjólstandur

ÿ Staðsetjið mótorhjólíð í miðju mótorhjólstandsins.

- Ef nauðsyn krefur skal stilla mótorhjólstandinn fyrst.

ÿ Festið mótorhjólíð við fjóra festingarpunktana með viðeigandi festingarólum.



Siðari uppsetning mótorhjólstandsins má aðeins fara fram á tilgreindum festingarstöðum.

Uppsetning ætti aðeins að vera framkvæmd af einstaklingum með vélræna þekkingu og þekkingu á notkun verkfæra og þeim hættum sem fylgja henni. Við mælum með að láta viðurkennda verkstæði setja upp mótorhjólstandinn.



Fylgdu/lesðu samsetningarleiðbeiningarnar.

Notkun mótorhjólstandsins



Að stilla mótorhjólstandinn

1. Fremri stopplata, samanbrjótanleg
2. Vængmó / fjaðurþvottur / festiskrúfa
3. Grunntein
4. Stillingarholur
5. Stingapinni með fjöðurrpinn
6. Rampaplata

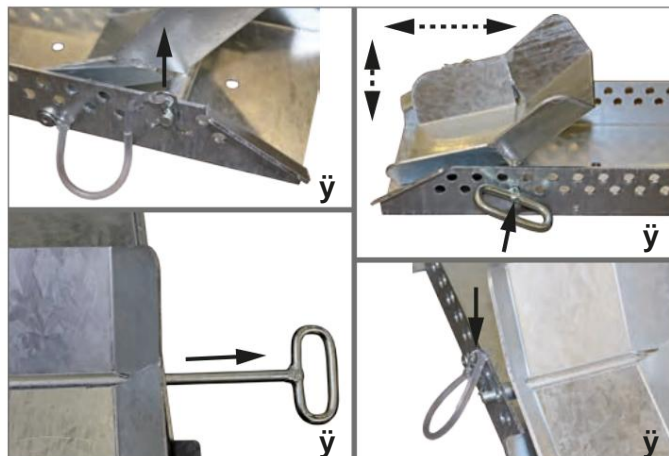

Settu rampplötuna á sinn stað

ÿ ÿ Dragðu fjaðurrpinnann úr tengipinnanum.

ÿ ÿ Dragðu út tengipinnann.

ÿ ÿ Staðsetjið rampplötuna meðfram botnjárnunum í samræmi við hjólstærð mótorhjólísins.

ÿ Stingdu tengipinnann í gegnum ásinn í takt við stillingargötin.

ÿ ÿ Setjið fjaðurrpinnann í gatið á tengipinnanum.

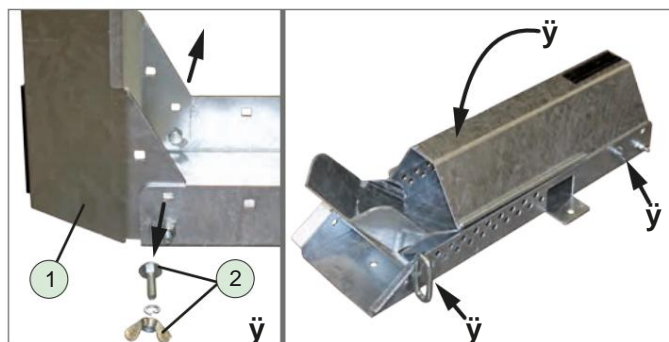

Brjótíð niður fremri stopplötuna

ÿ ÿ Losið skrufutenginguna (vængmötuna) á báðum hliðum.

ÿ ÿ Færið rampplötuna alla leið fram.

ÿ ÿ Felldu niður stopplötuna.

ÿ ÿ Setjið festingarskrúfurnar í innan frá.

ÿ Herðið vængmötturnar með fjaðurþvotti.

Að festa farminn

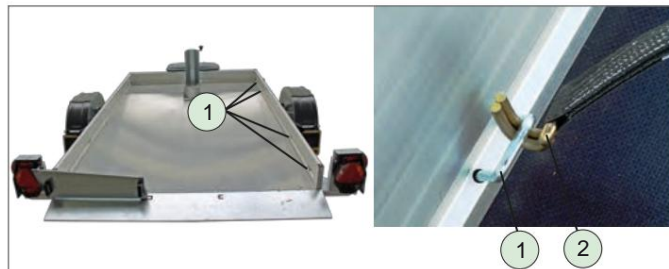

Festingarpunktar

1. Festingarfestingar, innfelldar (4 stykki á hvorri hlið)
2. Zurrurt

ÿ Að festa farminn (ökutækið) niður.

- Ekki fara yfir hámarksfestingarkraft á hvern festingarpunkt sem er 400 daN (kg).

ÿ Fylgið límmiðanum með hámarksupplýsingum um festingarkraft á eftirvagninum.



Lítið ökutæki, fest með læsingu



Mótorhjól, fest með vír

Að tryggja samanlagðan farm

ÿ Ef mögulegt er, festið farminn saman eins og Form og þvingunarlokun:

- Þvinguð læsing í gegnum: bein, niðurfestingarfesting.
- Formlæsing í gegnum: stuðningur við farmhlutana. sín á milli, gegnt hliðarveggjum, gagnstæðar yfirbyggingar á hleðslusvæðinu án nokkurra bila.

6.3 Að lækka farmrýmið



Lækkaðu hleðslusvæðið!

Hætta á að fætur kremjist þegar hleðslusvæðið er lækkað í aftari hluta eftirvagnsins.

ÿ Haldið fólki frá hættusvæðinu meðan á lækkun stendur.

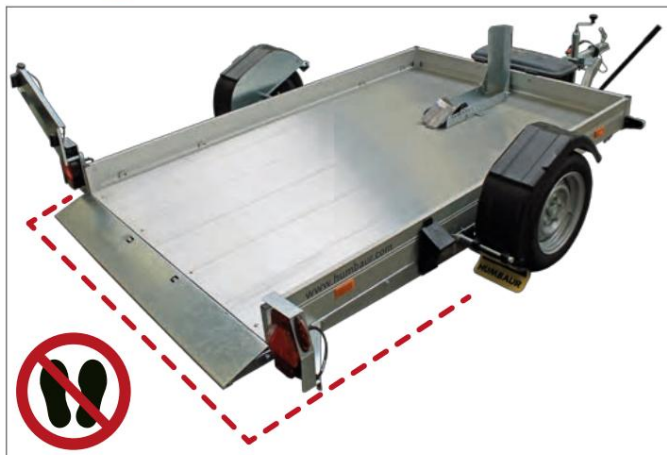

Undirbúningur fyrir lækun eftirvagns



Eftirvagninn má ekki geta runnið til við lestun.

ÿ Setjið eftirvagninn á fast yfirborð

ÿ Tryggið eftirvagninn gegn því að hann rúlli eða tengið hann fyrst við dráttarbilinn.

TILKYNNING

Röng notkun læsingarstöngarinnar við lækun!

Vélræn öryggislás hleðslusvæðisins getur afmyndast og leitt til bilunar í virkni.

ÿ Ekki toga í læsingarhandfangið með krafti.

Þetta er hægt að framkvæma án nokkurrar fyrirhafnar ef réttri aðgerðaröð er fylgt.

ÿ Athugið virknislímmiðann á eftirvagninum.

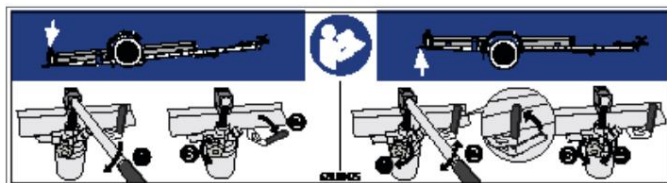

ÿ Fylgdu aðgerðaröðinni.

Lækkunarferli

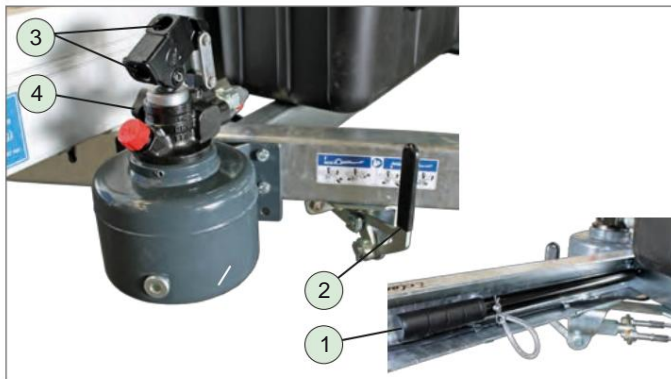

Stýringar

1. Dæluhandfang
2. Læsingarstöng (hleðslusvæði)
3. Innsetningarop (efst, á hlið)
4. Ventilröð

ÿ Fjarlægjið dæluhandfangið úr festingunni.
- Settu það í eina af raufunum.

ÿ Dælið upp hleðslusvæðið örliðið þar til
Læsingarstöngin er sleppt (vélræna öryggislásin er sleppt).



ÿ Togið í læsingarhandfangið - án þess að beita afli - og haldið því.



ÿ Opnaðu ventilhjólið hægt. Hleðslusvæðið lækkar.

- Þú getur losað læsingarhandfangið.

ÿ Lækkið farmsvæðið alveg þar til það hvílir á jörðinni.

Lækkaðar stöður

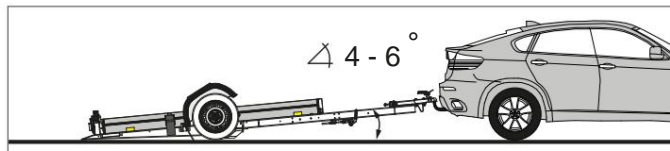

nálgunarhorn

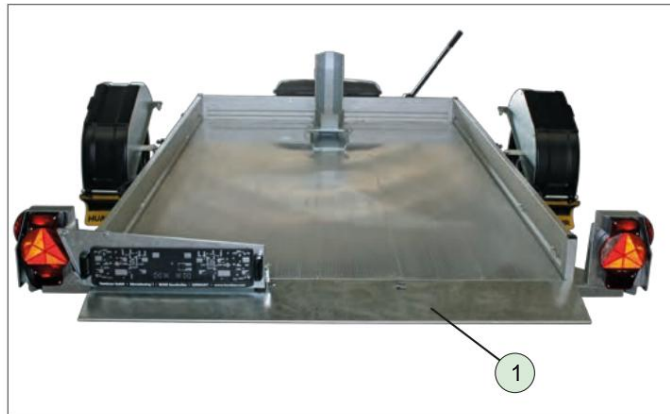

Hleðslusvæði lækkað

1. Aðkomubraut

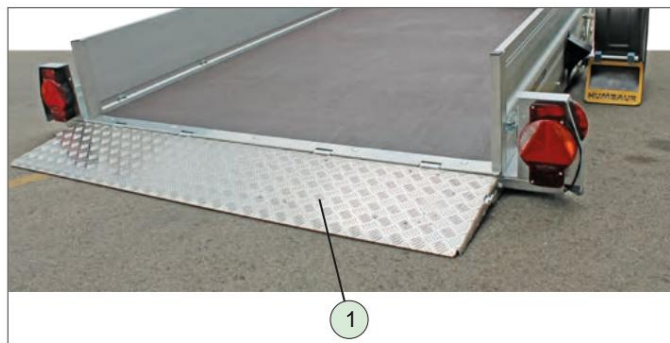

Hleðslusvæði lækkað

1. Akstursloki, niðurfelldur

6.4 Notkun bílnúmerahaldarans



Hleðsluvæði lækkað

1. Akstursloki, niðurfelldur (með kassa)



Hleðsluvæði lækkað

1. Hleðslurampi með hárrí presenningu / bogagrind

VARÚÐ



Hætta á að kremjast!
Þegar bílnúmerafestingin er notuð geta fingur/hendur kramist.

ÿ Notið skráningarnúmerafestinguna varlega.

Opna

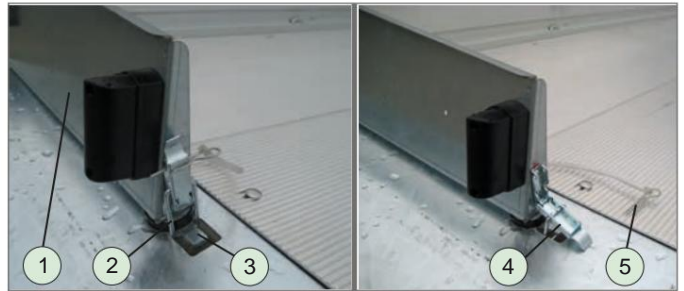

læst

1. Númeraplatahafi
2. Kragi
3. Læsingartakki
4. Lokun
5. Fjöðurpinninn

ÿ Dragðu út fjöðrapinnann.

ÿ Felldu lásinn niður.

ÿ Dragðu festinguna úr læsingarflípanum.

ólæst

Sveiflaðu upp



opnaðist

6. Bolti

ÿ Opnaðu skráningarnúmerafestinguna varlega.
- Þetta hvílir á boltanum.

Læsa

ÿ Snúðu skráningarnúmerafestingunni að hleðsluvæðinu.

ÿ Setjið festinguna á læsingarflípann á aðkomubrautinni.

ÿ Ýttu lásinum saman.

ÿ Stingdu fjöðrapinnanum í gegnum lásinn.

- Gakktu úr skugga um að það smelli örugglega á sinn stað.

6.5 Notkun aksturslokans



Hætta á að kremjast!

Þegar ramplokan er notuð geta finger/hendur kramist.

ÿ Notið ramplokann varlega.

ÿ Þegar rampflipan er lækkuð skal grípa um hliðarnar á henni.

ÿ Lokaðu aksturslokunni varlega.

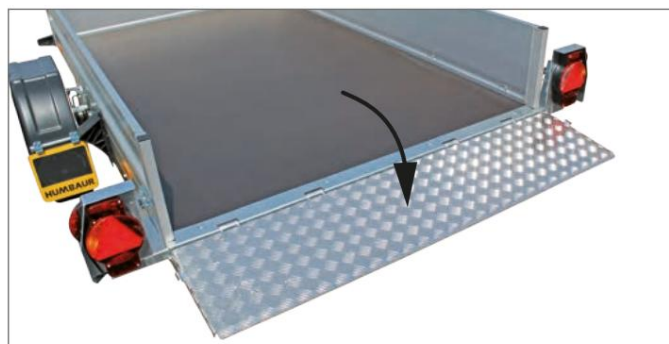

Akstursloki felldur niður

ÿ Brjótið rampflipan hægt niður.

- Gætið þess að fæturnir séu ekki undir rampinum.

Brjóta upp / læsa



Brjótið upp aksturslokann

ÿ Snúið rampflipanum varlega upp.

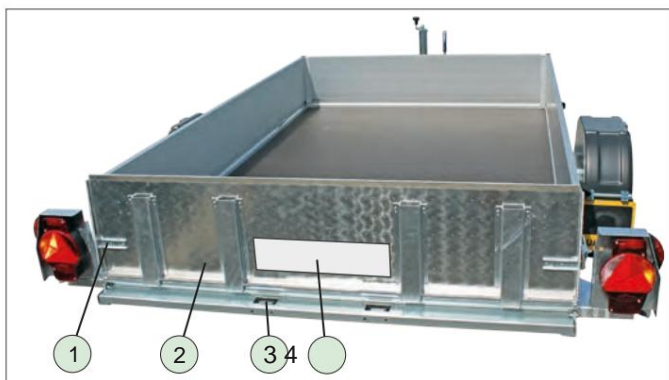

HKT með akstursloka

1. Læsing á yfirbreiðslulokunni

2. Akstursloki

3. Lýsing á bílnúmeri

4. Númeraplatahafi

Opna / Fella niður

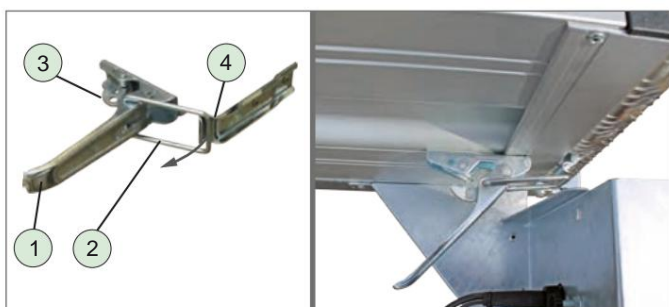

Akstursloki opnaður

1. Læsingarhandfang

2. Læsingarfesting

3. Öryggiskrókur

4. Slagplata

ÿ Ýttu öryggiskróknum niður.

ÿ Dragðu læsingarhandfangið að þér og fjarlægðu það læsingarfestingin.

ÿ Haltu um rampvegginn með annarri hendi og opnaðu lásinum hinum megin.

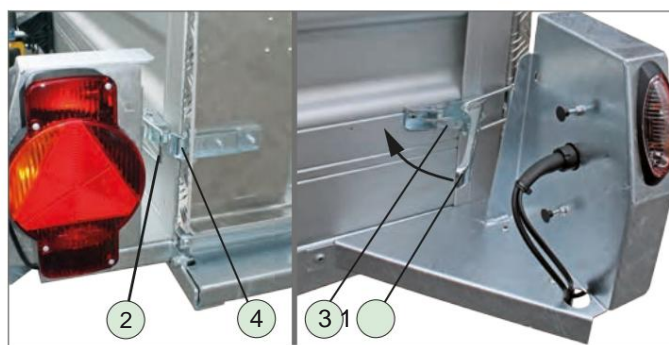

Læstu aksturslokanum

ÿ Setjið læsingarfestinguna á sláttuplötuna.

ÿ Ýttu læsingarhandfanginu saman.

- Öryggiskrókurinn festist sjálfkrafa.

ÿ Haltu rampveggnum með annarri hendi og lokaðu lásinum hinum megin.



Akstursloki í akstursstöðu

6.6 Notkun hás presenningar (bogagrind)

- Boggrindin með hárrí presenningu er sett í hornstöngina á HKT-kerrum og fest allan hringinn með klemmum á hliðarveggjunum.

VARÚÐ



Hætta á að verða fyrir árekstri!

Hátt presenning með vindingarás sem er settur á bogagrindina getur dottið niður og lent í þér.

Þegar presenningin er opnuð skal ganga úr skugga um að vindásinn sitji örugglega og renni ekki á bogagrindinni eða festa hann með efri spennunum.

Hátt presenning við hleðslulapp



Há presenning lokuð

- Öse
- Riemenband
- Hátt presenning
- Spenna
- Krampar
- Vindingarstöng

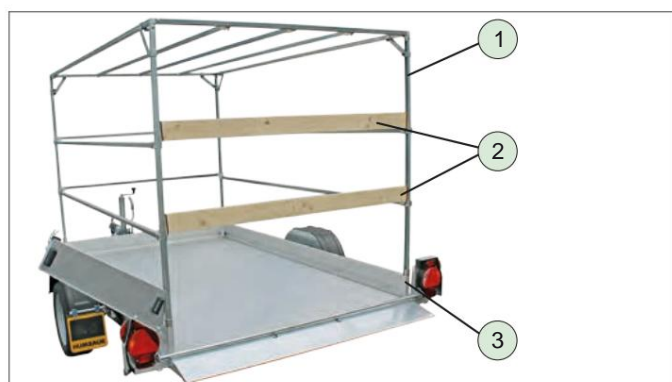

Bogagrind án presenningar

- Bogagrind
- Rimlar (viður)
- Hornstöng

Opnaðu/opnaðu presenninguna

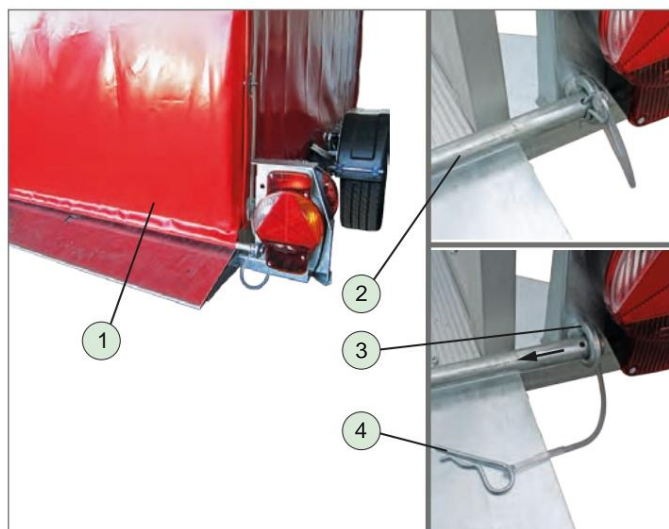

Losaðu háa presenninguna að aftan

- Hátt presenning fest að aftan
- Wickelwelle
- Festingarhringur
- Öryggisfjaður

Þú Opnaðu og snúðu skráningarnúmerafestingunni.

Þú Dragðu út festingarhjörðina báðum megin.

Þú Fjarlægðu vindingarásinn varlega úr festingarhringjunum.



Opnið presenning

- Riemenband
- efri augnlinsur / spenna
- Latte

Þú Opnaðu hliðarspennurnar á báðum hliðum.

Þú Dragðu ólina upp úr lykkjunum á báðum hliðum.

Þú Rúllið aftari hluta presenningarinnar varlega upp og festið hana með báðum spennunum í efri festingaraugun eða setjið hana á þak bogagrindarinnar - vindásinn má ekki detta niður.

Þú Hægt er að fjarlægja rimlana við upphleðslu/afteringu.

Hátt presenning með akstursloka



Há presenning lokuð

1. Öse
2. Riemenband
3. Hátt presenning
4. Spenna, hlið
5. Krampar
6. Akstursloki
7. Spannseil mit Haken

Opnaðu/opnaðu presenninguna

ÿ Fjarlægjið spennistrengina með krókunum úr götunum í rampvegnum.

ÿ Opnaðu hliðarspennurnar á báðum hliðum.

ÿ Dragðu ólina upp úr lykkjunum á báðum hliðum.

ÿ Rúllið aftari hluta presenningarinnar varlega upp og festið hana með báðum spennunum í efri festingaraugun eða setjið hana á þak bóggjardarinnar.

Lokaðu / tryggðu presenninguna



ÿ Setjið rimlana inn.

ÿ Lækkið presenninguna varlega að aftan.

ÿ Lokið öllum ólum með spennum og öllum opnum heftum í lykkjurnar.

ÿ Festið spennistrengina í götin á ramplokunni.

ÿ Setjið vafningsásinn varlega í festingarhringina og festið hann með læsingarfjöldrum.

6.7 Notkun afturhlera „kassahúss“



VIÐVÖRUN



Hætta á að velta!

Þegar afturhlerinn er opnaður getur kerran oltið aftur á bak - hætta á að verða fyrir árekstri eða kremst!

ÿ Tengja eftirvagninn áður en opnað er

Festið afturhlerann við dráttarbílinn eða lækkaðu fyrst hleðslusvæðið.



VARÚÐ



Hætta á árekstri!

Þú gætir rekist með höfuðið á opna afturhlera.

ÿ Farið varlega inn í/út úr farmsvæðinu.

- Ef nauðsyn krefur, dragðu höfuðið inn.

Opið

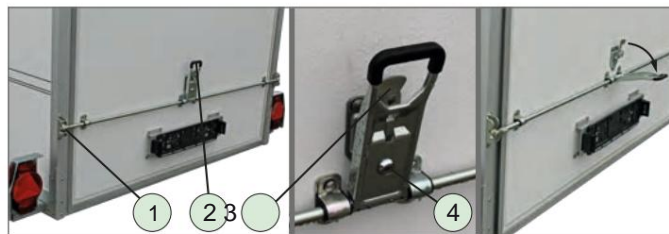

Opnaðu afturhlerann

1. Læsingarkamb
2. Læsingarhandfang
3. Þrýstilosun
4. Öryggislás

ÿ Gríptu læsingarhandfangið með annarri hendi og ýttu á þrýstiöryggisbúnaðinn.

- Læsingarhandfangið er sleppt.

ÿ Sveiflaðu læsingarhandfanginu niður.

- Læsingarkambarnir (hægri og vinstri) eru losaðir.

ÿ Snúið afturhleranum varlega upp.

ÿ Læsið gasfjöldrinni með stimpillásinum.

Opnaðu aksturslokann

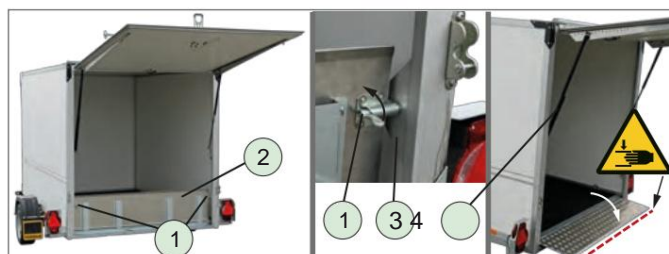

Opnaðu aksturslokann

1. Smellfestingar
2. Akstursloki
3. Læsingarhorn
4. Gasfjöldrunarlás (stimplalás)

- Gakktu úr skugga um að afturhlerinn sé tengdur við Læsing gasfjaðrarinnar er tryggð.
- Brettu upp smellurnar á báðum hliðum.
 - Boltarnir færast út fyrir læsingarhornin.
- Gríptu í hlið rampsins og lækkaðu hann varlega.

Lokaðu aksturslokunni



Læstu aksturslokanum

- Gríptu í hliðina á rampalokinu og brjóttu það saman Þú hækkar þessi.
- Snúðu smellunum niður.
 - Boltarnir færa sig inn í læsingarhornin.
 - Rampulokinn er læstur.

Lokaðu afturhleranum

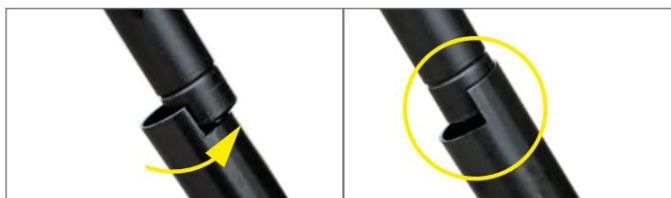

Gasfjaður festur

ótryggt

- Snúðu stimpillásinum um 180°. Gasfjöldin losnar.



Læstu afturhleranum

- Haltu um afturhlerann og stattu fyrir aftan hann (aftari hlutann).
- Ýttu nú afturhleranum niður með báðum höndum.
 - Gakktu úr skugga um að spangólettulásinn sé opinn og að læsingakambarnir séu virkaðir.
- Dragðu læsingarhandfangið upp og ýttu á Lokaðu því þétt.
 - Læsingarhandfangið læsist sjálfkrafa í þrýstiöryggisbúnaðinum.

- Læsið öryggislásinn með lykli.

6.8 Að hlaða eftirvagninn



Gakktu úr skugga um að eftirvagninn sé tryggður gegn því að rúlla af stað.



- Tryggið að umferðaröryggi sé ekki í hættu við lestun og affermingu.

- Ef nauðsyn krefur skal nota viðbótarkerjabúnað, t.d. skilti, hindranir.



VIÐVÖRUN



Farið inn á hleðslusvæðið!

Það er hættu á að detta þegar farið er inn á farmsvæðið við lestun og affermingu.

- Farið sérstaklega varlega inn á hleðslusvæðið.



nota.

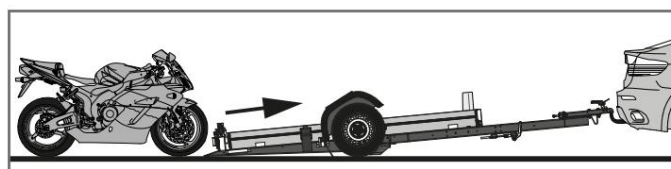

Hleðsla mótorkjólans

- Ýttu mótorkjólina varlega upp á eftirvagninn, þar til framhjólíð er komið fyrir í mótorkjólstandinum.
 - Athugið: 6.1 Álagsdreifing

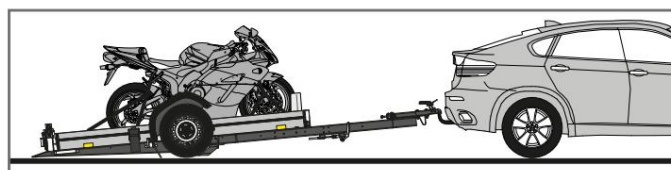

Festa / festa mótorkjólíð

- Festa mótorkjólíð örugglega.
 - Athugið: 6.2 Festing farms

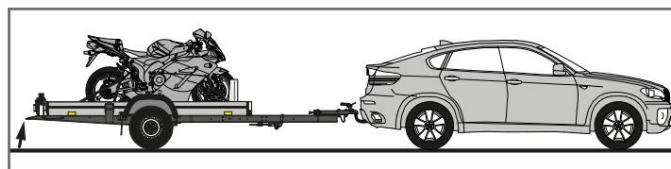

Lyftið/tryggið hleðslusvæðið

- Dælið upp hleðslusvæðið.
- Festið það með öryggislásnum.
 - Athugið: 6.8 Lyfting á farmsvæði

6.8.1 Notkun kapalspilsins

- Kapalspilan er varanlega fest á dráttarstöngina.
- Hægt er að draga gallaða ökutæki upp á hleðslusvæðið með því að nota kapalspilið.



VIÐVÖRUN



Ekki nota skemmda spili!

Skemmt reipi veikist og getur brotnað undir álagi. Fólk getur lent í eða kramist af reipinu eða álaginu.

• Notið aðeins kapalspil sem er í fullkomnu ástandi og óskemmd.

• Látið reglulega viðhalda kapalspilinu og gera við það tafarlaust ef gallar koma upp.



VARÚÐ



Stjórnaðu kapalspilinu!

Þegar þú vindur og af reipinu geturðu kremst á höndum/ fingur í spilinu.

Ef einstakir vírar í reipinu slitna gættirðu skoríð þig á hendurnar.



• nota alltaf.

• Notið aðeins óskemmda reipi.

Skiptu strax út reipi með slitnum vírum.

• Gætið þess að fingurnir festist ekki í spilinu þegar reipið er dregið upp.

TILKYNNING

Ofhlaðið kapalspilið!

Ef kapalspilan er ofhlaðin getur hún brotnað eða kapallinn slitnað.

• Fylgið leyfilegum hámarks togkrafti upp á 950 daN eða um það bil 900 kg fyrir kapalspilið.

• Athugið gerðarplötuna á kapalspilinu.

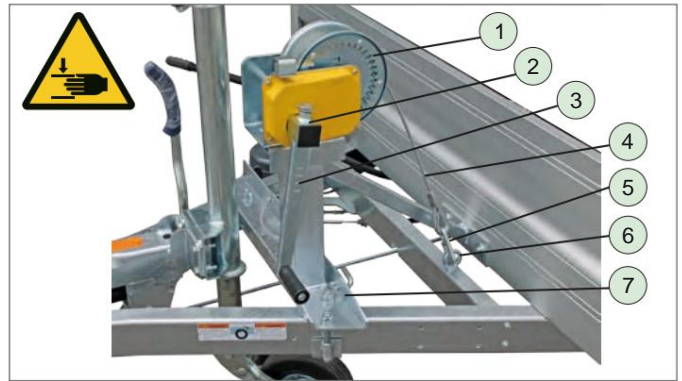
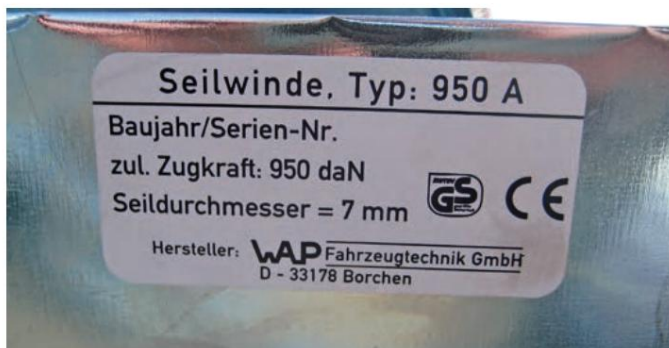

HKT með kapalspili

1. Kapalspil
2. Sveifarfesting
3. Sveifla
4. Reipi (stál)
5. Krókurinn
6. Öse
7. Standur / rammi fyrir kapalspil

Draga út / vinda af reipið

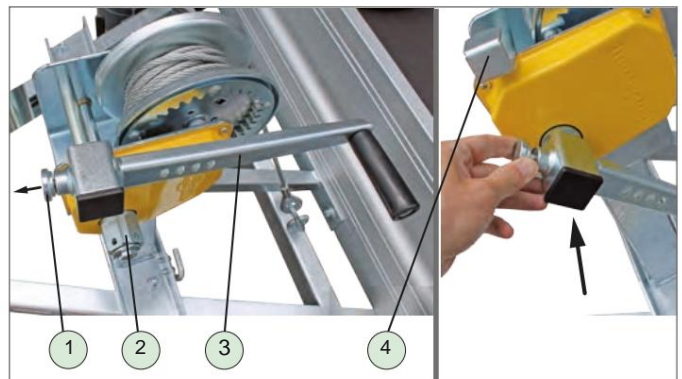

Festið sveifarásinn

1. Læsingarpinni
2. Sveifarfesting
3. Sveifla
4. Stöðufesting fyrir sveifarás

• Togið í láspinnann og fjarlægið um leið sveifarfestinguna úr festingunni.

• Setjið sveifarásina á sveifarfestinguna.

- Dragðu út læsingarpinnann og láttu hann læsast í einu af götunum.

• Slakaðu á reipinu - snúðu sveifinni rangsælis.

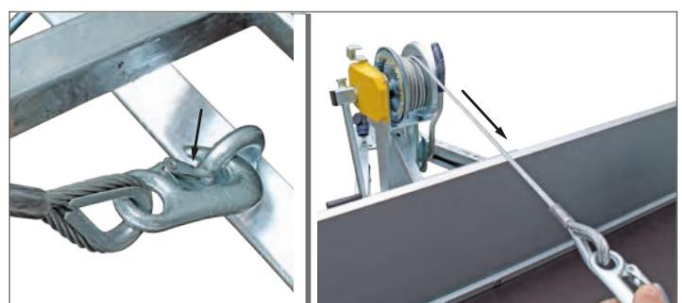

Vinda úr reipinu

ÿ Losaðu krókinn úr lykkjunni.
ÿ Dragðu reipið út með höndunum.

- Athugið að sveifarásinn snýst.
- Ef nauðsyn krefur, aftengið sveifarstrenginn fyrst.

Dragðu upp ökutæki með kapalspili

 Gakktu úr skugga um að eftirvagninn sé tryggður gegn því að rúlla af stað.
Tengdu eftirvagninn við dráttarbilinn fyrst!

ÿ Hengdu krókinn, til dæmis, á dráttaraugið á ökutækinu sem á að hlaða/afferma.

ÿ Snúðu sveifinni réttssælis - reipið rúllað upp og dregur ökutækið inn á hleðsluvæðið.

- Gakktu úr skugga um að ökutækið sé dregið upp á miðju hleðsluvæðisins.

Rúllaðu upp / festu reipið

VARÚÐ

Ótryggt reipi / sveif!

Ófest reipi/sveif getur snúist við og rifnað af á meðan ferð stendur og lent í fólki.

ÿ Áður en þú leggur af stað skaltu ganga úr skugga um að reipið sé tengt við Krókurinn er festur við augað og spenntur.

ÿ Athugið hvort sveifarásinn sé læstur í kyrrstöðu með læsingarpinnanum.



Reipið rúllað upp / fest

ÿ Hengdu krókinn í lykkjuna.

ÿ Herðið reipið örlítið.

ÿ Fjarlægið sveifarfestinguna af sveifarfestingunni.

ÿ Setjið sveifarásinn á stæðisfestinguna - gætið þess að sveifarásinn vísi í rétta átt.

- Athugið hvort sveifarásinn sé festur.

6.9 Að hækka farmsvæði

VIÐVÖRUN



Hækkaðu hleðsluvæðið!

Hætta á að kremja hendur þegar lyft er farmsvæðinu í hjólasvæðinu.

ÿ  Haldið fólki frá hættusvæðinu meðan á lyftingu stendur.

ÿ  Ekki skal hnýta hendurnar inn í hættusvæðið meðan á lyftingu stendur.



TILKYNNING

Röng notkun læsingarhandfangsins við lyftingu!

Vélræn öryggislás hleðsluvæðisins getur afmyndast og leitt til bilunar í virkni.

ÿ Dælið þar til læsingarstöngin smellpassar.

ÿ Léttir af þrýstingnum á vökvakerfinu.

- Hleðsluvæðið verður að hvíla á vélrænu læsingarboltunum.

ÿ Athugið virknislimmiðann á eftirvagninum.



ÿ Fylgdu aðgerðaröðinni.

Hebeforgang

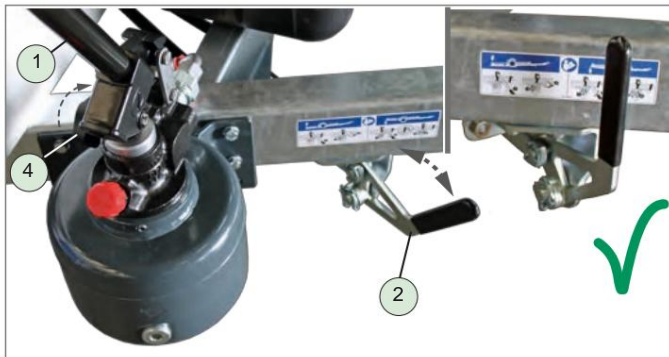

Stýringar

1. Dæluhandfang
2. Læsingarstöng (hleðslusvæði)
3. Innsetningarop (efst, á hlið)
4. Ventilröð

ÿ Snúið ventilhjólina við lokun.

ÿ Dælið upp hleðslusvæðið alveg þar til

Læsingarstöngin færst sjálfkrafa í akstursstöðu.

- Þetta verður samt að vera færanlegt.

ÿ Snúið ventilhjólina stuttlega opnu og lokuðu.

- Vökvakerfið er aflétt.

ÿ Athugið hvort hægt sé að færa læsingarhandfangið.

- Þetta ætti að passa þétt.

- Hleðslusvæðið er fest vélrænt með læsingarboltum.

6.10 Að losa eftirvagninn

ÿ Gakktu úr skugga um að ökutækið sem verið er að afferma sé tryggt gegn því að rúlla.

Til dæmis að handbremsan sé virk og hjólastoppar séu settir undir.

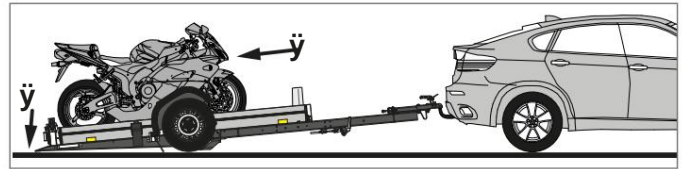

ÿ ÿ Lækkaðu hleðslusvæðið.

ÿ Losið allar festingarólar og geymið þær.

ÿ Opnaðu aksturslokuna / afturhlerann / skráningarnúmerafestinguna.

ÿ ÿ Færið / keyrið mótörhjólid eða farminn hægt niður.

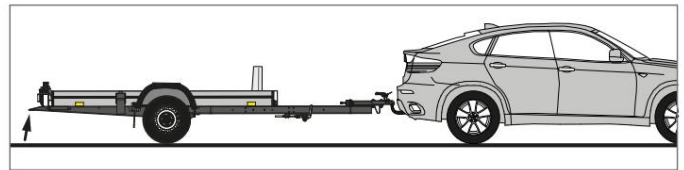

ÿ Lokaðu aksturslokunni / afturhleranum /

skráningarnúmerafestingunni og tryggðu hana.

ÿ Lyftu upp hleðslusvæðinu.

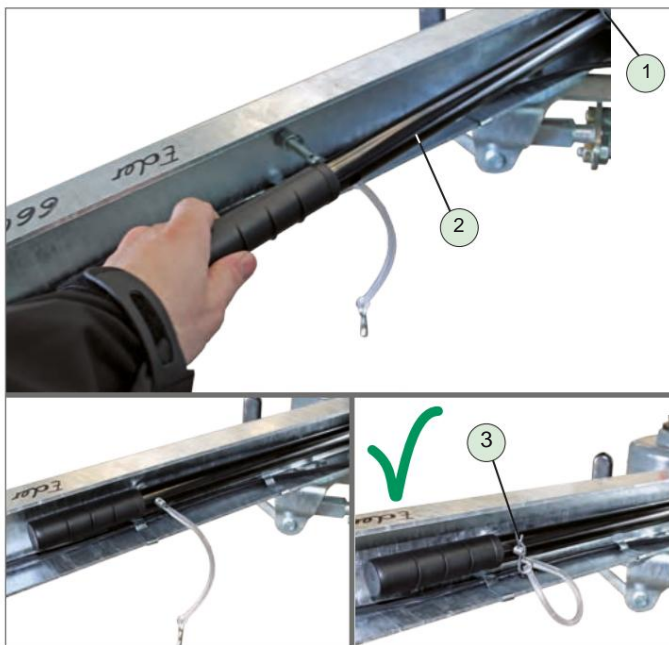

Setjið inn / festið dæluhandfangið

1. Gat í þverslánni
2. Dæluhandfang
3. Festing (fjaðrþinni, reipi)

ÿ Setjið dæluhandfangið í gatið og boltið.

ÿ Stingið fjöðrunarpinnann í gegnum festingarboltann í gegnum.

ÿ Lokaðu aksturslokunni eða

Númeraplatahafi. (Sjá kafla 6.4 eða 6.5)

7 Akstur



Áður en lagt er af stað skal ganga úr skugga um að ekki sé farið yfir leyfilegan hámarksþyngd (farmþyngd, burðarþyngd).



Vinsamlegast athugið hámarks leyfilegan eftirvagns- og burðarþyngd dráttarbilsins og eftirvagnstengisins.

Þú Ef nauðsyn krefur skal athuga þyngdarupplýsingar farmsins (ökutækisins) sem á að hlaða.



Ökutæki tryggt

Þú Framkvæma brottfarareftirlit (sjá notkunarleiðbeiningar „Bílkerru“ Almennur hluti 1)

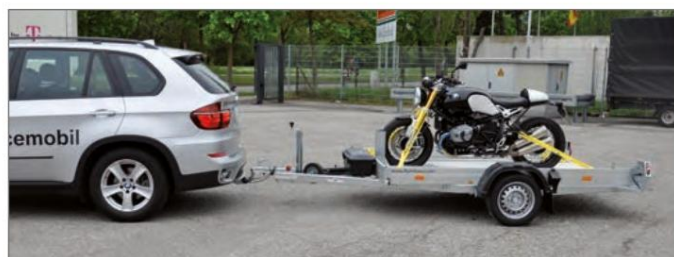

Tengivagn tengdur og tilbúinn til aksturs

Þú Athugið hvort: -

- hleðsluvæðið, -
- rampurinn eða skráningarnúmerafestingin, -
- fylgihlutir /
- festingarbúnaður, -
- mótörhjólastandurinn,
- dæluhandfangið,
- presenningin, - afturhlerinn séu vel

festir ef kassaskipting er á.

- Stuðningshjólilið er lyft og fest.
- Verkfærakistan er læst.

8 Bílastæði



Vinsamlegast athugið almennar öryggis- og viðvaranir um örugga geymslu eftirvagnsins í almennum notkunarleiðbeiningum fyrir „Bílvagn“, 1. hluti.



Eftirvagn lagður og festur án bremsa



Eftirvagn bremsaður, lagður og tryggður

1. Hjólastopp
2. Stuðningshjól, staðlað
3. Sjálfvirkstuðningshjól
4. Handbremsa

Þú Gakktu einnig úr skugga um að - hleðslupallurinn hafi verið hækkaður. - öryggislás hleðslupallsins virki. - rampurinn/afturhlerinn/númeraplötufestingin séu lokuð og tryggilega fest.

Þú Ef eftirvagninn er bremsaður skal toga í handbremsuna einn.

9 Þrif / Viðhald / Viðgerðir

9.1 Umhirða / Þrif



Vinsamlegast fylgið öryggisleiðbeiningum og leiðbeiningum um almenna þrif/umhirðu eftirvagna í notkunarleiðbeiningunum „Bílavagnar“ Almennur hluti 1.

VARÚÐ



Hætta á að kremjast!

Þú getur kremst á fingrum/höndum í lækkanum við þrif.



Hætta á að skera sig!

Þú gætir skorið þig á fingrum/höndum í lækkarbúnaðinum við þrif.

ÿ



Snertið ekki hreyfanlega vélræna íhluti þegar farangursrymið er lækkað eða hækkað. - Ekki slíta gripunum inn í rýmið.

Þrif á lækkanarbúnaði / hjóldeyfi



Líftími, virkni og öryggi eftirvagnsins þíns er að miklu leyti háð reglulegu viðhaldi/umhirðu lækkanarbúnaðarins.



Lækkandi búnaður

1. Staðsetningarbolti
2. Skjáfesting
3. Hjóldeyfir
4. Staðsetningarhol

ÿ



Þegar þú sprautar skal ekki beina vatnsbunu beint að höggdeyfum hjólanna.

ÿ Athugið og fjarlægjið ef þörf krefur eftir hverja

Áður en þú notar eftirvagninn skaltu athuga hvort óhreinindi séu á honum eða henni, og ef við á, hvort höggdeyfar séu á hjólunum.

ÿ Ef nauðsyn krefur skal þrifa lækkanarbúnaðinn í lægri stöðu með hreinum, þurrum klút.

ÿ Ekki rispa, mála eða meðhöndla höggdeyfa hjólanna með sterkum miðlum (skúrefnum).

9.2 Viðhald / Þjónusta

9.2.1 Dekk / Felgur

Eftirfarandi dekkjastærðir má nota á HKT eftirvögnum:

Tegund dekkja	pmax. í börum
195 / 50 R 13 C	6,25

Tafla: Dekkjastærð / dekkjaþrýstingur

ÿ Athugið loftþrýsting í dekkjum á öllum hjólum reglulega og fyrir langar ferðir. (Sjá töflu: Viðhaldsverkefni í notkunarleiðbeiningunum „Almennt um eftirvagna - 1. hluti“.)

9.2.2 Lækkandi búnaður / hjóldeyfir



Hjóldeyfarnir sjálfir eru viðhaldsfrír.

Eftir lengri notkunartíma og langt notkunartímabil minnkar dempunaráhrifin.

Lækkibúnaðurinn/hjóldeyfirinn og festingar hans þarfnast reglulegs skoðunar með tilliti til olíuleka, skemmda, öldrunar, brots og efnisþreytu.

Viðhald má aðeins framkvæma af hæfu starfsfólki.

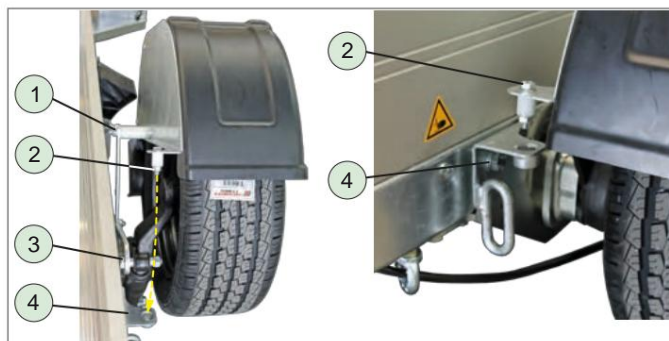

Lækkandi búnaður / hjóldeyfir

1. Festing: sviga-skjöldur
2. Festing: Staðsetningarbolti
3. Festing: Hjóldeyfir
4. Festing: Staðsetningarfesting (gat)

ÿ Athugið hvort skrúfutengingar séu vel þéttar.

- Ef nauðsyn krefur, herðið skrúfutengingarnar.

ÿ Athugið hvort olíuleki sé í höggdeyfum hjólanna.

ÿ Skiptið um höggdeyfara í hjólunum ef dempunaráhrifin minnka eða ef olíuleki er sjáanlegur.

Notið aðeins upprunalega varahluti, sjá merkingar/vörunúmer á höggdeyfum hjólanna.

ÿ Gakktu úr skugga um að staðsetningarboltarnir passi vel í staðsetningargatið.

- Ef nauðsyn krefur, stillið staðsetningarhornið.

9.2.3 Læsingarbúnaður



VIÐVÖRUN

Slitinn/rangstilltur
læsingarbúnaður!

Hleðsluvæðið gæti lækkað við akstur - slyshætta.

ÿ Framkvæmið reglulegar athuganir og, ef þörf krefur, leiðréttingar á læsingarbúnaður.

ÿ Skoðunartímabilin eru háð notkunartíðni eftirvagnsins.

ÿ Athugaðu þó að minnsta kosti á 6 mánaða fresti.

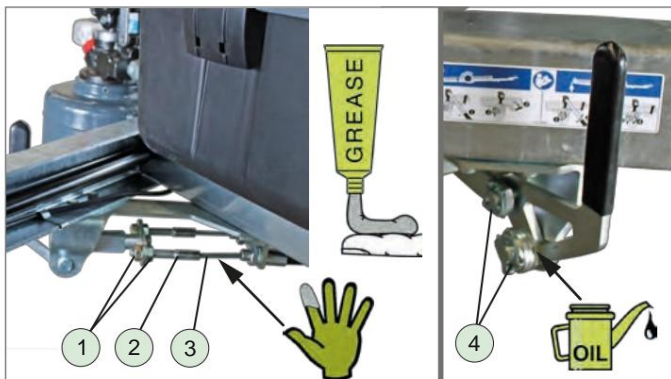

Athuga / smyrja / olíufæra gírkapla

1. Festingarmútur
2. Klemmuskrúfa
3. Læsingarstöng fyrir gírkabl
4. Læsingarstöng fyrir legupunkta

ÿ Athugið hvort virkjunarpunktur læsingarbúnaðarins sé með tilliti til slits, lausra tenginga, tæringar eða aðskotahluta.

ÿ Athugið hvort hreyfing læsingarhandfangsins sé laus við lausan gang.

ÿ Ef nauðsyn krefur skal herða á gírkaplunum.

- ÿ - Losið festingarmöturarnar fyrir hvern kapal.
- Herðið klemmuskrúfurnar.
- Herðið festingarmöturarnar vel.

ÿ Athugaðu virkni læsingarinnar

- Lækkaðu/hækkaðu farmflötinn að minnsta kosti tvisvar sinnum.

ÿ Ef nauðsyn krefur, berið fjölnota smurólú á gírkaplurnar.

ÿ Smyrjið legupunkta læsingarhandfangsins.

9.2.4 Númeraplatahafi



1. Festingarmó

ÿ Gakktu úr skugga um að festingin sé örugg.

- Herðið hnetuna ef þörf krefur.

9.2.4 Kapalspil



Fagmenn verða að athuga kapalspilið að minnsta kosti einu sinni á ári eða á 10.000 km fresti.

Við krefjandi rekstrarskilyrði og rekstraraðstæður verður að stytta skoðunartímabilin.

Kapalspilið og festingar þess verða að vera athugaðar með tilliti til skemmda/krama, öldrunar, slits á einstökum vírum/reipum og efnispreytu.

Viðhald má aðeins framkvæma af hæfu starfsfólki.

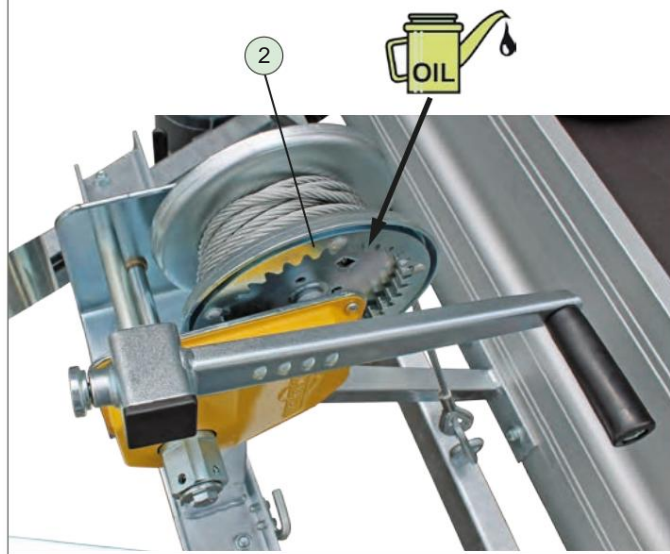
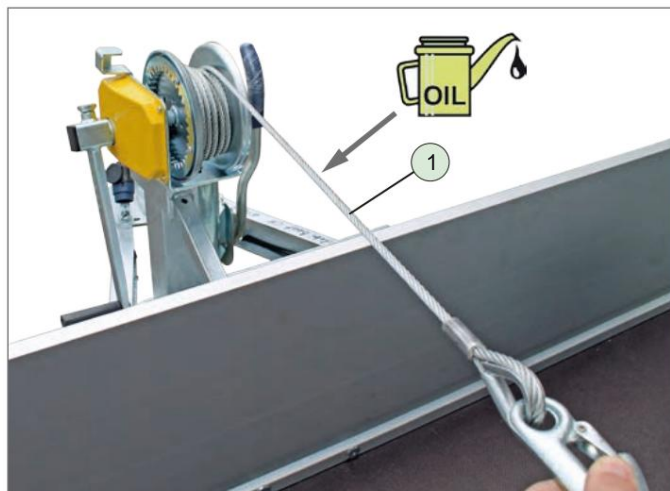

Athugaðu / smyrðu kapalspilið

1. Reipi (stál)
2. Tannhluti

ÿ Dragðu reipið alveg út og hreinsaðu það og tannhlutana með hreinum klút.

ÿ Framkvæmið sjónræna skoðun til að finna skemmdir / sprungur / rof.

- Ef spilið er skemmt skal láta hæft starfsfólk gera við það.

ÿ Smyrjið reipið með vélaolíu sem fæst í verslunum a.

ÿ Rúllaðu reipinu snyrtilega upp á tromluna.

10 Úrræðaleit



Með því að nota bilanagreiningartöfluna er hægt að leysa úr tilteknum rekstrareiginleikum HTK-kerrunnar ef bilun kemur upp.

Frekari orsakir bilana / úrbætur er að finna í notkunarleiðbeiningunum „Almennt um eftirvagna - 1. hluti“.



VIÐVÖRUN



Ótryggður eftirvagn! Óvænt byrjun!

Farið undir undirvagninn við bilanaleit - hætta er á að kremjast vegna óvæntrar ræsingar (hreyfingar) eftirvagnsins.

ÿ Gangið úr skugga um að eftirvagninn sé tryggður gegn því að rúlla af stað.

ÿ Ekki nota hleðslupallinn á meðan þú eða einhver annar er undir undirvagninum.

11 Úrgangur / Förgun



Vinsamlegast fylgið öryggisleiðbeiningum um úrnýtingu/ förgun eftirvagna í notkunarleiðbeiningunum „Almennt um bílavagna – 1. hluti“.

11.1 Úrgangur

ÿ Tryggið eftirvagninn gegn óheimilli notkun

Notkun þriðja aðila, t.d. með ræsivarnarbúnaði.

ÿ Leggið eftirvagninn þannig að hann skapi ekki frekari hættu fyrir þriðja aðila, t.d.

Að velta, rúlla, hindra umferðarlæði.

11.2 Förgun

ÿ Farið með einstaka hluta eða allan eftirvagninn á endurvinnslustöð fyrir bíla/ökutæki.

Sérfræðingar á endurvinnslustöð bíla/ökutækja munu farga einstökum íhlutum á réttan hátt.

Truflun	Möguleg orsök	úrræði
Hleðslusvæðið lækkar ekki.	- Læsingarstöngin losnar ekki.	ÿ Dælið fyrst upp hleðslusvæðið alveg þar til hægt er að færa læsingarstöngina.
	- Læsingarbúnaðurinn er rangstilltur.	ÿ Stillið spennustrengina á læsingarbúnaðinum.
Hleðslusvæðið lyftist ekki upp.	- Tengihæð dráttarbilsins er of lág (< 410 mm).	ÿ Athugið hæð tengibúnaðarins á dráttarbilnum.
	- Ventilhlól vökvadælnnar er opið.	ÿ Stillið nauðsynlega hæð eða breytið aukaökutækinu í dráttarbil með viðeigandi tengihæð.
Skjá - Festingarfestingin og staðsetningarboltarnir eru ekki rétt staðsettir. Þeir eru fastir.	- Ventilhlól vökvadælnnar er opið.	ÿ Lokaðu ventilhlóli vökvadælnnar.
	- Staðsetningarboltinn er aflagaður.	ÿ Dælið upp hleðslusvæðið.
Skjá - Festingarfestingin og staðsetningarboltarnir eru ekki rétt staðsettir. Þeir eru fastir.	- Staðsetningarboltinn er aflagaður.	ÿ Athugaðu staðsetningu festingarinnar hornið með staðsetningargatinu og stillið það ef þörf krefur.
	- Staðsetningarboltinn er aflagaður.	ÿ Skiptu um staðsetningarbolta.

Úrræðaleitartafla



GERÐU ÞAÐ MÖGULEGT

Engin ábyrgð er tekin á villum og prentvillum.
Allar myndirnar eru sýnishornsmýndir.
Frávik og breytingar eru líkantengdar.
Tæknilegar breytingar áskilnar.
Endurprentun bönnuð.
Prentað í Þýskalandi.
Útgáfa 2019/01