

Transportør af køretøjer
**Betjenings
vejledning**

Del 2 - FTK



GØR DET MULIGT

en



Producentens navn og adresse:

Humbaur GmbH
Mercedesring 1
86368 Gersthofen
Tyskland

Tlf. + 49 821 24929-0
Fax + 49 821 249-100

info@humbaur.com
www.humbaur.com

Forhandlerens navn og adresse:

Navn: _____

Adresse: _____

Telefon: _____



Indtast venligst din forhandler.

Brugsanvisning / Målgruppe



DEL 2 - Original betjeningsvejledning "FTK" (køretøjstransportør)

Denne betjeningsvejledning del 2 "FTK" er beregnet til dig som bruger af en driftsvogn.

Den beskriver detaljerede trin til håndtering af FTK-traileren. Den indeholder alle relevante oplysninger om sikker drift, pleje/rengøring, vedligeholdelse/service, fejlfinding og nedlukning/bortskaffelse.

Du finder den relevante betjeningsvejledning til din trailer (del 2) på den medfølgende cd, eller du kan downloade den fra internettet på www.humbaur.com under overskriften: **Download - Betjeningsvejledning**.

DEL 1 - Generelt "Program for personbiler"

For alle andre generelle oplysninger om biltrailere henvises til betjeningsvejledningen "Biltrailere (Generelt - Del 1)".

- DEL 1 og DEL 2 udgør den komplette dokumentation for din trailer, som du bør have som bruger.



Læs denne betjeningsvejledning omhyggeligt og fuldstændigt, før du tager vognen i brug første gang, og overhold alle instruktioner, sikkerhedsanvisninger og advarsler. Overhold handlingstrinnene.

- Hvis du ikke overholder hele dokumentationen, kan det resultere i skader på dig og andre personer samt materielle skader.
- Hvis du ikke gør det, kan din garanti bortfalde.
- Opbevar denne betjeningsvejledning på et sikkert sted i hele trailerens levetid.
- Den er en del af produktet og fungerer også som en CHECK BOOK til de regelmæssige inspektioner af din trailer.
- Vi anbefaler, at du opbevarer denne betjeningsvejledning i førerhuset og har den ved hånden, så du kan slå op i den.
- Giv dem til den nye bruger/ejer, når du låner eller sælger din trailer.





Desuden er du som trafikant forpligtet til at overholde alle nationale regler for kørsel med et køretøj med anhænger og til at opfylde dine forpligtelser som ejer af et erhvervskøretøj.

- Dette omfatter regelmæssig vedligeholdelse, pleje og periodisk fremvisning af din trailer til det tekniske hovedeftersyn.
- Find ud af, hvilke særlige landespecifikke regler der gælder i dit land.

Indholdsfortegnelse

Brugsanvisning / målgruppe	2
1 Identifikation	4
1.1 Bekræftelse af overensstemmelse	4
2 Produktbeskrivelse	5
3 Tilsigtet brug	8
4 Forudsigteligt misbrug	8
5 Generelle sikkerhedsinstruktioner	8
6 Læsning og aflæsning	8
6.1 Fordeling af afgifter	8
6.2 Sikring af last	9
6.3 Sænkning af ladet	9
6.4 Placering af opkørselsramper	10
6.5 Trailer læsset	11
6.6 Sikre indkørselsramper	12
6.7 Aflæsning af trailer	13
7 Kørsel	14
8 Parkering / Parkering	14
9 Rengøring/service/vedligeholdelse	14
9.1 Pleje/rengøring	14
9.2 Vedligeholdelse/service	15
10 Fejlfinding	17
11 Nedlukning / bortskaffelse	18
11.1 Nedlukning	18
11.2 Bortskaffelse	18

1 Identifikation

- ▶  Sæt kryds ved den type trailer, du har modtaget.
- ▶  Læs den generelle betjeningsvejledning Biltrailer (DEL 1).

Produktnavn: FTK (køretøjstransportør)

Serie 4000: _____

Enkelt aksel

4100
Type 1: FTK 133520

4101
Type 1: FTK 153520

Tandem

4105
Type 1: FTK 204020

4107
Type 1: FTK 274020

1.1 Bekræftelse af overensstemmelse



Humbaur GmbH bekræfter hermed, at alle relevante EF-direktiver for godkendelse og sikker drift af FTK-trailere er overholdt.

Du kan anmode om en detaljeret EF-overensstemmelseserklæring fra os separat.

2 Produktbeskrivelse

FTK er en køretøjstransportør til personbiler i et robust og vedligeholdelsesvenligt design uden hydraulik. Lastfladen vipper automatisk, når de excentriske spændelåse er løsnet - ved hjælp af integrerede dæmpere. Efter læsning af et køretøj via aluminiumsramperne hæves læsseplatformen automatisk til udgangspositionen ved at flytte vægten fremad.

Det boltede chassis gør det muligt at udskifte de enkelte dele i tilfælde af skader. Det galvaniserede læsseområde og chassis garanterer en lang levetid for traileren.

Opkørselsramperne kan nemt justeres manuelt til sporvidden på det køretøj, der skal læsses. Lasten sikres med standard bilsurringsstropper via de integrerede huller i læsseområdet. FTK's enkeltaksel- og tandemversioner muliggør en bred vifte af anvendelser med nyttelast på 860 kg - 2.070 kg.

FTK kan udstyres med følgende tilbehør som ekstraudstyr: Hydraulisk cylinder til vipning af ladet, reservehjul med holderkurv, støddæmper (til 100 km/t), plug-in kabelspil, hjulstop.

De følgende illustrationer viser FTK-trailernes særlige kendetegn og enkeltdele.



FTK - Enkelt aksel med tip

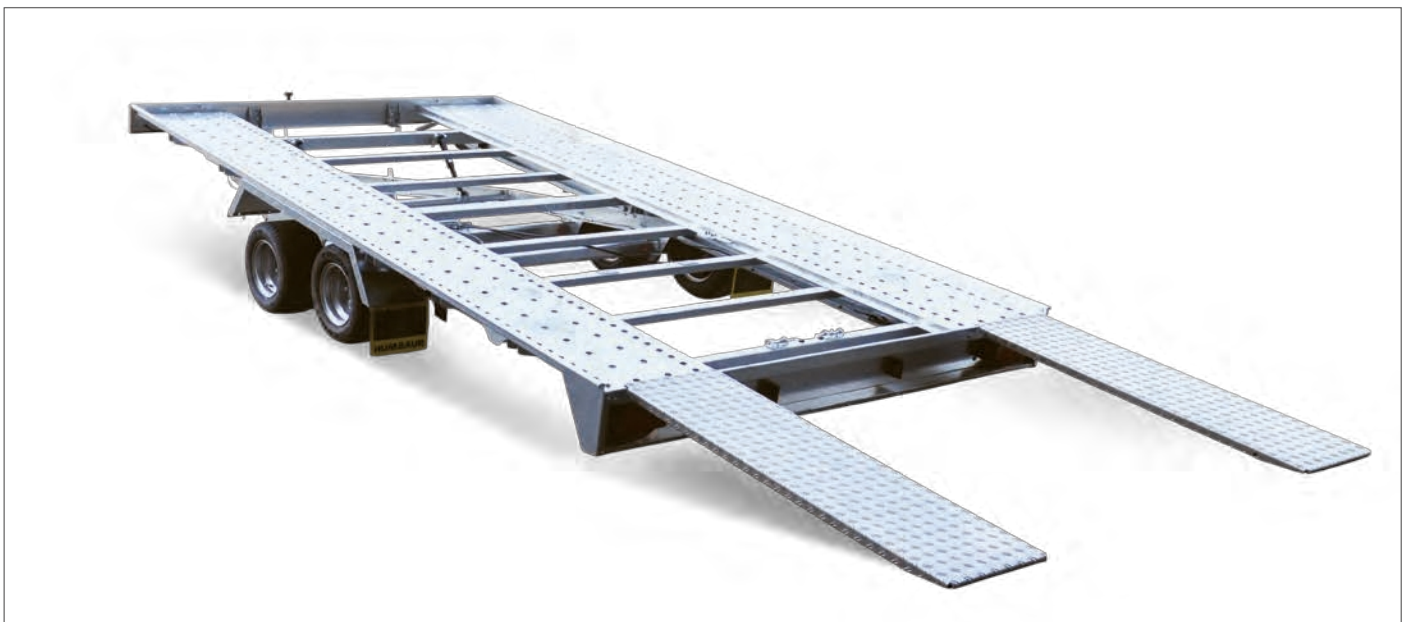

FTK - Tandem skråtstillet



FTK - Enkelt aksel sideværts

1. Kuglehovedkobling med udløserkabel
2. Elektrisk stik
3. Håndbremsegreb
4. Støtte til trækstang
5. Støttehjul
6. Ramme med V-trækstang
7. Excentrisk spændelås
8. Lys (foran)
9. Hjul/dæk/aksel
10. Sprayklud
11. Hjulklods
12. Belysning (bagpå)
13. Beskyttelse mod underkørsel
14. Lys på nummerpladen
15. Låsbar rampe
16. Adgangsplanke
17. Lastningsområde
18. Spjæld

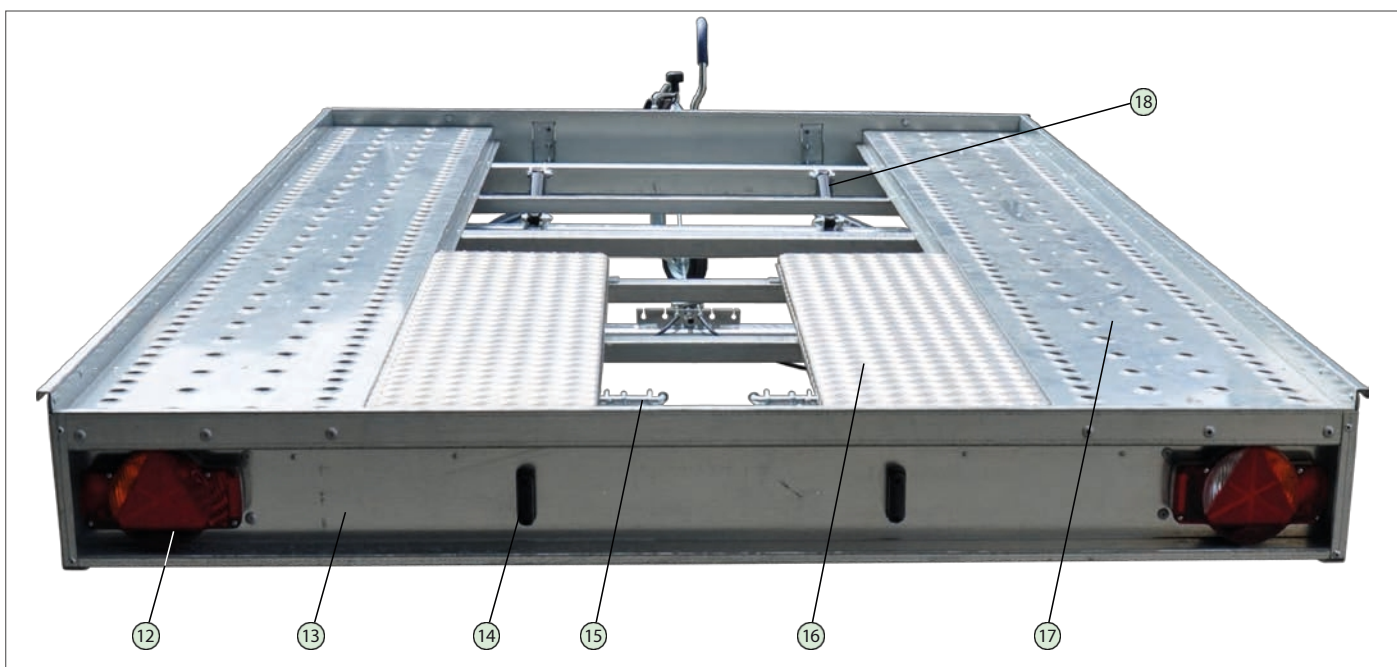

FTK - Enkelt aksel / tandem bagfra

Tilbehør

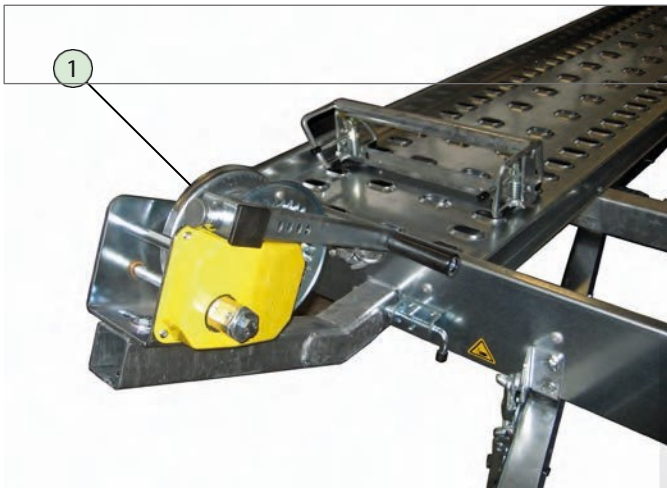

Indsætteligt beslag til kabelspil

1. Kabelspil

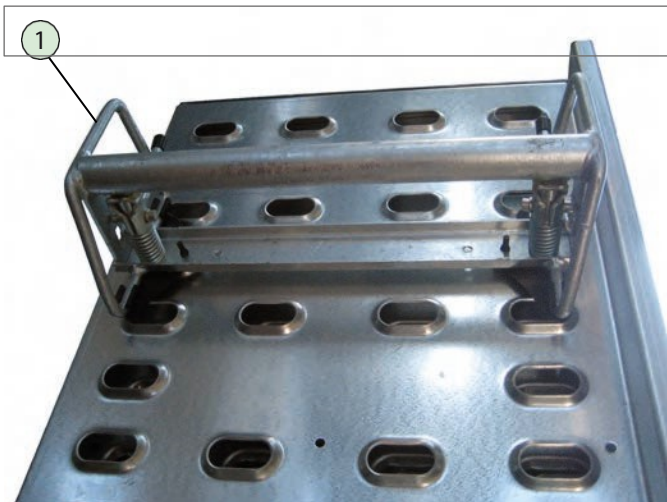

Hjulstop på begge sider

1. Hjulstop (360 mm)

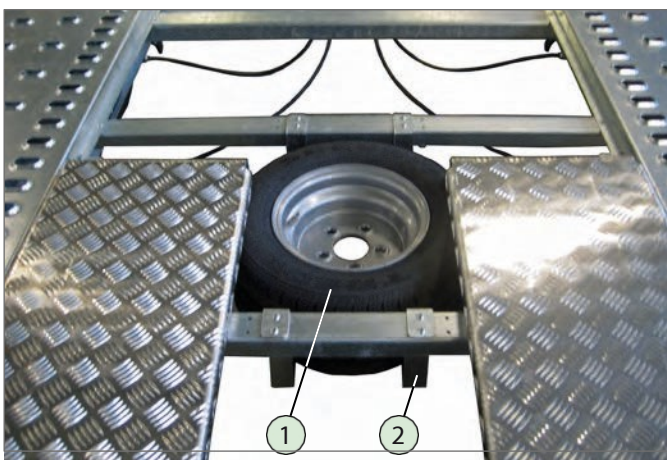

Reservehjul i bunden af chassiset

1. Reservehjul
2. Holder til kurv

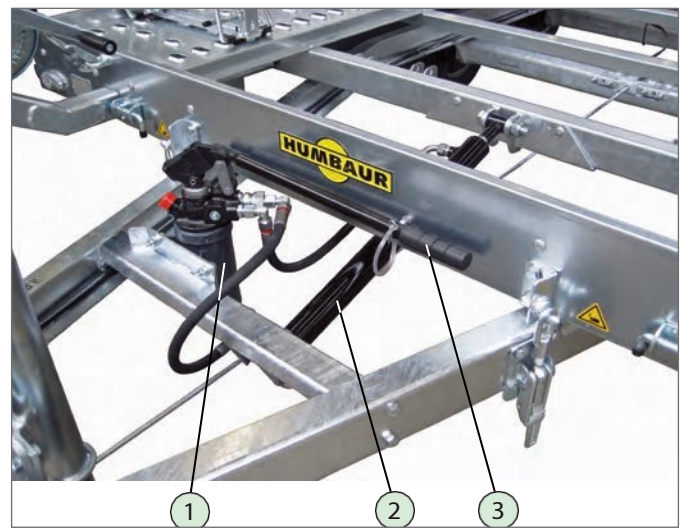

Hydraulisk håndpumpe

1. Håndpumpe
2. Hydraulisk cylinder
3. Pumpehåndtag

3 Tilsigtet brug Brug

- Transport af køretøjer.
Ladet betjenes automatisk ved at flytte vægten.
Som ekstraudstyr kan ladet betjenes med en manuel hydraulikpumpe.
Køretøjet kan trækkes op ved hjælp af et kabelspil.

4 Forudsigelig Misbrug

- Kørsel med usikrede opkørselsramper.
- Kørsel med ulåst lad.
- Læsning af traileren med forkert indstillet sporvidde på opkørselsramperne.
- Kørsel med et usikret kabelspil.
- Manglende overholdelse af sikkerhedsanvisningerne i betjeningsvejledningen "Car Trailers" (del 1).

5 Generelt Sikkerhedsinstruktioner

ADVARSEL



Uafhængig sænkning af ladet!

Risiko for at klemme hænder/fingre ved læsning på ladets forkant.

- ▶ Hold hænderne væk fra knusningsområdet.
- ▶ Lad ladet sænke sig af sig selv. Du må under ingen omstændigheder gribe fat i den.



Uafhængig sænkning af ladet!

Klemningsfare for fødder/personer ved sænkning af læssefladen på den bageste underkøringsbeskyttelse.

- ▶  Hold personer væk fra området omkring underkøringsværnet under sænkning.



Flytning af læsseområde!

Der er risiko for at falde, når man træder op på ladet under på- og aflæsningsprocessen og den automatiske bevægelse.

- ▶ Vær særlig forsigtig, når du går ind i bagagerummet.



6 Læsning og Aflæsning

6.1 Fordeling af afgifter

ADVARSEL

Negativ/lav belastning af trækstangen - risiko for udskridning! Hvis køretøjet er læsset forkert, kan der ske ulykker, hvis trækbelastningen er negativ eller for lav - risiko for udskridning.

- ▶ Læs køretøjet med en jævn vægtfordeling - alt efter belastningen.
- ▶ Over- og underskrid ikke anhængerens maksimale og minimale trækraft.
- ▶ Overskrid ikke den maksimalt tilladte belastning på træk køretøjet eller anhængertrækket.



Bemærk venligst oplysningerne på Maks. tilladt trækbelastning på trækstangen.

 VORSICHT Überschreitung der zul. Stützlast! Kann zu Unfällen führen-Schleudergefahr. ▶ Min. 4 % der Anhängerlast einhalten, mehr als 25 kg nicht notwendig. ▶ Zul. Stützlast des Zugfahrzeugs beachten!		 CAUTION Exceeding the permissible vertical load! Can lead to accidents-risk of skidding. ▶ Min. 4 % of the trailer load to comply, more than 25 kg are not necessary. ▶ Perm. Note vertical load of the vehicle!
---	---	--

Korrekt fordeling af ladning

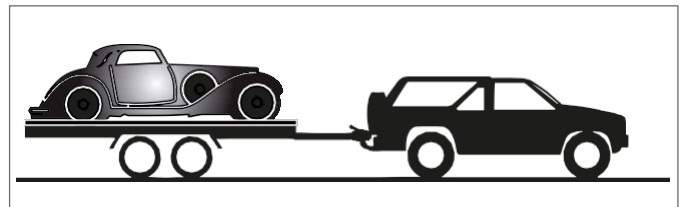

Køretøjet er korrekt opladet

Traileren og det trækkende køretøj er stabile med alle hjul på jorden.

Forkert fordeling af ladning

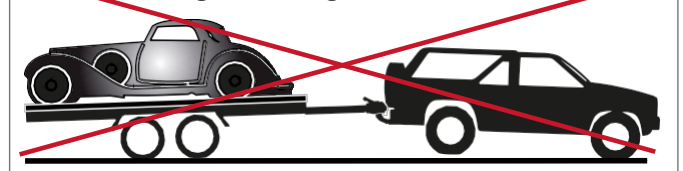

Forkert opladet køretøj

Traileren hælder bagud, det trækkende køretøj hælder fremad= trækstangens belastning er for lav eller negativ. Bagakslen på tandemtraileren og forakslen på det trækkende køretøj udsættes for for store belastninger.

6.2 Sikring af last



Køretøj surret fast

1. Hjulstop
2. Surringsstrop

- ▶ Surr køretøjet fast til alle hjul med egnede surringsstroppe til transport af køretøjet.
- ▶ Brug også de valgfrie hjulstop til formlipasset lastsikring.



Indsæt hjulstop

Lås

1. Låsehåndtag

- ▶ Placer et hjulstop i hver side i det forreste område af ladet - afhængigt af køretøjet.
- ▶ Vær opmærksom på den rigtige retning - se billedet nedenfor.
- ▶ Drej låsehåndtagene i begge sider så langt, de kan - i retning af trækstangen.

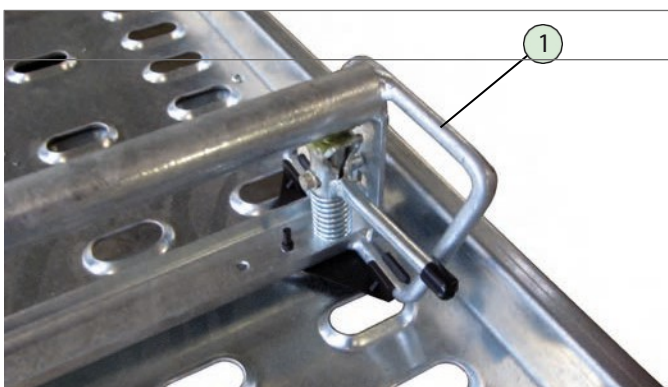

Hjulstop fast/låst

1. Hjulstop

6.3 Sænkning af ladet



Uafhængig sænkning af ladet!

Risiko for at klemme fødderne, når læssefladen sænkes på den bageste underkøringsbeskyttelse.



Hold personer væk fra området omkring underkøringsbeskyttelsen under sænkning.

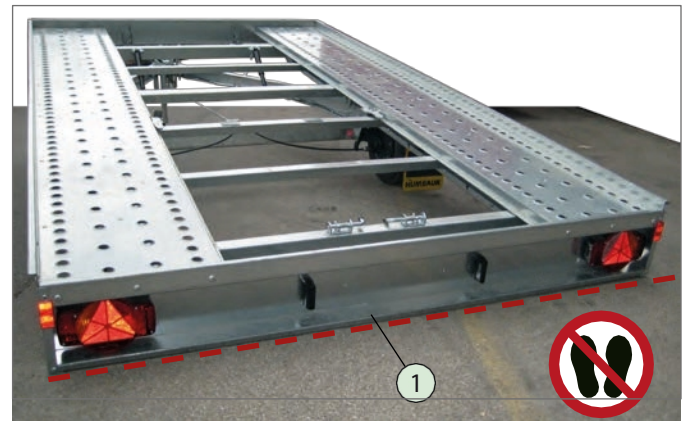

FTK sænket

1. Beskyttelse mod underkørsel

Gør traileren klar til at blive sænket



Traileren må ikke kunne glide væk under læsseprocessen.

- ▶ Parker traileren på et fast underlag.
- ▶ Sikr traileren mod at rulle væk, eller kobl den først til det trækkende køretøj.

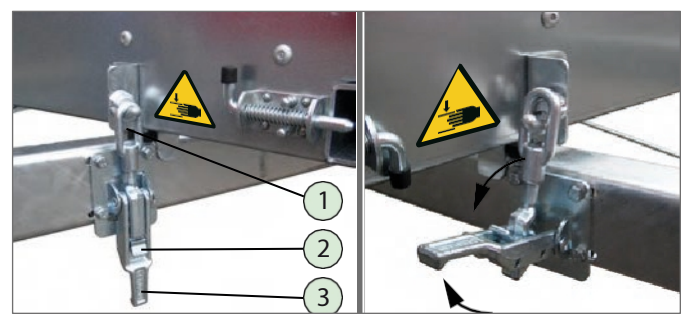

Åbne lukkemekanismer

1. Øje
2. Sikring
3. Håndtag

Lås låsene op en efter en på begge sider.

- ▶ Tryk sikkerhedslåsen på håndtaget ind.
- ▶ Træk håndtaget ud på samme tid.
- ▶ Drej det ulåste øje ud af låsekrogen.

Ladet er nu låst op og sænkes automatisk.

6.4 Placer opkørselsramperne

FORSIGTIG



Fare for knusning!

Fingre/hænder kan blive klemt, når man fjerner og placerer opkørselsramperne.

- ▶ Fjern og placer forsigtigt opkørselsramperne. Tag fat i dem fra siden.
- ▶ Hold fingrene væk fra klemmeområderne.
- ▶  brug.



Skarpe kanter!

Du kan skære dine fingre/hænder på skarpe kanter, når du fjerner og placerer opkørselsramperne.

- ▶  brug.

Fjern opkørselsramper

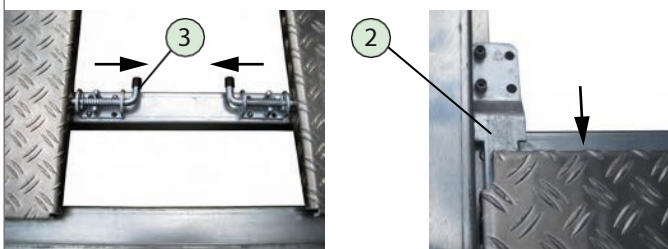
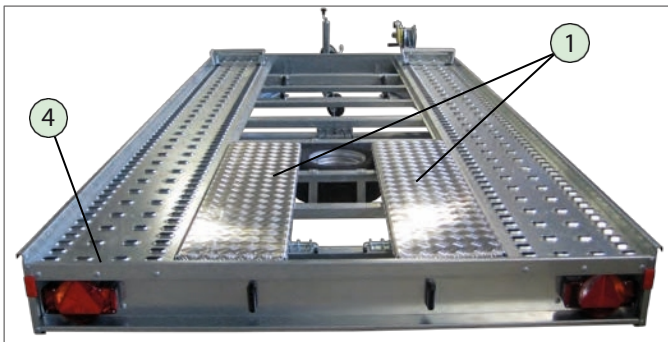

Lås låsene op

Træk opkørselsramperne ud

1. Opkørselsramper
2. Låseplade
3. Låsbar rampe
4. Chassisets kant

Placer opkørselsramperne efter hinanden.

- ▶ Lås låsen op - sæt den på plads.
- ▶ Træk forsigtigt opkørselsrampen ud.
- ▶ Placer opkørselsrampen på kanten af chassiset.

Indstilling af sporbredde

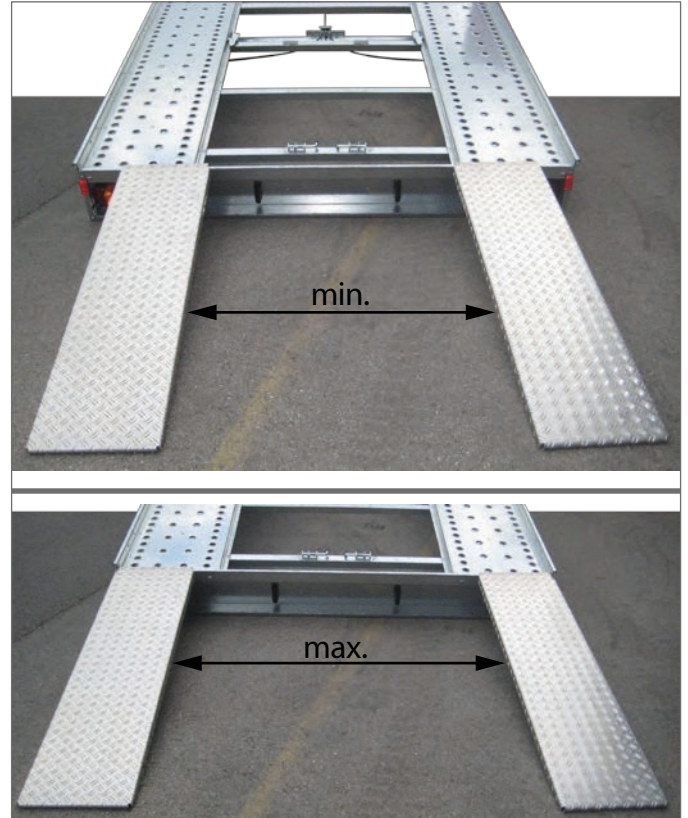

Opkørselsramper placeret i forhold til sporets bredde

- ▶ Placer opkørselsramperne i forhold til sporvidden på det køretøj, der skal læsses.



Sørg for, at opkørselsramperne hviler sikkert på/går i indgreb med kanten af chassiset.

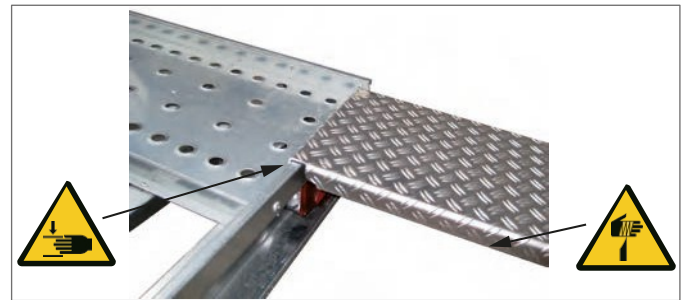

Adgangsplanke aktiveret

6.5 Læs trailer

! Sørg for, at traileren er sikret mod at rulle væk.

 WARNING Unzureichende Beleuchtung beim Be- und Entladen! Erhöhte Unfallgefahr. ► Sichern Sie den Anhänger mit zusätzlichen Signalrichtungen.		 WARNING Inadequate lighting during loading and unloading! Increased risk of accidents. ► Secure the trailer with additional signalling devices.
--	---	---

- Sørg for, at sikkerheden for vejtrafikken ikke forringes under på- og aflæsningsprocessen.
- Brug ekstra signalanordninger, hvis det er nødvendigt f.eks. skilte, barrierer.

ADVARSEL



Uafhængig sænkning af ladet!

Risiko for at klemme hænder/fingre ved læsning på ladets forkant.

- Hold hænderne væk fra knusningsområdet.
- Lad ladet sænke sig af sig selv. Du må under ingen omstændigheder gribe fat i den.

-  brug.



Flytning af læsseområde!

Der er risiko for at falde, når man træder op på ladet under på- og aflæsningsprocessen og den automatiske bevægelse.

- Vær særlig forsigtig, når du går ind i bagagerummet.

-  brug.

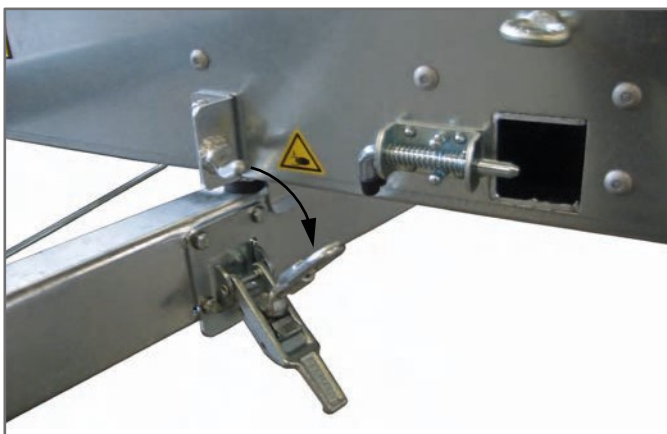

Lukninger åbne

- Før du læsser traileren, skal du kontrollere, at låsene er åbne i begge sider.



Hovedlasten på det køretøj, der skal transporteres, skal være på forsiden (trækstangen) - så anhængerens lad kan sænkes automatisk.

Bemærk punktet: 6.1 Ladningsfordeling

6.5.1 Opladning af køretøjet



- Kør forsigtigt og ikke for hurtigt - ladet kan falde ned og ramme trækstangen.
- Kør op til hjulstoppene (hvis tilgængelig).
- Brug kabelspillet til at læsse et defekt køretøj.
- Sørg for, at kabelspillets position (3-vejs justerbar) er indstillet til det køretøj, der skal læsses - risiko for kollision.
- Se betjeningsvejledningen for håndtering af kabelspillet "Biltrailere" (del 1).



Overskrid aldrig den maksimalt tilladte totalvægt og trækbelastning på din trailer.



Overhold den maksimalt tilladte trækbelastning på dit trækkende køretøj og anhængertrækket.

- Surr køretøjet korrekt. Overhold punktet: 6.2 Sikring af lasten

6.5.2 Fastgør ladet

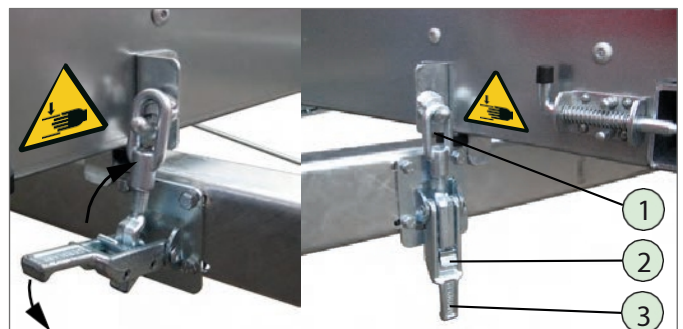

Lukning af låsen

Låsning af lukkeren

1. Øje
2. Sikring
3. Håndtag

Lås låsene på begge sider, den ene efter den anden.

- Drej øjet på låsekrogen.
- Tryk håndtaget nedad.
- Låsen går i indgreb og er låst.

6.6 Sikre opkørselsramper

FORSIGTIG



Fare for knusning!

Fingre/hænder kan blive klemt, når opkørselsramperne placeres.

- ▶ Placer opkørselsramperne omhyggeligt. Tag fat i dem fra siden.
- ▶ Hold fingrene væk fra klemmeområderne.



Skarpe kanter!

Når du placerer opkørselsramperne, kan du skære dine fingre/hænder på skarpe kanter.

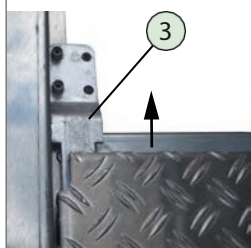
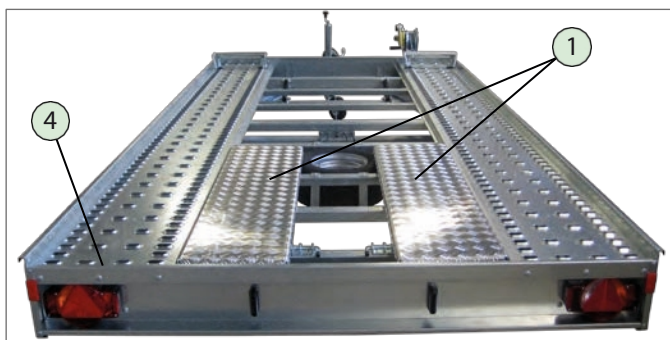

Skub opkørselsramper ind

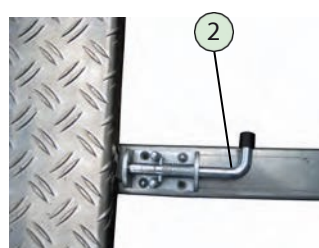

Låsene er ikke låst op

1. Opkørselsramper
2. Låsbar rampe
3. Låseplade
4. Chassisets kant

Placer opkørselsramperne efter hinanden.

- ▶ Kontrollér, at låsene er låst op i begge sider.
- ▶ Placer opkørselsrampen på kanten af chassiset.
- ▶ Skub forsigtigt opkørselsrampen ind. Disse skal trækkes ind i låsepladen.
- ▶ Lås opkørselsrampen med låsen.

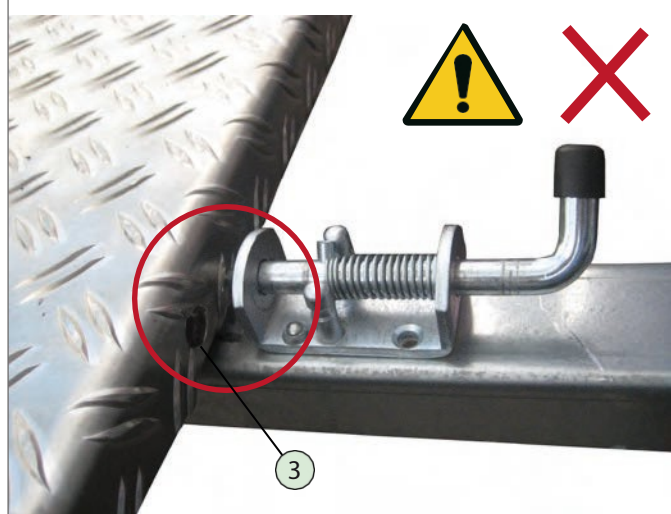
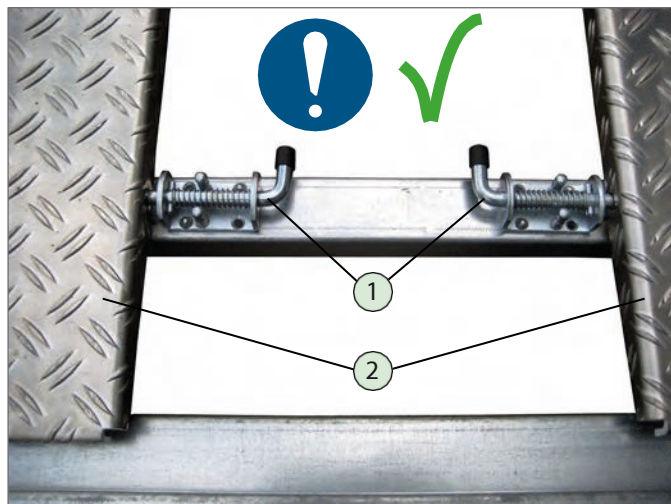

1. Låsning af ramper
2. Opkørselsramper
3. Hul til låsning

- ▶ Kontrollér, at låsene sidder fast i låsehulleme på begge sider af opkørselsramperne.



Drive-on-plankerne bruges til at sikre reservehjulet mod at falde ud.

6.7 Aflæsning af trailer

! ADVARSEL



Uafhængig sænkning af ladet!

Klemningsfare for mennesker, når de sænkes af lastfladen på den bageste underkøringsbeskyttelse.



Hold personer væk fra området omkring underkøringsværnet under sænkning.



Flytning af læsseområde!

Der er risiko for at falde, når man træder op på ladet under på- og aflæsningsprocessen og den automatiske bevægelse.

Vær særlig forsigtig, når du går ind i bagagerummet.



brug.



Sørg for, at traileren er sikret mod at rulle væk.



- Sørg for, at sikkerheden for vejtrafikken ikke forringes under på- og aflæsningsprocessen.
- Brug ekstra signalanordninger, hvis det er nødvendigt f.eks. skilte, barrierer.

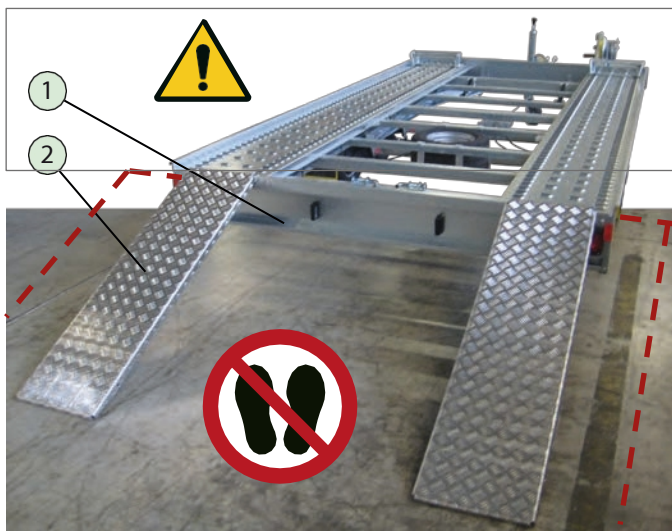

Drive-up planke placeret til aflæsning

1. Beskyttelse mod underkørsel
2. Adgangsplanke

6.7.1 Læs køretøjet af



Aflæsningsproces (eksempel)

1. Adgangsplanke
2. Beskyttelse mod underkørsel

- Kontroller, at det køretøj, der skal læsses af, er sikret mod at rulle væk. (håndbremsen er trukket)
- Fjern opkørselsrampene. Placer dem i den korrekte sporvidde.
- Løsn alle bilens surringsstropper, og gem dem væk.
- Åbn låsene på ladet.
- Flyt/kør det køretøj, der skal aflæsses, langsomt ned. Sørg for, at opkørselsrampene ikke glider, og at aflæsningskøretøjets hjul er centreret på opkørselsrampene.
- Sæt opkørselsrampene i, og lås dem med låse.
- Tryk ladet ned ved ladets forreste kant, og fastgør ladet med excentriske spændelåse.

7 Kørsel



Før du kører af sted, skal du sikre dig, at den maksimalt tilladte belastning (nyttelast, trækstangsbelastning) ikke overskrides.



Overhold den maksimalt tilladte anhænger- og trækstangsbelastning på dit trækkende køretøj og anhængerkoblingen.

- ▶ Kontroller om nødvendigt vægtspecifikationerne for det gods (køretøj), der skal læsses.

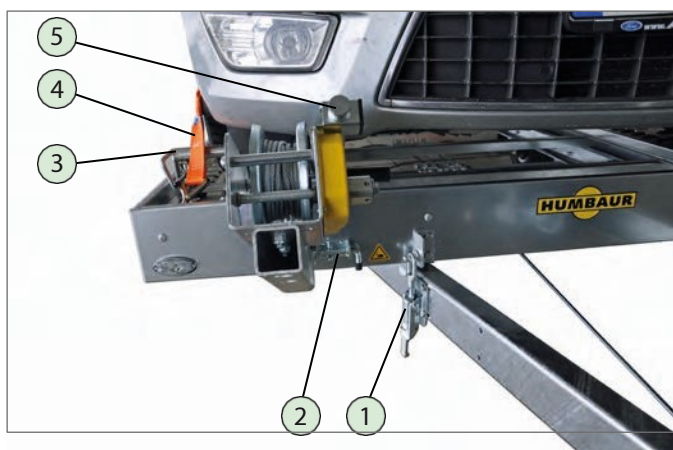

Køretøj sikret

1. Låse til læsseområde
2. Lås til kabelspilbeslag
3. Hjulstop
4. Surringsstrop
5. Betjeningshåndtag til kabelspil

- ▶ Udfør et afgangstjek (se betjeningsvejledningen "Anhængere til biler" Generelle punkter - del 1)
- ▶ Tjek det:
 - læsseområdet,
 - Ramme til kabelspil,
 - Opkørselsramper,
 - Hjulstop,
 - Betjeningshåndtag til kabelspil,
 - reservehjuler sikret.

8 Parkering / Parkering



Overhold de generelle sikkerheds- og advarselsanvisninger for sikker parkering af din trailer i betjeningsvejledningen "Biltrailere" Generelt-Del 1.

- ▶ Sørg også for, at
 - ladet er sikret med låsene.
 - Opkørselsplankerne indsættes og fastgøres.

9 Rengøring/service/vedligeholdelse

9.1 Pleje/rengøring



Overhold sikkerhedsanvisningerne og anvisningerne for generel rengøring/pleje af anhængere i den generelle brugsanvisning for bilanhængere (del 1).

Rengør spjældet



Din trailers levetid, funktionalitet og sikkerhed afhænger i høj grad af regelmæssig vedligeholdelse/pleje af spjældene.

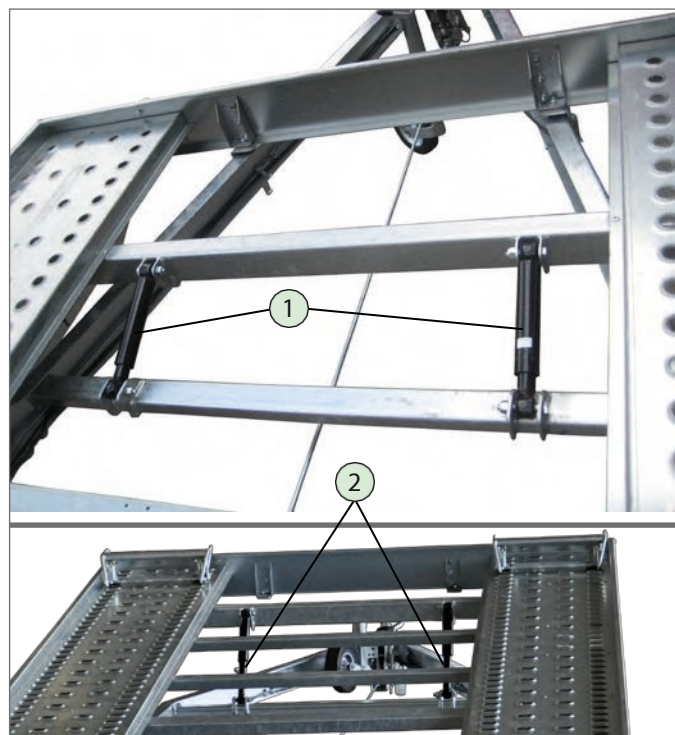

Spjæld trukket ud/ind

1. Spjæld
2. Spjældstempel

- ▶  Ret ikke en direkte vandstråle mod spjældene, når du sprøjter.
- ▶ Tjek støddæmperne for snavs af enhver art efter hver brug af din trailer, og fjern dem om nødvendigt.
- ▶ Rengør spjældstemplerne i udskudt position med en ren, tør klud.
- ▶ Spjældene må ikke ridses, males eller behandles med aggressive midler (skuremidler).

9.2 Vedligeholdelse / Vedligeholdelse

9.2.1 Dæk / hjul

Følgende dækstørrelser kan bruges på FTK-trailere:

Dæktype	p _{max.} i bar
195 / 50 R 10 C	6,25

Tabel: Dækstørrelse / dæktryk

- ▶ Kontroller dæktrykket på alle hjul regelmæssigt og før lange ture.
(se tabel: Vedligeholdelsesarbejde i brugsanvisningen "Generelle biltrailere - del 1")

9.2.2 Spjæld



Spjældene er vedligeholdelsesfrie. Efter lang tids brug og høje brugsintervaller aftager den dæmpende effekt.

Spjældene og deres montering skal kontrolleres regelmæssigt for olielækager, skader, ældning, brud og materialetræthed.

Vedligeholdelse må kun udføres af kvalificeret fagpersonale.

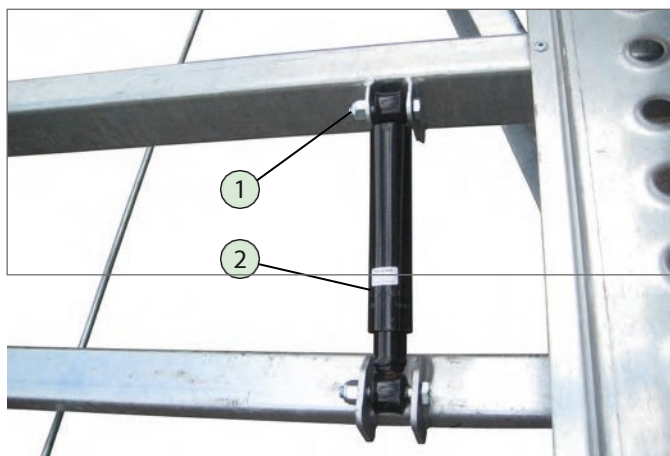

1. Fastgørelsesskrue/møtrik
2. Mærkning af spjæld

- ▶ Kontrollér, at skrueforbindelserne er tætte, og stram dem om nødvendigt.
- ▶ Undersøg spjældene for olielækager.
- ▶ Udskift dæmperne, hvis dæmpningseffekten aftager, eller hvis der er en tydelig olielækage. Brug kun originale reservedele, se mærkning / varenr. på spjældet.

9.2.3 Stopper



ADVARSEL



Slidte / forkert justerede stop!

Slidte/skævt placerede anslag kan få laddåsen til at løsne sig - risiko for ulykke.

- ▶ Kontroller og juster stoppene regelmæssigt.
- ▶ Inspektionsintervallerne afhænger af, hvor ofte du bruger din trailer.
Tjek mindst hver 6. måned.

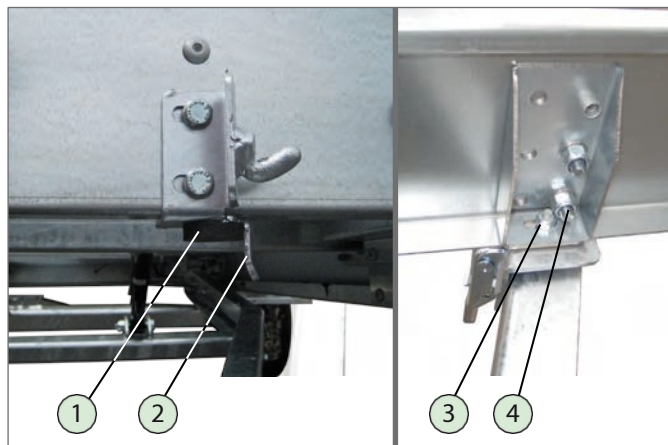

Kontroller og indstil stop

1. Gummibuffer
2. Indløbstunge
3. Fastgørelsesskrue/møtrik Gummibuffer
4. Fastgørelsesskrue/møtrik Indløbstunge

Gummibuffer

- ▶ Rengør gummibufferne (højre+venstre) med en klud.
- ▶ Tjek dem for tegn på slitage og porøsitet.
- ▶ Udskift gummibufferne (højre+venstre) efter slitage.

Indløbstunger

- ▶ Kontroller, at ladet kører proportionalt over indgangstungerne på trækstangen, når det er foldet ned.
- ▶ Indstil indløbstungerne efter justering /.
Lån, på.
- ▶ Påfør om nødvendigt lidt multifunktionsfedt på de indvendige indløbsflader på indløbstungerne.

Stopper helt op

- ▶ Flyt ladet op og ned (mindst 2 gange).
- ▶ Kontrollér, at stoppene (højre+venstre) fungerer korrekt, og at ladet kører rent på trækstangen.

9.2.4 Låse til læsseområde

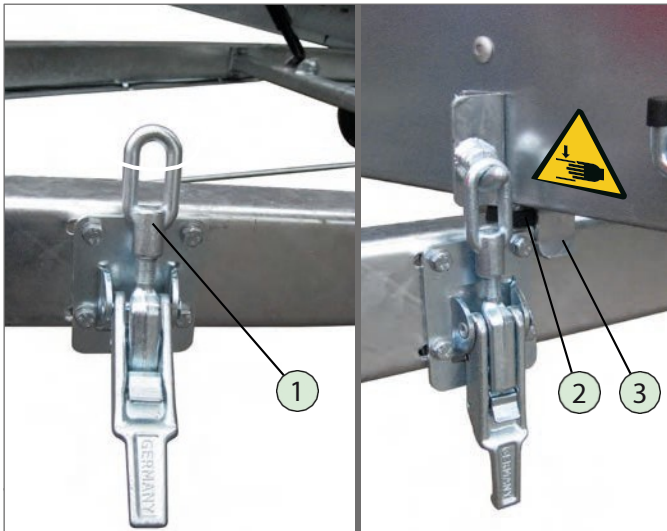

1. Øje
2. Gummibuffer
3. Indløbstunge

- ▶ Tjek lukningerne for tegn på slitage, brud og sikker lukning (spændingsopbygning).

Hvis spændingsopbygningen af fastgørelseselementerne reduceres:

- ▶ Skru øjet lidt ind (et par omdrejninger på gevindet), og luk fastgørelseselementet.
 - læsseområdet er strammet
 - lukkeren er under spænding.
- ▶ Gummibufferne skal hvile helt på trækstangen.
- ▶ Kontrollér, at fastgørelseselementerne er spændt i begge sider (højre + venstre) med omtrent samme spænding.

9.2.5 Reservehjul

 **FORSIGTIG**



Fare for knusning!

Når reservehjulet sættes på plads igen, kan fingre/hænder komme i klemme mellem holderkurven/chassiset og reservehjulet.

- ▶ Placer reservehjulet over holderkurven. Sænk det forsigtigt ned i holderkurven.
- ▶ Hold fingrene væk fra klemmeområderne.

- ▶  brug.



Fare for at falde!

Når reservehjulet tages af og sættes på plads, kan man glide af ladet/chassiset og falde ned.

- ▶ Stig ikke op på ladet eller chassiset, når reservehjulet skiftes (fjernes).
- ▶ Fjern/placer reservehjulet fra jorden (huller i chassiset).

- ▶  brug.

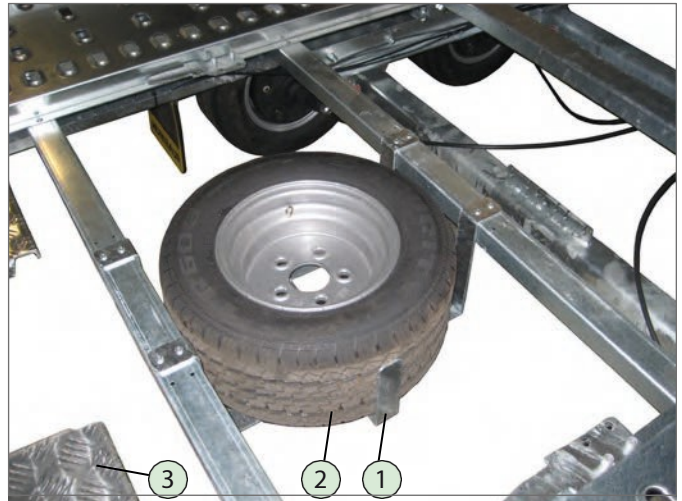

Reservehjul indsat i chassiset

1. Holder til kurv
2. Reservehjul
3. Adgangsplanke



Kontrollér regelmæssigt dæktrykket på reservehjulet.

- ▶ Skub opkørselsramperne (højre+venstre) lidt ud.
- ▶ Tag reservehjulet ud af holderkurven.
- ▶ Udfør et hjulskift.

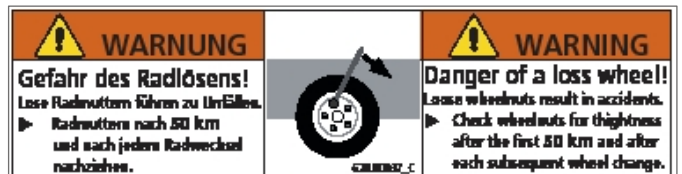

- ▶ Placer det defekte hjul i holderkurven.
- ▶ Sæt opkørselsramperne på plads, og fastgør dem.
 - Reservehjulet er sikret af opkørselsramperne.



Udskift det defekte hjul med et nyt originalt udskiftningshjul.

10 Fejlfinding



I tilfælde af en fejl kan du bruge denne tabel til at bestemme de specifikke driftsfunktioner for FTK-traileren skal muligvis udbedres.

Yderligere årsager til fejl/afhjælpning findes i betjeningsvejledningen "Anhængere til biler - Generelle punkter - Del 1".



ADVARSEL



Usikret trailer! Uventet opstart!

Gå ind under chassiset under fejlfinding - risiko for knusning på grund af uventet opstart (bevægelse) af traileren.

- ▶ Sørg for, at traileren er sikret mod at rulle væk.
- ▶ Betjen ikke ladet, mens du eller en anden person befinder sig under chassiset.

Fejlfunktion	Mulig årsag	Afhjælpning
Lastningsområde sænkes ikke automatisk.	- Spjældene er beskidte. - Dæmpningseffekten er blevet mindre. - Spjældene er slidte.	- Rengør spjældene (spjældstemplerne). - Hjælp manuelt. - Få spjældene udskiftet af specialiseret personale.
Lastningsområde ikke automatisk løftes op.	- Belastningen er forkert fordelt.	- Læs (køretøjet) med den tunge side mod trækstangen.
Lastningsområde ikke placerer sig korrekt på trækstangen.	- Stopperne er forkert justeret.	- Kontrollér stoppernes position, og juster dem om nødvendigt.

11 Dekommissionering / Bortskaffelse



Overhold sikkerhedsanvisningerne for afmontering/afskaffelse af anhængere i den generelle brugsanvisning for bilanhængere (del 1).

11.1 Nedlukning

- ▶ Sikr din trailer mod uautoriseret brug af tredjeparter, f.eks. ved hjælp af startspærre.
- ▶ Parker din trailer på en sådan måde, at den ikke kan forårsage yderligere farer for tredjeparter, f.eks. ved at vælte, rulle eller blokere for trafikken.

11.2 Bortskaffelse

- ▶ Aflever de enkelte dele eller hele traileren på en genbrugsstation for biler/køretøjer. De specialiserede medarbejdere hos Auto / Fahrzeug-Verwertung vil bortskaffe de enkelte komponenter korrekt.

Vi påtager os intet ansvar for fejl og trykfejl.
Alle illustrationer er prøveillustrationer.
Afvigelser og ændringer er modelrelaterede.
Med forbehold for tekniske ændringer.
Eftertryk forbudt.
Trykt i Tyskland.
Version 2019/01