

ökutækjaflutningamaður



GERÐU ÞAÐ MÖGULEGT

# Leiðbeiningar um

Þið 2 - FTK

af



### Nafn og heimilisfang framleiðanda:

Humbaur GmbH  
Mercedesring 1  
86368 Gersthofen  
Þýskaland

Sími: +49 821 24929-0  
Fax +49 821 249-100

info@humbaur.com  
www.humbaur.com

### Nafn og heimilisfang söluaðila:

Nafn: \_\_\_\_\_

Heimilisfang: \_\_\_\_\_

Sími: \_\_\_\_\_

ÿ ÿ

ÿ Vinsamlegast sláðu inn söluaðila þinn.

## Notkunarathugasemd / Markhópur



### 2. HLUÐI - Upprunalega - Notkunarleiðbeiningar "FTK" (Ökutækisflutningabíll)

Þessi notkunarhandbók, 2. hluti „FTK“, er ætluð þér sem notanda tilbúinnar eftirvagns.

Þar er lýst ítarlegri skrefum í meðhöndlun FTK-kerru. Þar eru allar viðeigandi upplýsingar um örugga notkun, umhirðu/hreinsun, viðhald/viðgerðir, bilanaleit og úrvinnslu/förgun.

Þú finnur viðeigandi notkunarhandbók fyrir kerruna þína (2. hluti) á meðfylgjandi geisladiski eða getur sótt hana af internetinu á [www.humbaur.com](http://www.humbaur.com) í kaflanum: **Niðurhal - Notkunarhandbækur**.

### 1. HLUÐI - Almenn „Bílaáætlun“

Allar frekari almennar upplýsingar um bílavagna er að finna í notkunarleiðbeiningunum „Bílavagnar (Almennt - 1. hluti)“.

- 1. og 2. HLUÐI mynda heildarupplýsingar um kerru þína sem þú sem notandi ættir að hafa.



Áður en þú notar eftirvagninn í fyrsta skipti skaltu lesa þessar notkunarleiðbeiningar vandlega og ítarlega og fylgja öllum leiðbeiningum, öryggisupplýsingum og viðvörnum. Fylgdu skrefunum.

- Ef ekki er farið að öllum skjölunum getur það valdið meiðslum á þér og öðrum, sem og eignatjóni.
- Ef þú fylgir ekki reglum getur það ógilt ábyrgðina.
- Geymið þessar notkunarleiðbeiningar á öruggum stað allan líftíma eftirvagnsins.
- Þetta er hluti af vörnunni og þjónar einnig sem GÁTTAHEGL fyrir reglubundið eftirlit með eftirvagninum þínum.
- Við mælum með að þú geymir þessar notkunarleiðbeiningar í öikumannshúsinu og hafir þær tiltækar til viðmiðunar.
- Gefðu þetta nýja notandanum/eigandanum þegar þú lánar eða selur kerruna þína.



Þar að auki er þér sem vegfaranda skylt að fylgja öllum landsreglum varðandi akstur ökutækis með eftirvagni og uppfylla skyldur þínar sem eigandi atvinnuökutækis.

- Þetta felur í sér að framkvæma reglulegt viðhald, umhirðu og að koma reglulega með eftirvagninn til tæknilegrar skoðunar.
- Kynntu þér sértækar reglur í þínu landi.

## Efnisyfirlit

Notkunarathugasemd / Markhópur	2
1 Auðkenning	4
1.1 Staðfesting á samræmi	4
2 Vörulýsing	5
3 Ætluð notkun	8
4 Fyrirsjáanleg misnotkun	8
5 Almennar öryggisleiðbeiningar	8
6 Hleðsla og afferming	8
6.1 Dreifing farms Festing	8
6.2 farms 6.3 Lækkun farmsvæðis	9
6.4 Staðsetning hleðslurampanna 6.5	10
Hleðsla eftirvagnsins 6.6 Festing hleðslurampanna	11
6.7 Að afferma eftirvagninn	12
7 Akstur	14
8 Bílastæði	14
9 Þrif / Viðhald / Viðgerðir Umhirða / Þrif 9.2 Viðhald /	14
9.1 Viðgerðir	15
10 Úrræðaleit	17 ára
11 Úrgangur / Förgun 11.1 Úrgangur	18 ára
11.2 Förgun	18 ára
	18 ára

# 1 Auðkenning

ÿ ÿMerktu við þá gerð eftirvagns sem þú fékkst.

ÿ  Lesið almennar leiðbeiningar um notkun bílakerra (1. HLUTI).

Vöruheiti: FTK (flutningabíll fyrir ökutæki)

## 4000 serían:

---

### Einása

#### 4100

Tegund 1: FTK 133520 það

#### 4101

Tegund 1: FTK 153520 það

### Tandem

#### 4105

Tegund 1: FTK 204020 það

#### 4107

Tegund 1: FTK 274020 það

## 1.1 Staðfesting á samræmi



Humbaur GmbH staðfestir hér með að allar viðeigandi tilskipanir EB um samþykki og örugga notkun FTK-kerra séu uppfylltar.

Þú getur óskað eftir ítarlegri EB-samræmisýfirlýsingu frá okkur sérstaklega.

## 2 Vörulýsing

FTK er flutningabíll fyrir bíla í sterkri og viðhaldslítilli hönnun án vökvakerfis.

Hleðslusvæðið hallar sér sjálfkrafa eftir að sérkennilegu klemmurnar eru losaðar - með því að nota innbyggða dempara.

Eftir að ökutæki hefur verið hlaðið yfir árampan lyftist hleðslusvæðið sjálfkrafa í upphafsstöðu vegna þess að þyngdin færir fram á við.

Boltaður undirvagn gerir kleift að skipta um einstaka hluti ef þeir skemmast.

Galvaniseruðu hleðslusvæðið og undirvagninn tryggja langan líftíma kerrunnar.

Hægt er að stilla hleðslurampana auðveldlega handvirkt að sporvidd ökutækisins sem á að hlaða.

Farmurinn er festur með venjulegum bílfestingarólum í gegnum innbyggð göt í hleðslusvæðinu.

Einása og tandemútgáfunar af FTK gera kleift að nota þær á fjölbreyttan hátt fyrir farmþyngdir frá 860 kg til 2.070 kg.

FTK-bíllinn getur verið útbúinn með eftirfarandi aukahlutum sem aukabúnaður: vökvastrokki til að halla hleðslusvæðinu, varahjóli með hjólaakörfu, höggdeyfi (fyrir 100 km/klst.), tengibúnaði fyrir kapalspil og hjólastoppa.

Eftirfarandi myndir sýna sérstaka eiginleika og einstaka hluta FTK-vagnanna.



**FTK - einása veltivél**



**FTK - Tandem-afrit**



### FTK - einása hlið

1. Kúluhaustenging með brotstreng
2. Rafmagnstengi
3. Handbremsuhandfang
4. Dráttarstöngstuðningur
5. Stútzrad
6. V-laga dráttarstönggrammi
7. Sérvitringarspennulás
8. Ljós (framan)
9. Hjól / Dekk / Ás
10. Leðjubretti
11. Hjólastopp
12. Lýsing (aftan)
13. Undirakstursvörn
14. Ljós á bílnúmeri
15. Lokun á akstursskrúfu
16. Hleðslurampi
17. Hleðslusvæði
18. Dempari

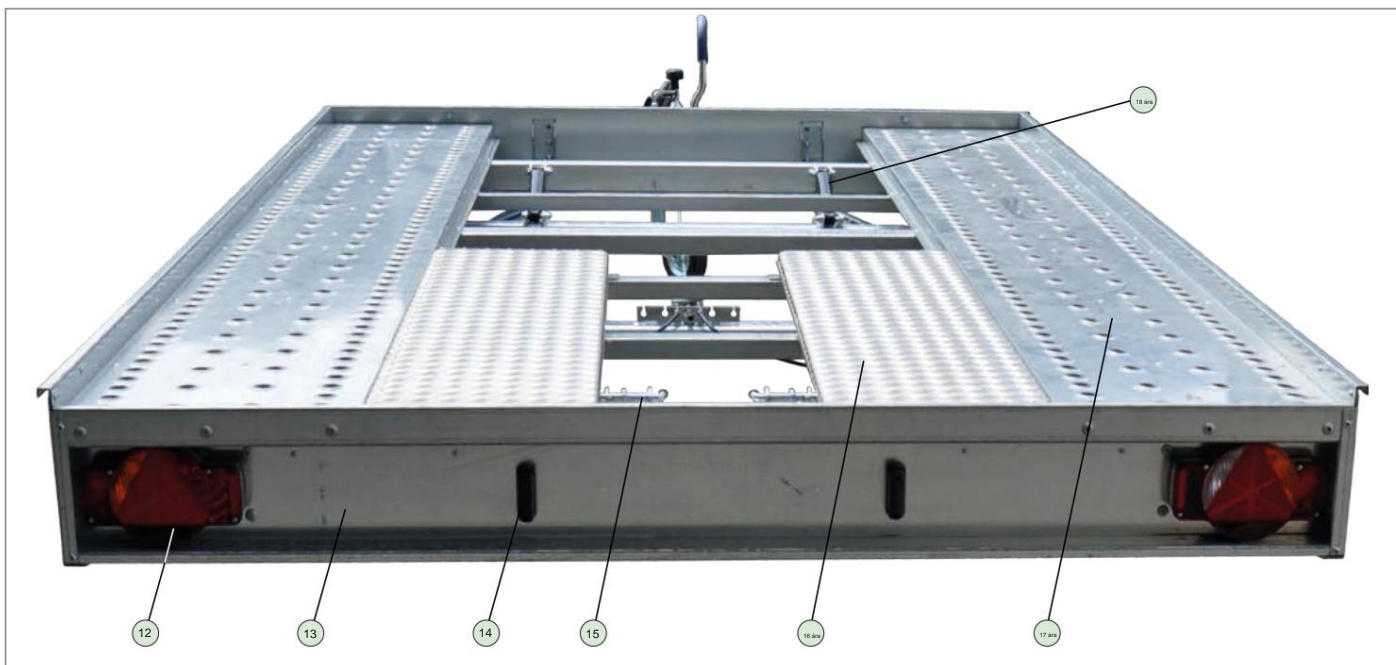

### FTK - einás / tandem að aftan

## Aukahlutir

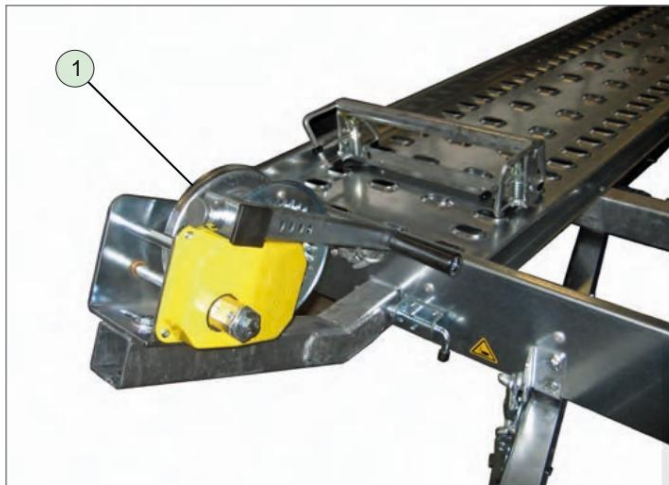

Festing fyrir kapalspil, tengdanleg

1. Kapalspil



Hjólstopp báðum megin

1. Hjólstopp (360 mm)

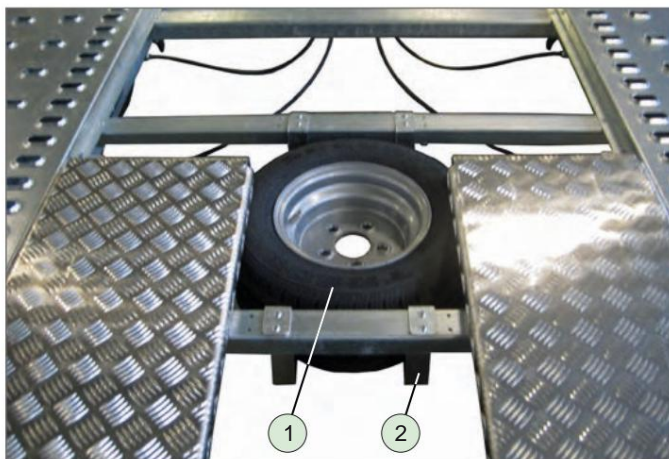

Varahjól neðst á undirvagninum

1. Varahjól
2. Körfuhaldari



Vökvahanddæla

1. Handdæla
2. Vökvakerfi
3. Dæluhandfang

## 3 Ætluð notkun

- Flutningur ökutækja.  
Hleðslupallurinn er sjálfvirkur með því að þyngdartilfærsla er á þinni hendi. Einnig er hægt að stjórna hleðslupallinum handvirkt með vökvadælu.  
Hægt er að draga ökutækið upp með kapalspili.

## 4 Fyrirsjáanleg misnotkun

- Akstur með ótryggðum rampum.
- Akstur með ólæstan farmrými.
- Eftirvagninn er hlaðinn með sporvidd hleðslurampanna rangt stillta.
- Akstur með ótryggðri kapalspili.
- Ef öryggisleiðbeiningum í notkunarleiðbeiningum fyrir „Bílvagn“ (1. hluti) er ekki fylgt.

## 5 Almennar öryggisleiðbeiningar

### VIÐVÖRUN



#### Sjálfvirk lækun á hleðsluvæðinu!

Hætta er á að kremja hendur/fingur við fermingu við fremri brún hleðsluvæðisins.

• Haldið höndunum frá því að kramdar verði.

• Láttu hleðsluvæðið lækka sjálfkrafa.

Ekki gripa þá undir neinum kringumstæðum.

- , nota.



#### Sjálfvirk lækun á hleðsluvæðinu!

Hætta er á að fætur/fólk kremjist þegar hleðsluvæðið er lækkað á undirakstursvörninni að aftan.

- Haldið fólk frá undirakstursvarnarsvæðinu meðan á lækun stendur.



#### Að færa hleðsluvæði!

Hætta er á að detta þegar gengið er inn á hleðsluvæðið við lestun og affermingu og sjálfvirka hreyfingu.

• Farið sérstaklega varlega inn á hleðsluvæðið.

- nota.

## 6 Hleðsla og afferming

### 6.1 Álagsdreifing

#### VIÐVÖRUN

#### Neikvætt / lítið stuðningsálag - hætta á að renna!

Ef ökutækið er rangt hlaðið geta slys orðið ef álagið á dráttarstöngina er neikvætt eða of lágt - hætta á að bíllinn renni.

• Hlaðið ökutækið með jafnri þyngdarbreifingu - í samræmi við farm.

• Ekki fara yfir eða niður fyrir hámarksgildi

og lágmarksþyngd eftirvagns.

• Ekki fara yfir leyfilegan lóðréttan þunga dráttarbílsins eða eftirvagnsklemmu.



Vinsamlegast athugið upplýsingar

um leyfilegan hámarksstuðningsálag á dráttarstönginni.



#### Rétt dreifing álags

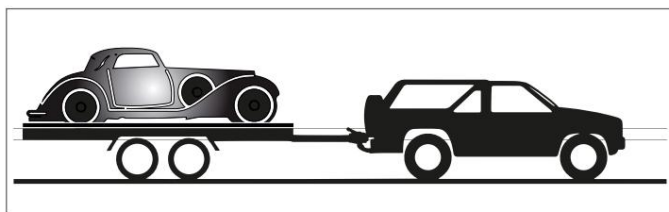

#### Ökutækið er rétt hlaðið

Eftirvagninn og dráttarbíllinn standa traustlega á jörðinni með öllum hjólum.

#### Röng dreifing álags

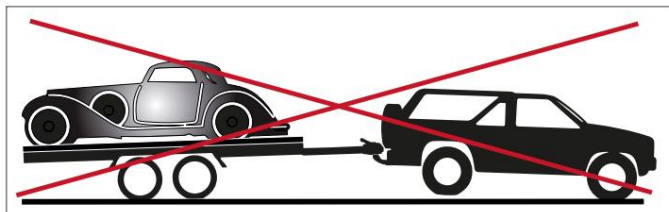

#### Ökutækið er ranglega hlaðið

Eftirvagninn hallar aftur á bak, dráttarbíllinn hallar fram = burðarálagið er of lágt eða neikvætt.

Afturás tandemvagnsins og framás dráttarbílsins eru undir miklu álagi.

## 6.2 Festing farms



### Ökutæki fest

1. Röðstöðvun
2. Verzurrgurt

ÿ Festið ökutækið á öllum hjólum með

Hentar bílafestingarólar fyrir flutning ökutækja. ÿ Notið einnig valfrjálsa hjólastoppa til að festa farm með jákvæðri festingu.



### Setjið inn hjólastopp

læsa

1. Læsingarhandfang

ÿ Setjið einn hjólastoppa á hvorri hlið fremst í farmsvæðinu - allt eftir ökutæki.

ÿ Gætið þess að fara í rétta átt - sjá mynd hér að neðan.

ÿ Snúið læsingarstöngunum báðum megin eins langt og þær ganga - í átt að dráttarstönginni.

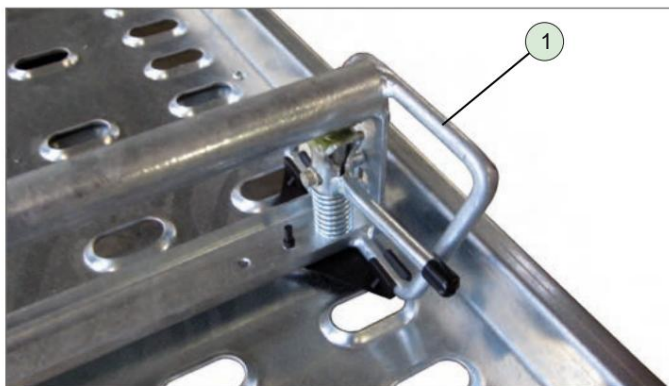

### Hjólastoppari festur / læstur

1. Röðstöðvun

## 6.3 Að lækka farmrýmið



**VIÐVÖRUN**



**Sjálfvirk lækkun á hleðslusvæðinu!**

Hætta á að fætur kremjist þegar hleðslusvæðið er lækkað á undirakstursvörninni að aftan.

ÿ



Haldið fólki frá undirakstursvarmsvæðinu meðan á lækkun stendur.

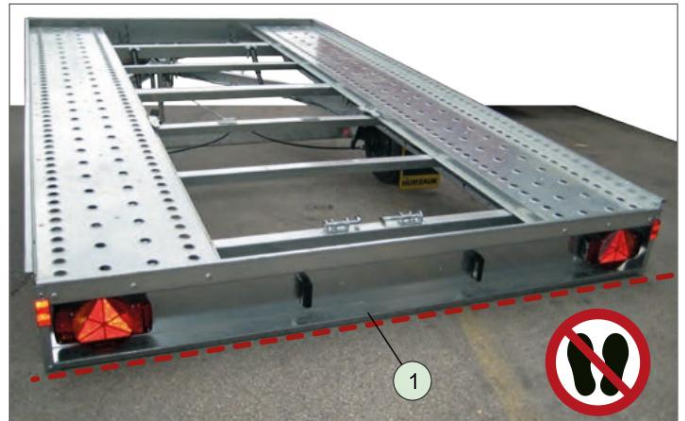

### FTK lækkað

1. Undirakstursvörn

### Undirbúningur fyrir lækkun eftirvagns



Eftirvagninn má ekki geta runnið til við lestun.

ÿ Setjið eftirvagninn á fast yfirborð

undirborð

ÿ Tryggið eftirvagninn gegn því að hann rúlli eða tengið hann fyrst við dráttarbilinn.

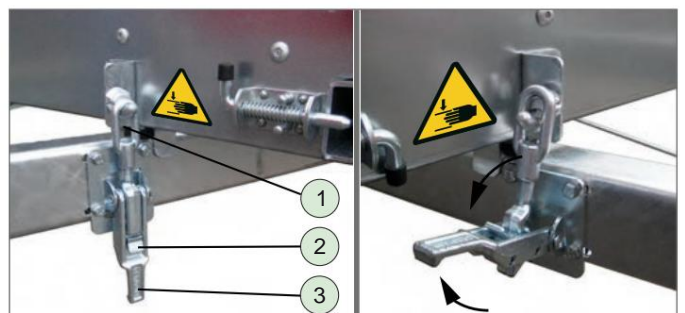

### Opnar lokanir

1. Öse
2. Afritun
3. Handfang

Opnaðu lásana báðum megin, hverja á eftir annarri.

ÿ Ýttu á öryggislásinn á handfanginu.

ÿ Dragðu handfangið út um leið.

ÿ Sveiflaðu ólæsta auganu út úr læsingarkróknum.

Hleðslusvæðið er nú ólæst og lækkar sjálfkrafa.

## 6.4 Staðsetning rampanna



**Hætta á að kremjast!**  
Fingur/hendur geta kremst þegar ramparnir eru fjarlægðir og settir upp.

ÿ Fjarlægðu rampana varlega og komið þeim fyrir. Grípið í þá frá hliðunum.  
ÿ Haldið fingrunum frá klemmustöðum.

ÿ  nota.



**Skarpar brúnir!**  
Þegar þú fjarlægir og setur upp rampana geturðu skorið þig á fingrum/höndum á hvössum brúnum.

ÿ  nota.

### Fjarlægja rampa

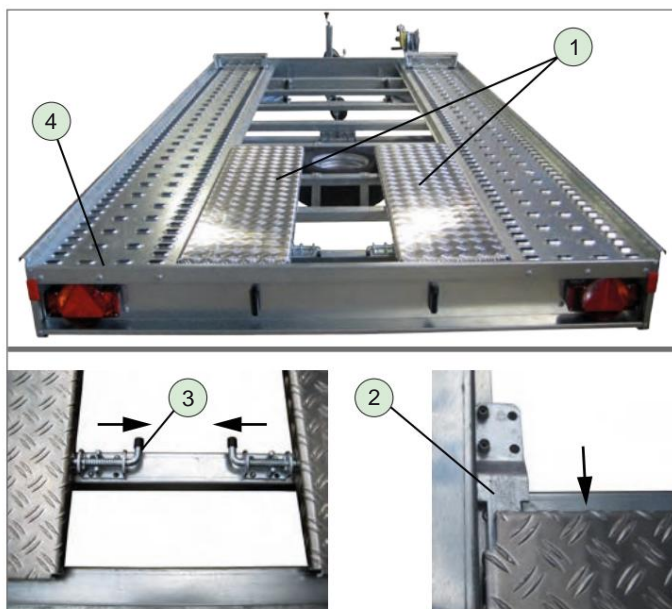

Opnaðu lása

Dragðu út hleðslurampana

1. Hleðslupallar
2. Læsingarplata
3. Læsingarrampi
4. Brún undirvagns

Setjið rampana upp hverja á eftir annarri.

ÿ Opnaðu lásinn - lagaðu hann.  
ÿ Dragðu rampinn varlega út.  
ÿ Setjið rampinn á brún undirvagnsins.

### Stilla brautarbreidd

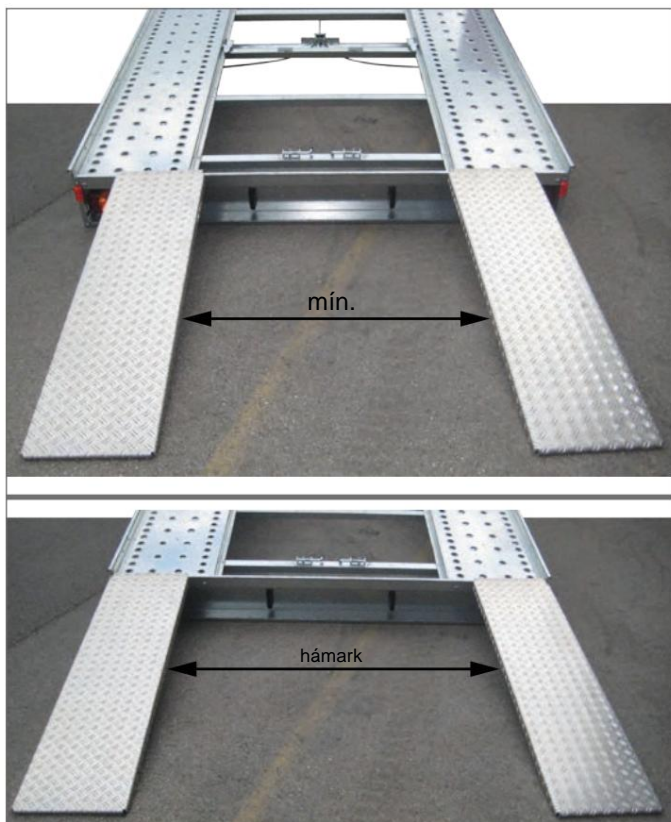

### Rampar staðsettar á brautarbreidd

ÿ Stillið hleðslurampunum í samræmi við brautarbreidd ökutækisins sem á að hlaða.



Gakktu úr skugga um að hleðsluramparnir hvíli örugglega á brún undirvagnsins / festist.

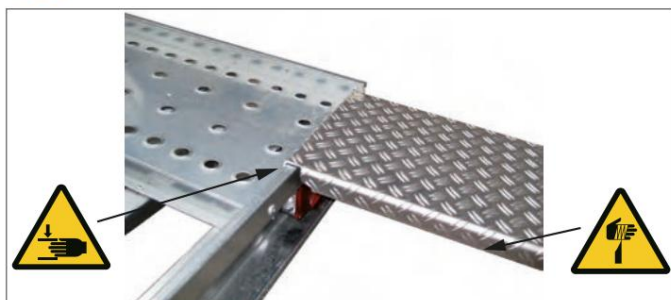

### Hleðslurampi læstur

## 6.5 Að hlaða eftirvagninn

 Gakktu úr skugga um að eftirvagninn sé tryggður gegn því að rúlla af stað.



ÿ Tryggið að umferðaröryggi sé ekki í hættu við lestun og affermingu.

ÿ Ef nauðsyn krefur skal nota viðbótarkerjabúnað, t.d. skilti, hindranir.

### VIÐVÖRUN



#### Sjálfvirk lækkun á hleðslusvæðinu!

Hætta er á að kremja hendur/fingur við fermingu við fremri brún hleðslusvæðisins.

ÿ Haldið höndunum frá því að kramdar verði.

ÿ Láttu hleðslusvæðið lækka sjálfkrafa.

Ekki grípa þá undir neinum kringumstæðum.

ÿ  nota.



#### Að færa hleðslusvæði!

Hætta er á að detta þegar gengið er inn á hleðslusvæðið við lestun og affermingu og sjálfvirka hreyfingu.

ÿ Farið sérstaklega varlega inn á hleðslusvæðið.

ÿ  nota.

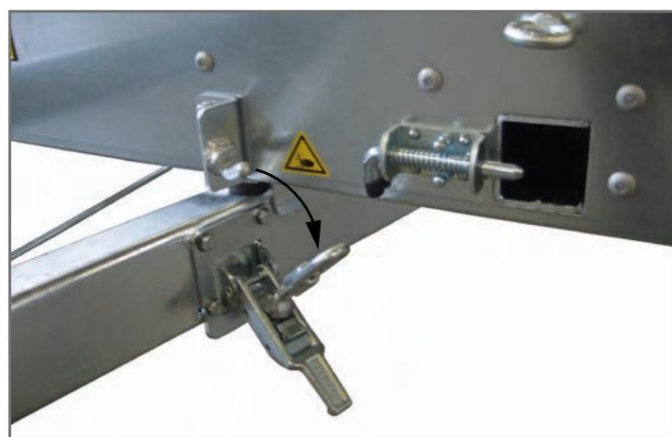

#### Lokanir opnaðar

ÿ Áður en eftirvagninum er hlaðið skal ganga úr skugga um að læsingarnar á báðum hliðum séu opnar.

 Aðalfarmur ökutækisins sem á að flytja verður að vera á framhliðinni (dráttarstöng) svo að hleðslusvæði eftirvagnsins geti lækkað sjálfkrafa.

Athugið: 6.1 Álagsdreifing

### 6.5.1 Hleðsla ökutækisins



#### Hleðsluferli (dæmi)

ÿ Akið eftirvagninum varlega og ekki of varlega hratt - hleðslusvæðið getur fljótt fallið niður og lent í dráttarstönginni.

ÿ Ekið áfram að hjólastoppunum (ef þeir eru til staðar).

ÿ Notið kapalspilið til að hlaða gallað ökutæki.

ÿ Gangið úr skugga um að staðsetning vírspilsins (stillanleg á þrjá vegu) sé stillt á ökutækið sem á að hlaða - hætta á árekstri.

- Sjá notkunarleiðbeiningar fyrir „Bílvagn“ (1. hluti) varðandi meðhöndlun kapalspilsins.



Undir engum kringumstæðum ættir þú að fara yfir leyfilega hámarksþyngd og tengivagnsþyngd eftirvagnsins.



Vinsamlegast athugið leyfilega hámarks lóðréttu þunga dráttarbílsins og eftirvagnstengisins.

ÿ Festið ökutækið vel.

Vinsamlegast athugið atriði: 6.2 Festing farms

### 6.5.2 Að tryggja hleðslusvæði

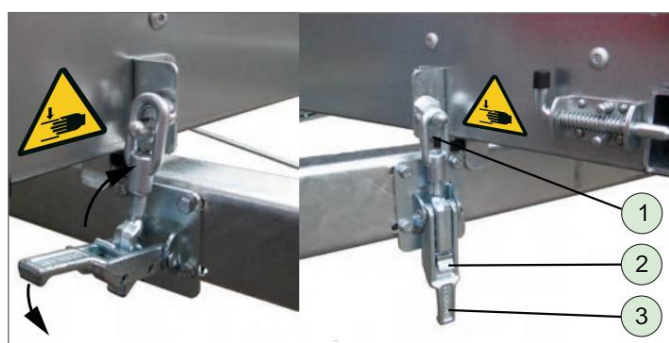

#### Lokaðu lásinum

1. Öse
2. Afritun
3. Handfang

#### Læstu lásin

Læsið lásunum báðum megin, hver á eftir annarri.

ÿ Sveiflaðu lykkjunnar á læsingarkrókinn á því.

ÿ Yttu handfanginu niður.

- Lásinn smellpassar og er læstur.

## 6.6 Að tryggja rampana

### VARÚÐ



#### Hætta á að kremjast!

Þegar ramparnir eru settir upp geta fingur/hendur kremst.

ÿ Staðsetjið rampana vandlega.

Gríptu það frá hliðinni.

ÿ Haldið fingrunum frá klemmustöðum.

ÿ  nota.



#### Skarpar brúnir!

Þegar ramparnir eru settir upp er hægt að skera sig á fingrum/höndum á hvössum brúnum.

ÿ  nota.

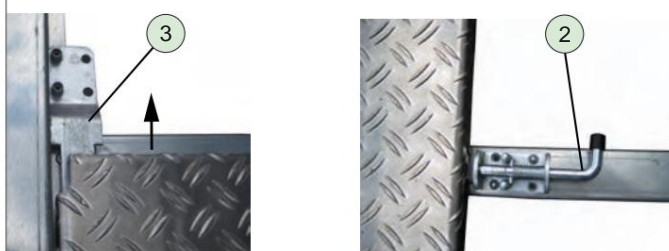
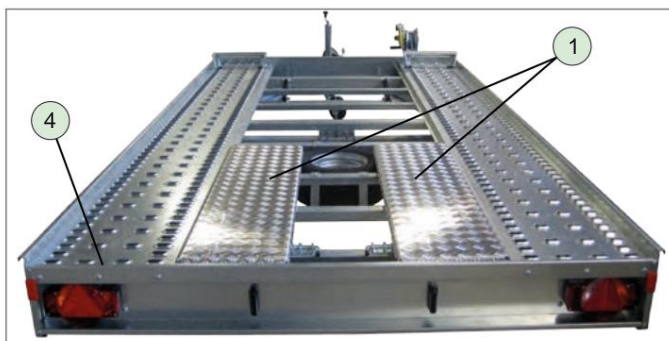

Setjið inn hleðslurampana

Lásarólæstir

1. Hleðslupallar
2. Læsingarrampa
3. Læsingarplata
4. Brún undirvagns

Setjið rampana niður eina í einu.

ÿ Gakktu úr skugga um að lásarnir séu ólæstir báðum megin eru.

ÿ Setjið rampinn á brún undirvagnsins.

ÿ Ýttu rampinum varlega inn.

Þessum verður að setja í læsingarplötuna.

ÿ Læsið rampinum með lásinum.

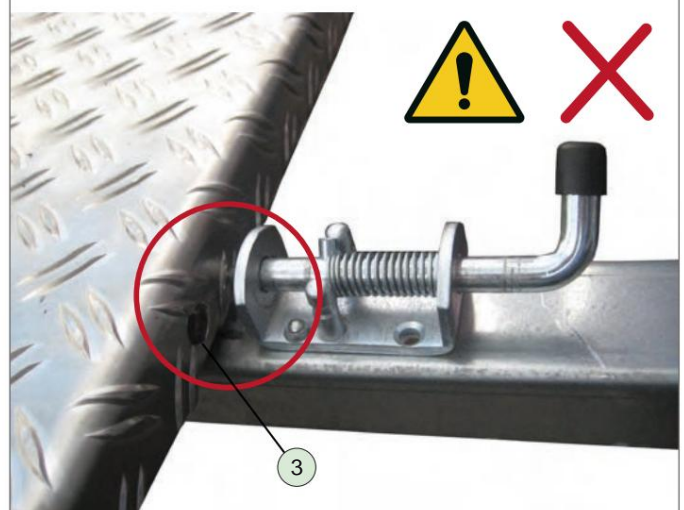
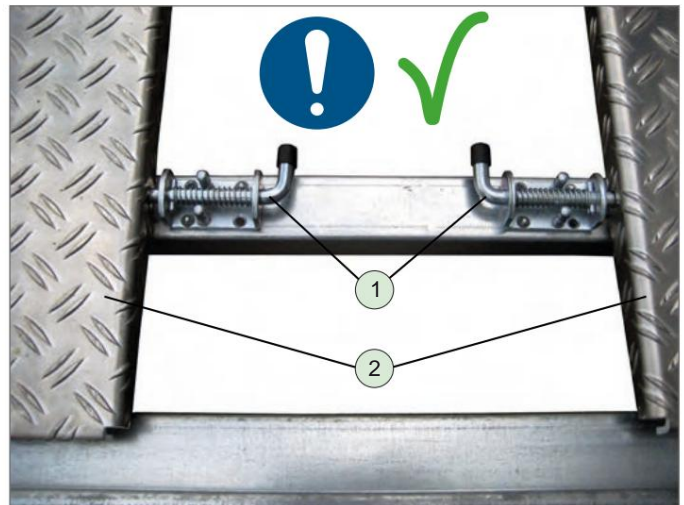

#### Hleðslurampar læstar

1. Lokunarrampar
2. Hleðslupallar
3. Læsingarhol

ÿ Gakktu úr skugga um að festingarnar á báðum hliðum séu í réttri stöðu  
Læsingargöt rampanna eru virk.



Rampurnar þjóna til að tryggja að varahjólíð dætti ekki út.

## 6.7 Að afferma eftirvagninn

### VIÐVÖRUN



#### Sjálfvirk lækkun á hleðslusvæðinu!

Hætta er á að fólk kremst þegar hleðslusvæðið er lækkað á undirakstursvörninni að aftan.



ÿ Haldið fólk frá undirakstursvörnarsvæðinu meðan á lækkun stendur.



#### Að færa hleðslusvæði!

Hætta er á að detta þegar gengið er inn á hleðslusvæðið við lestun og affermingu og sjálfvirka hreyfingu.

ÿ Farið sérstaklega varlega inn á hleðslusvæðið.



ÿ nota.



Gakktu úr skugga um að eftirvagninn sé tryggður gegn því að rúlla af stað.



ÿ Tryggið að umferðaröryggi sé ekki í hættu við lestun og affermingu.

ÿ Ef nauðsyn krefur skal nota viðbótarkerjabúnað, t.d. skilti, hindranir.

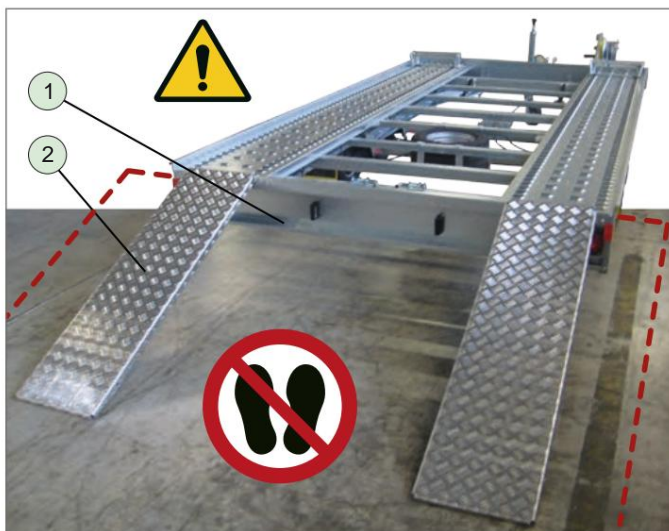

### Rampar staðsettir fyrir affermingu

1. Undirakstursvörn
2. Hleðslurampi

### 6.7.1 Afferming ökutækisins



#### Losunarferli (dæmi)

1. Hleðslurampi
2. Undirakstursvörn

ÿ Gakktu úr skugga um að ökutækið sem verið er að afferma sé tryggt gegn því að rúlla (handbremsa virk).

ÿ Fjarlægjið hleðslurampana.

Settu þau á rétta brautarbreidd.

ÿ Losaðu allar festingarólar bílsins og geymdu þær.

ÿ Opnaðu lásana á hleðslusvæðinu.

ÿ Færið / keyrið hægt niður ökutækið sem á að afferma.

Gangið úr skugga um að hleðsluramparnir renni ekki til og að hjól affermingartækjanna keyri upp á miðju hleðslurampanna.

ÿ Setjið rampana inn og læsið þeim með lokunum.

ÿ Ýtið hleðslusvæðinu niður á fremri brún hleðslusvæðisins og festið hleðslusvæðið með klemmum.

## 7 Akstur



Áður en lagt er af stað skal ganga úr skugga um að ekki sé farið yfir leyfilegan hámarksþyngd (farmþyngd, burðarþyngd).



Vinsamlegast athugið hámarks leyfilegan eftirvagns- og burðarþyngd dráttarbilsins og eftirvagnstengisins.

ÿ Ef nauðsyn krefur skal athuga þyngdarupplýsingar farmsins (ökutækisins) sem á að hlaða.



### Ökutæki tryggt

1. Læsingar á hleðslusvæði
2. Lás fyrir kapalspil
3. Röðstöðvun
4. Verzurrurt
5. Stýrisstöng fyrir spil

ÿ Framkvæma brottfarareftirlit (sjá notkunarleiðbeiningar „Bílkerru“ Almennur hluti 1)

- ÿ Athugið hvort: -
- hleðslusvæðið, -
  - standurinn fyrir kapalspilið, -
  - hleðslurampar, -
  - hjólastoppar, - stjórnstöng kapalspilsins,
  - varahjólíð séu föst.

## 8 Bílastæði



Vinsamlegast athugið almennar öryggis- og viðvaranir um örugga geymslu eftirvagnsins í almennum notkunarleiðbeiningum fyrir „Bílvagn“, 1. hluti.

ÿ Gakktu einnig úr skugga um að - hleðslusvæðið sé læst með lásum. - hleðsluramparnir séu settir í og tryggðir.

## 9 Þrif / Viðhald / Viðgerðir

### 9.1 Umhirða / Þrif



Vinsamlegast athugið öryggisleiðbeiningar og leiðbeiningar um almenna þrif/umhirðu eftirvagna í almennum notkunarleiðbeiningum fyrir bíla eftirvagna (1. hluti).

### Þrif á dempara



Líftími, virkni og öryggi eftirvagnsins þíns veltur að miklu leyti á reglulegu viðhaldi/umhirðu dempara.

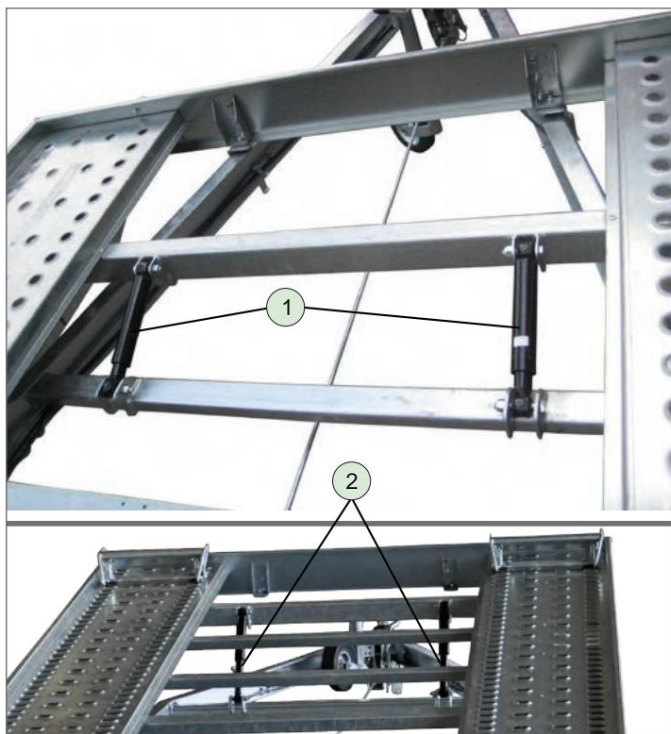

### Dempari dreginn inn / út

1. Dempari
2. Dempunartimpill

- ÿ  Þegar þú sprautar skal ekki beina vatnsbunu beint að spjöldunum.
- ÿ Athugið hvort óhreinindi séu á dempunum eftir hverja notkun eftirvagnsins og fjarlægjið þá ef þörf krefur.

- ÿ Þrifið demparastimplana í útdregna stöðu með hreinum, þurrum klút.
- ÿ Ekki rispa, mála eða skemma dempunarbúnaðinn með árásargjarn efni (slípiefni).

## 9.2 Viðhald / Þjónusta

### 9.2.1 Dekk / Felgur

Eftirfarandi dekkjastærðir má nota á FTK eftirvögnum:

Tegund dekkja	pmax. í börum
195 / 50 R 10 C	6,25

#### Tafla: Dekkjastærð / dekkjaprýstingur

Þú Athugið loftþrýsting í dekkjum á öllum hjólum reglulega og fyrir langar ferðir. (Sjá töflu: Viðhaldsverkefni í notkunarleiðbeiningunum „Almennt um eftirvagna - 1. hluti“.)

### 9.2.2 Dempari



Demparnir sjálfir eru viðhaldsfrír. Eftir lengri notkunartíma og langt notkunartímabil minnkar dempunaráhrifin.

Dempingar og festingar þeirra þarfnast reglulegs skoðunar með tilliti til olíuleka, skemmda, öldrunar, brots og efnisþreytu.

Viðhald má aðeins framkvæma af hæfu starfsfólki.

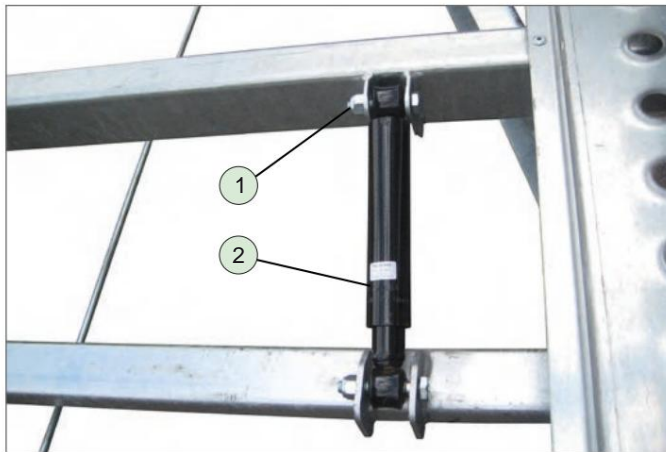

#### hljóðlaus

1. Festingarskrúfa / hneta
2. Merking á dempara

Þú Athugið hvort skrúfutengingarnar séu vel fastar og herðið þær ef þörf krefur.

Þú Athugið hvort olíuleki sé í dempurunum.

Þú Skiptið um dempara ef virkni þeirra minnkar eða ef olíuleki er sjáanlegur.

Notið aðeins upprunalega varahluti, sjá merkingu/vörunúmer á dempara.

### 9.2.3 Árásir



#### VIÐVÖRUN



#### Slitnir / rangstilltir stoppar!

Slitnir/rangstilltir stopparar geta valdið því að læsingar hleðslusvæðisins losna - slyshætta.

Þú Athugið og stillið stoppana reglulega.

Þú Skoðunartímabilin eru háð notkunartíðni eftirvagnsins.

Framkvæmið eftirlit að minnsta kosti á 6 mánaða fresti.

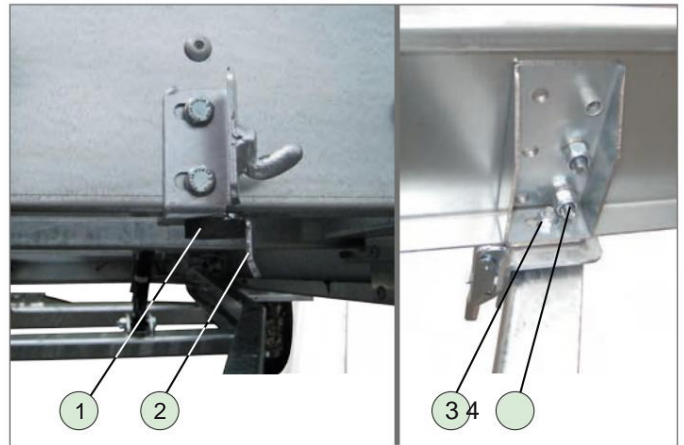

#### Athugaðu og stilltu stopp

1. Gúmmíhlíf
2. Inntakstunga
3. Festingarskrúfa/mötu gúmmíhlíf
4. Festingarskrúfa/mótun fyrir inntaksrör

#### gúmmíbuffer

Þú Þrifið gúmmíhlífarnar (hægri + vinstri) með klút.

Þú Athugið hvort þau séu slitin eða gegndræp.

Þú Skiptið um gúmmístuðla (hægri + vinstri) þegar þeir eru slitnir.

#### Inntakstungur

Þú Gakktu úr skugga um að hleðslusvæðið liggja í réttu hlutfalli við dráttarstöngina í gegnum inntaksfætlingana þegar vagninn er felldur niður.

Þú Stillið inntakstungurnar eftir stillingu / lántöku.

Þú Ef nauðsyn krefur, berið fjölnota smurólíu á innan við inntaksfleti inntakstunganna.

#### Árásum lokið

Þú Færið hleðslusvæðið upp og niður (að minnsta kosti tvisvar sinnum).

Þú Athugið hvort stopparnir (hægri + vinstri) séu rétt virkni og hleðslusvæðið liggur hreint að dráttarstönginni.

### 9.2.4 Læsingar á hleðslusvæði

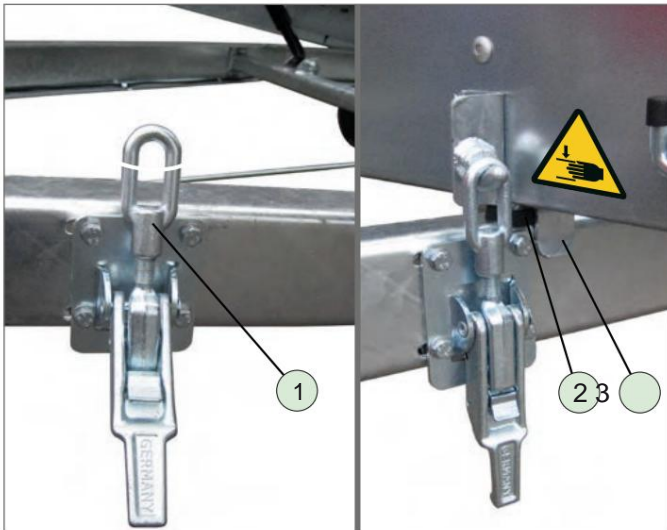

#### Endurstilla lokanir

1. Öse
2. Gúmmihlíf
3. Inntakstunga

ÿ Athugið hvort lokunin sé slitin, brotin eða hvort hún sé örugg (spennumyndun).

Ef spennuuppbygging lokunanna hefur minnkað:

ÿ Snúið lykkjunni örlítið inn (nokkrum skréfgangi) og lokið lásnum. - Hleðslupallurinn er hertur - lásinn er undir spennu.

ÿ Gúmmihlífanar verða að hvíla alveg á dráttarstönginni.

ÿ Athugið hvort festingarnar á báðum hliðum (hægri + vinstri) séu hertar með nokkurn veginn sömu spennu.

### 9.2.5 Varahjól

**VARÚÐ**



#### Hætta á að kremjast!

Þegar varahjólið er sett aftur á sinn stað geta fingur/hendur kramist á milli handfangskörfunnar/ undirvagnsins og varahjólsins.

ÿ Setjið varahjólið yfir körfuna.

Lækkið það varlega niður í körfuna.

ÿ Haldið fingrunum frá klemmustöðum.

ÿ  nota.



#### Hætta á að detta!

Þegar varahjólið er fjarlæggt og komið fyrir á staðnum er hættu á að þú runnið til og dottir af hleðslusvæðinu/undirvagninum.

ÿ Ekki klífa upp í bílinn þegar varahjólið er skipt um (fjarlæggt). hleðslusvæðið eða undirvagninn.

ÿ Fjarlægðu / settu varahjólið af jörðinni (bil í undirvagninum).

ÿ  nota.



#### Varahjól sett í undirvagninn

1. Körfuhaldari
2. Varahjól
3. Hleðslurampi



Athugaðu loftþrýstinginn í varadeckinu þínu reglulega.

ÿ Ýtið hleðslurampunum (hægri + vinstri) örlítið út.

ÿ Takið varahjólið úr körfunni.

ÿ Skiptu um hjól.

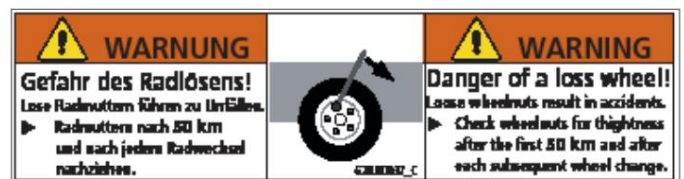

ÿ Setjið bilaða hjólið í körfuna.

ÿ Ýtið hleðslurampunum inn og tryggjið þær.

- Varahjólið er fest með rampunum.



Skiftið um bilaða hjólið fyrir nýtt upprunalegt varahjól.

# 10 Úrræðaleit



Þessi tafla mun hjálpa þér ef upp kemur bilun hugsanlega leysa sérstök rekstrarvirkni FTK-kerru.

Frekari orsakir bilana / úrbætur er að finna í notkunarleiðbeiningunum „Almennt um eftirvagna - 1. hluti“.



## VIÐVÖRUN



### Ótryggður eftirvagn!

#### Óvænt byrjun!

Farið undir undirvagninn við bilanaleit - hætta er á að kremenjast vegna óvæntrar ræsingar (hreyfingar) eftirvagnsins.

Þú gangið úr skugga um að eftirvagninn sé tryggður gegn því að rúlla af stað.

Þú Ekki nota hleðslupallinn á meðan þú eða einhver annar er undir undirvagninum.

Truflun	Möguleg orsök -	úrræði
Hleðslusvæðið lækkar ekki sjálfkrafa.	<ul style="list-style-type: none"> <li>- demparar eru óhreinir.</li> <li>- Dempunaráhrif minnkuð.</li> <li>- Demparar eru slitnir.</li> </ul>	<ul style="list-style-type: none"> <li>- Hreinsið demparana (demparastimplana).</li> <li>- Hjálp handvirk.</li> <li>- Látið hæft starfsfólk athuga demparana staðgengill.</li> </ul>
Hleðslusvæðið lyftist ekki sjálfkrafa.	<ul style="list-style-type: none"> <li>- Álagið er rangt dreift.</li> </ul>	<ul style="list-style-type: none"> <li>- Hlaðið farminum (ökutækinu) með þyngrri hliðinni að dráttarstönginni.</li> </ul>
Hleðslusvæðið er ekki rétt staðsett á dráttarstönginni.	<ul style="list-style-type: none"> <li>- Stopparnir eru stilltir.</li> </ul>	<ul style="list-style-type: none"> <li>- Athugið stöðu stoppanna og stillið þær ef þörf krefur.</li> </ul>

## 11 Úrgangur / Förgun



Vinsamlegast fylgið öryggisleiðbeiningum um úrvinnslu/  
förgun eftirvagna í almennum notkunarleiðbeiningum fyrir  
bíla eftirvagna (1. hluti).

### 11.1 Úrgangur

ÿ Tryggið eftirvagninn gegn óheimilli notkun

Notkun þriðja aðila, t.d. með ræsivarnarbúnaði.

ÿ Leggið eftirvagninn þannig að hann skapi ekki frekari hættu fyrir  
þriðja aðila, t.d.

Að velta, rúlla, hindra umferðarflæði.

### 11.2 Förgun

ÿ Farið með einstaka hluta eða allan eftirvagninn á endurvinnslustöð  
fyrir bíla/ökutæki.

Sérfræðingar á endurvinnslustöð bíla/ökutækja munu  
farga einstökum íhlutum á réttan hátt.





GERÐU ÞAÐ MÖGULEGT

Engin ábyrgð er tekin á villum og prentvillum.  
Allar myndirnar eru sýnishornsmýndir.  
Frávik og breytingar eru líkantengdar.  
Tæknilegar breytingar áskilnar.  
Endurprentun bönnuð.  
Prentað í Þýskalandi.  
Útgáfa 2019/01