

prijevoznik vozila
**Upute za
uporabu**

Vi 2 - FTK



UČINI TO MOGUĆIM

od



Naziv i adresa proizvođača:

Humbaur GmbH
Mercedesring 1
86368 Gersthofen
Njemačka

Tel. +49 821 24929-0
Faks +49 821 249-100

info@humbaur.com
www.humbaur.com

Ime i adresa trgovca:

Ime: _____

Adresa: _____

Telefon: _____

Molimo unesite svog prodavača.

Napomena o korištenju / Ciljna skupina



DIO 2 - Izvornik - Upute za uporabu "FTK" (Prijevoznik vozila)

Ovaj priručnik za uporabu, 2. dio „FTK“, namijenjen je vama kao korisniku prikolice spremne za upotrebu.

Opisuje detaljnije korake za rukovanje FTK prikolicom. Uključuje sve relevantne informacije za siguran rad, njegu/čišćenje, održavanje/ popravak, rješavanje problema i stavljanje izvan pogona/odlaganje.

Odgovarajući priručnik za uporabu vaše prikolice (2. dio) pronaći ćete na priloženom CD-u ili ga možete preuzeti s interneta na www.humbaur.com u odjeljku: Preuzimanje - Priručnici za uporabu .

DIO 1 - Opći "Automobilski program"

Sve daljnje opće informacije o prikolicama za automobile možete pronaći u uputama za uporabu „Prikolice za automobile (Općenito - 1. dio)“.

- 1. i 2. dio čine cjelovitu dokumentaciju vaše prikolice koju biste vi kao korisnik trebali imati.



Prije prve upotrebe prikolice, pažljivo i u potpunosti pročitajte ove upute za uporabu, poštujući sve upute, sigurnosne informacije i upozorenja. Slijedite korake.

- Nepoštivanje cijele dokumentacije može rezultirati ozljedama vas i drugih osoba, kao i materijalnom štetom.
- Nepoštivanje ovih uputa može poništiti vaše jamstvo.
- Ove upute za uporabu čuvajte na sigurnom mjestu tijekom cijelog vijeka trajanja prikolice.
- Dio je proizvoda i služi i kao ČEKOVNA KNJIŽICA za redovite preglede vaše prikolice.
- Preporučujemo da ove upute za uporabu držite u vozačkoj kabini i da ih imate pri ruci za svakodnevnu upotrebu. držati.
- Dajte ovo novom korisniku/vlasniku prilikom posuđivanja ili prodaje prikolice.



Nadalje, kao sudionik u prometu dužni ste poštivati sve nacionalne propise o vožnji vozila s prikolicom i ispunjavati svoje obveze kao vlasnik komercijalnog vozila.

- To uključuje redovito održavanje, njegu i periodično dovođenje prikolice na tehnički pregled.
- Raspitajte se o specifičnim propisima u vašoj zemlji.

Sadržaj

Napomena o korištenju / Ciljna skupina	2
1. Identifikacija	4
1.1 Potvrda o sukladnosti	4
2 Opis proizvoda	5
3 Namjena	8
4 Predvidljiva zlouporaba	8
5 Opće sigurnosne upute	8
6 Utovar i istovar	8
6.1 Raspodjela tereta	8
6.2 Osiguranje tereta 6.3	9
Spuštanje utovarnog prostora	9
6.4 Postavljanje utovarnih rampi 6.5	10
Utovar prikolice 6.6	11
Osiguravanje utovarnih rampi	12
6.7 Istovar prikolice	13
7 Vožnja	14
8 Parkiranje	14
9 Čišćenje / Održavanje / Popravak Njega / Čišćenje 9.2	14
9.1 Održavanje / Popravak	15
10 Rješavanje problema	17
11 Dekomisioniranje / Zbrinjavanje	18 godina
11.1	18 godina
Dekomisioniranje 11.2 Zbrinjavanje	18 godina

1. Identifikacija

Označite vrstu prikolice koju ste primili.



Pročitajte opće upute za uporabu prikolica za automobile (1. DIO).

Naziv proizvoda: FTK (prijevoznik vozila)

Serijski broj: _____

Jednosovinski

4100
Tip 1: FTK 133520 the

4101
Tip 1: FTK 153520 the

Tandem

4105
Tip 1: FTK 204020 the

4107
Tip 1: FTK 274020 the

1.1 Potvrda o sukladnosti



Humbaur GmbH ovime potvrđuje usklađenost sa svim relevantnim direktivama EZ-a za odobrenje i siguran rad FTK prikolica. Detaljnu EZ izjavu o sukladnosti možete od nas zatražiti zasebno.

2 Opis proizvoda

FTK je prijevozno sredstvo za automobile u robusnoj izvedbi bez hidraulike, koja zahtijeva malo održavanja. Utovarni prostor se automatski naginje nakon otpuštanja ekscentričnih stezaljki - pomoću integriranih amortizera. Nakon utovara vozila preko aluminijskih rampi, utovarni prostor se automatski podiže u početni položaj zbog pomicanja težine prema naprijed.

Šasija pričvršćena vijcima omogućuje zamjenu pojedinačnih dijelova u slučaju oštećenja. Pocičana utovarna površina i šasija jamče dugi vijek trajanja prikolice.

Utovarne rampe mogu se lako ručno prilagoditi širini traga vozila koje se utovaruje. Teret se pričvršćuje standardnim trakama za pričvršćivanje automobila putem integriranih rupa u utovarnom prostoru. Jednoosovinske i tandemske verzije FTK-a omogućuju širok raspon primjena za korisne nosivosti od 860 kg do 2070 kg.

FTK se opcionalno može opremiti sljedećom dodatnom opremom: hidraulički cilindar za naginjanje utovarnog prostora, rezervni kotač s košarom za držanje, amortizer (za 100 km/h), vitlo s utičnicom, blokator kotača.

Sljedeće ilustracije prikazuju posebne značajke i pojedinačne dijelove FTK prikolica.



FTK - jednoosovinski kipe



FTK - Tandemski upis



FTK - jednoosna strana

1. Kuglasta spojnica s odvojivim kabelom
2. Električni utikač
3. Ručica ručne kočnice
4. Nosač vučne rude
5. Stützrad
6. Okvir s V-vučnom rudom
7. Ekscentrična brava za zatezanje
8. Svjetlo (prednje)
9. Kotači / Gume / Osovina
10. Blatobrani
11. Klin za kotače
12. Rasvjeta (stražnja)
13. Zaštita od podlijetanja
14. Svjetlo registarske pločice
15. Zatvaranje estriha za vožnju
16. Utovarna rampa
17. Prostor za utovar
18. Prigušivač

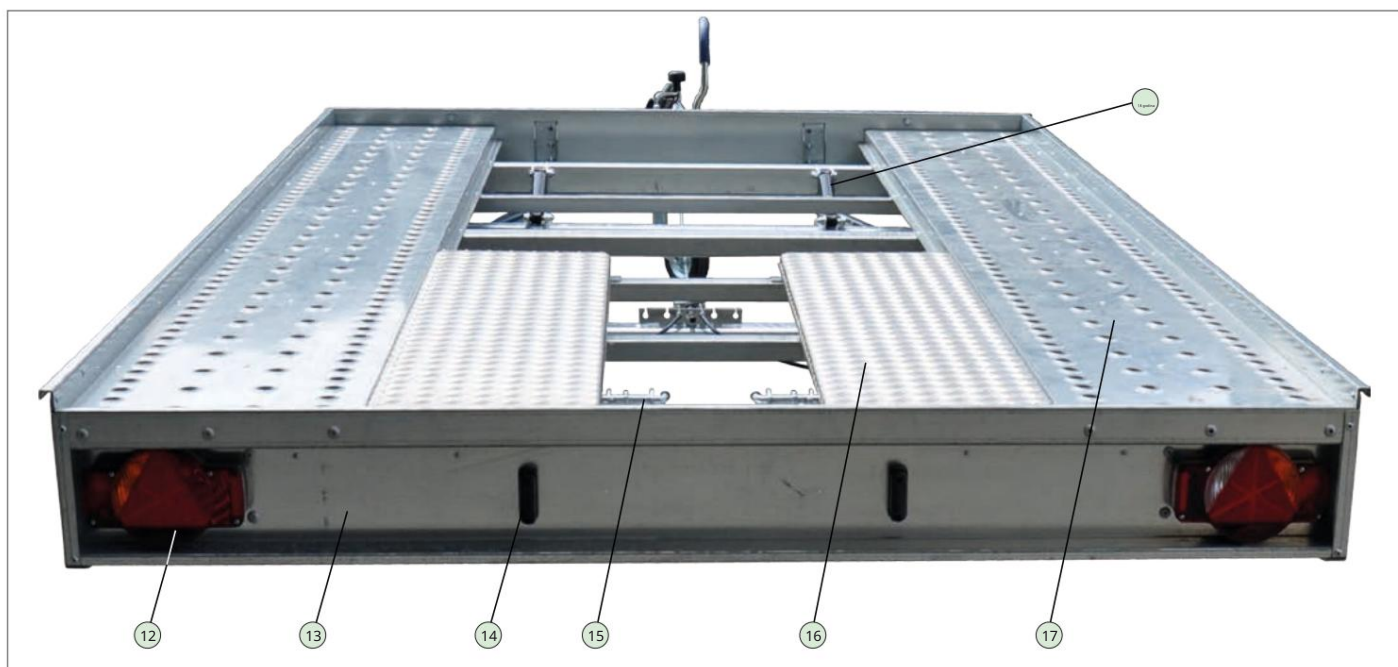

FTK - jednoosovinski / tandem straga

Pribor

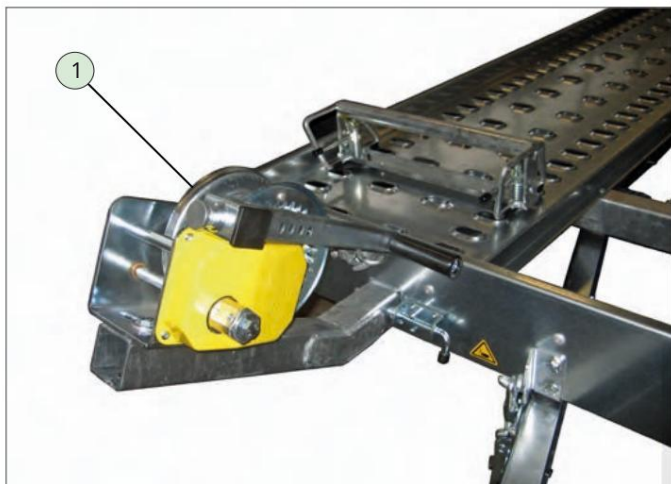

Nosač vitla s utikačem

1. Vitlo za sajlu



Hidraulična ručna pumpa

1. Ručna pumpa
2. Hidraulički cilindar
3. Poluga pumpe



Zaustavnik kotača s obje strane

1. Zaustavni kotač (360 mm)

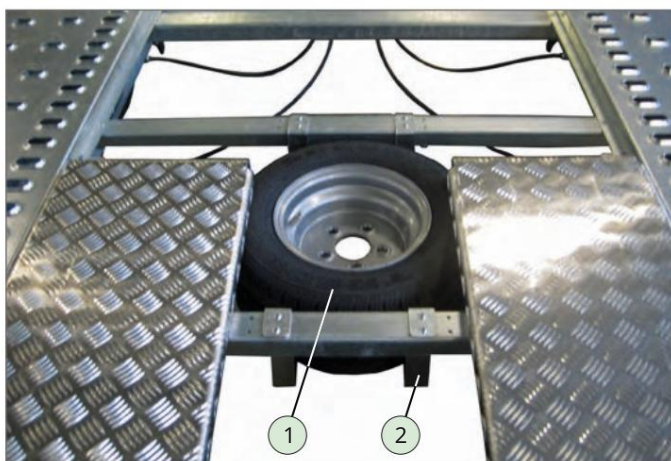

Rezervni kotač na dnu šasije

1. Rezervni kotač
2. Držać košare

3 Namjena

- Prijevoz vozila.
Utovarna platforma se automatski pokreće pomicanjem vaše težine. Opcionalno, utovarna platforma može se ručno upravljati pomoću hidraulične pumpe.
Vozilo se može podići pomoću vitla.

4 Predvidljiva zlouporaba

- Vožnja s neosiguranim rampama.
- Vožnja s otključanim utovarnim prostorom.
- Utovar prikolice s nepravilno podešenom širinom traga utovarnih rampi.
- Vožnja s neosiguranom vitlom.
- Nepoštivanje sigurnosnih uputa u uputama za uporabu „Prikolice za automobil“ (1. dio).

5 Opće sigurnosne upute



UPOZORENJE



Automatsko spuštanje utovarnog prostora!

Opasnost od gnječenja ruku/prstiju prilikom utovara na prednjem rubu utovarnog prostora.

Držite ruke podalje od područja gnječenja.

Pustite da se utovarni prostor automatski spusti.

Ni pod kojim uvjetima ih nemojte hvatati.



koristiti.



Automatsko spuštanje utovarnog prostora!

Opasnost od gnječenja stopala/ljudi prilikom spuštanja utovarnog prostora na stražnju zaštitu od podlijetanja.



Tijekom spuštanja držite ljude podalje od područja zaštite od podlijetanja.



Pomicanje utovarnog prostora!

Postoji rizik od pada pri ulasku u prostor za utovar tijekom utovara i istovara te automatskog kretanja.

U utovarni prostor ulazite s posebnim oprezom.



koristiti.

6 Utovar i istovar

6.1 Raspodjela opterećenja



UPOZORENJE

Negativno / nisko opterećenje potpore - opasnost od klizanja!

Ako je vozilo nepravilno natovareno, mogu se dogoditi nesreće ako je vučno opterećenje negativno ili prenisko - opasnost od proklizavanja.

Vozilo opteretite ravnomjerno - prema teretu.

Ne prekoračujte niti padaju ispod maksimalne vrijednosti.

i minimalno opterećenje prikolice.

Ne prekoračujte maksimalno dopušteno vertikalno opterećenje vučnog vozila ili spojnice prikolice.



Molimo vas da obratite pozornost na

podatke o maksimalno dopuštenom opterećenju vučne rude.



Ispravna raspodjela opterećenja

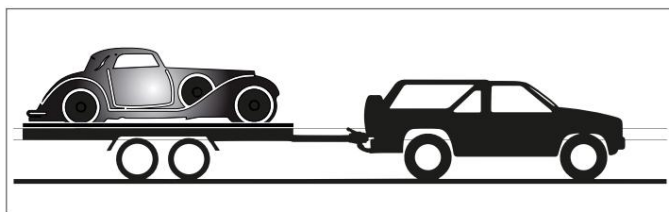

Vozilo je ispravno napunjeno

Prikolica i vučno vozilo čvrsto stoje na tlu svim kotačima.

Nepravilna raspodjela opterećenja

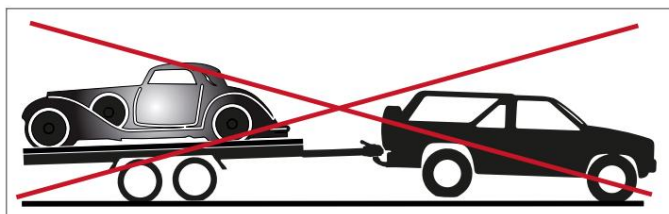

Vozilo je pogrešno napunjeno

Prikolica se naginje unatrag, vučno vozilo se naginje naprijed = potpuno opterećenje je prenisko ili negativno. Stražnja osovina tandem prikolice i prednja osovina vučnog vozila izložene su prekomjernom opterećenju.

6.2 Osiguranje tereta



Vozilo vezano

1. Zaustavljanje reda
2. Verzurrugurt

Osigurajte vozilo na svim kotačima pomoću prikladni remeni za pričvršćivanje vozila. Osim toga, koristite opcionalne graničnike kotača za pozitivno osiguranje tereta.



Umetnite graničnik kotača

brava

1. Poluga za zaključavanje

Postavite po jedan graničnik kotača sa svake strane u prednjem dijelu utovarnog prostora - ovisno o vozilu. Obratite pozornost na ispravan smjer - pogledajte sliku ispod. Okrenite poluge za zaključavanje s obje strane do kraja - prema vučnoj rudi.

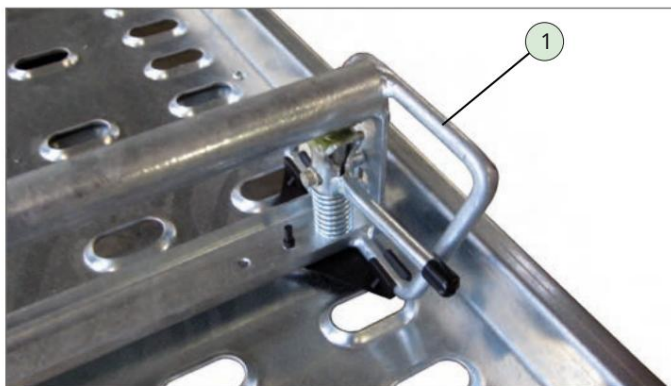

Zaustavnik kotača pričvršćen/zaključan

1. Zaustavljanje reda

6.3 Spuštanje utovarnog prostora



UPOZORENJE



Automatsko spuštanje utovarnog prostora!

Opasnost od prignječenja stopala prilikom spuštanja utovarnog prostora na stražnjoj zaštiti od podlijetanja.



Tijekom spuštanja držite ljude podalje od područja zaštite od podlijetanja.

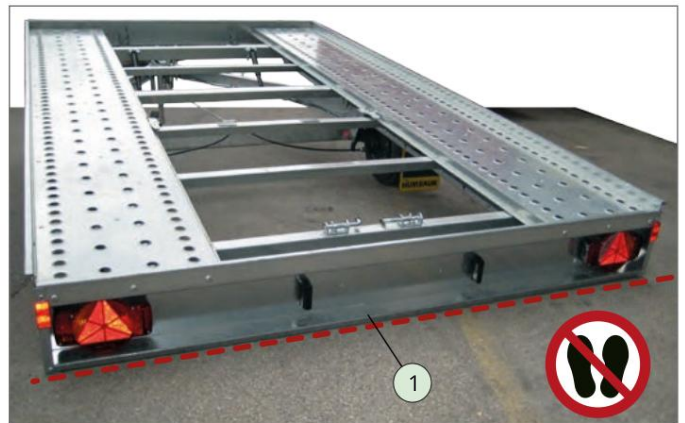

FTK snižen

1. Zaštita od podlijetanja

Priprema prikolice za spuštanje



Prikolica ne smije proklizavati tijekom utovara.

Postavite prikolicu na čvrstu površinu ab.

Osigurajte prikolicu od kotrljanja ili je prvo spojite na vučno vozilo.

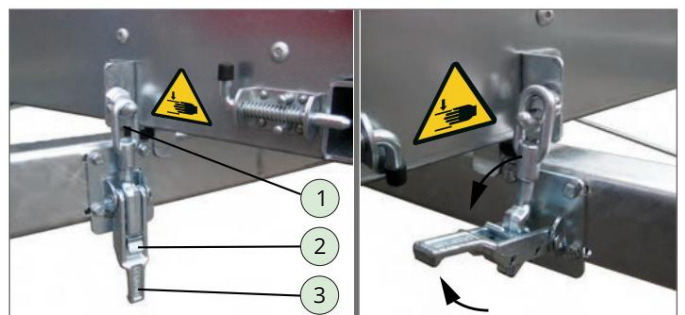

Otvoreni zatvarači

1. Ose
2. Sigurnosna kopija
3. Ručka

Otključajte brave s obje strane jednu za drugom.

Pritisnite sigurnosnu polugu na ručki.

Istovremeno izvucite ručku.

Izvucite otključanu ušicu iz kuke za zaključavanje.

Utovarni prostor je sada otključan i automatski se spušta.

6.4 Postavljanje rampi

OPREZ



Opasnost od gnječenja!
Prsti/ruke mogu se zgnječiti prilikom uklanjanja i postavljanja rampi.

Pažljivo uklonite i postavite rampe. Uхватite ih sa strane.

Držite prste podalje od mjesta priklještenja.



koristiti.



Oštri rubovi!
Prilikom uklanjanja i postavljanja rampi možete si porezati prste/ruke na oštre rubove.



koristiti.

Uklonite rampe

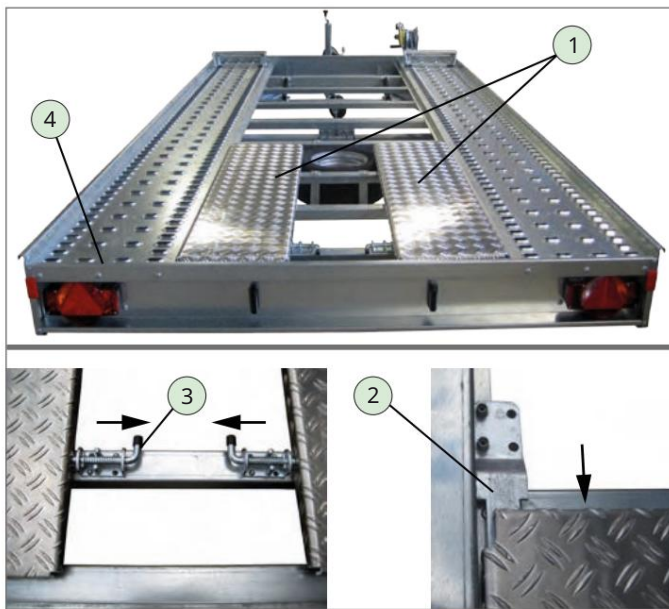

Otključaj brave

Izvucite utovarne rampe

1. Utovarne rampe
2. Zaključavajuća ploča
3. Zaključavajuća rampa
4. Rub šasije

Postavite rampe jednu za drugom.

Otključajte bravu - popravite je.
Pažljivo izvucite rampu.
Postavite rampu na rub šasije.

Podesite širinu traga

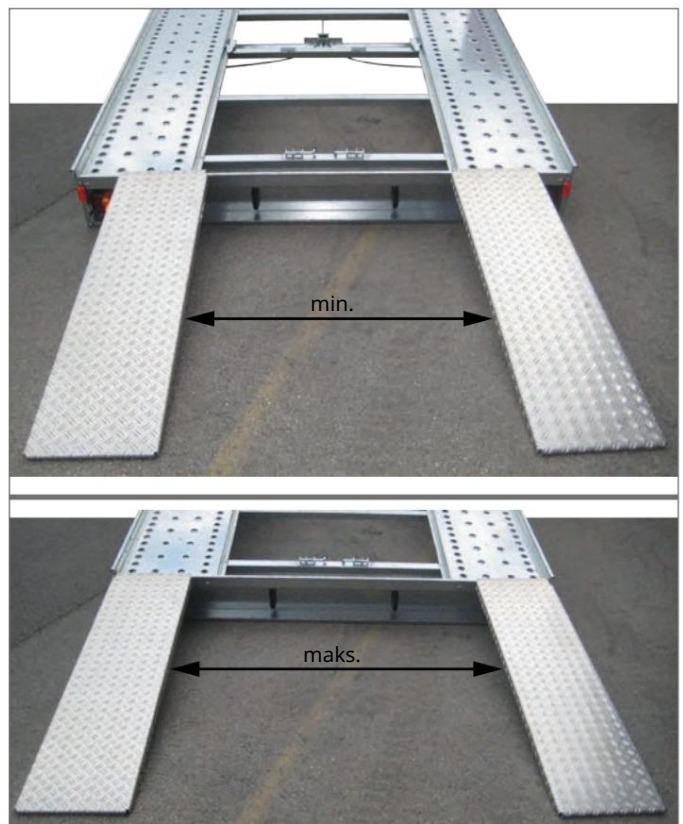

Rampe postavljene na širini kolosijeka

Postavite utovarne rampe prema širini traga vozila koje treba utovariti.



Provjerite da li utovarne rampe sigurno leže na rubu šasije / da li su učvršćene.

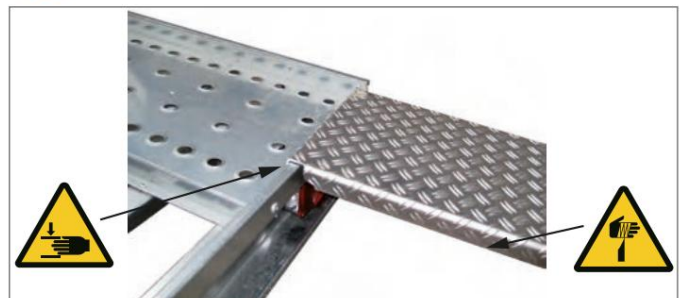

Utovarna rampa zaključana

6.5 Utovar prikolice



Provjerite je li prikolica osigurana od kotrljanja.



Osigurajte da sigurnost cestovnog prometa nije ugrožena tijekom utovara i istovara.

Ako je potrebno, koristite dodatne signalne uređaje, npr. znakove, rampe.



UPOZORENJE



Automatsko spuštanje utovarnog prostora!

Opasnost od gnječenja ruku/prstiju prilikom utovara na prednjem rubu utovarnog prostora.

Držite ruke podalje od područja gnječenja.

Pustite da se utovarni prostor automatski spusti.

Ni pod kojim uvjetima ih nemojte hvatati.



koristiti.



Pomicanje utovarnog prostora!

Postoji rizik od pada pri ulasku u prostor za utovar tijekom utovara i istovara te automatskog kretanja.

U utovarni prostor ulazite s posebnim oprezom.



koristiti.

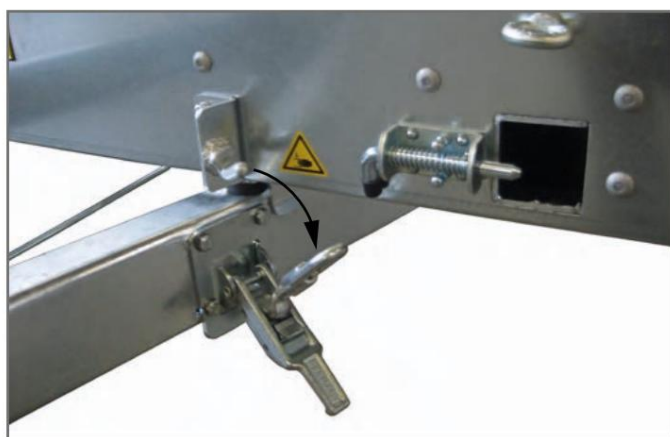

Zatvaranja su otvorena

Prije utovara prikolice provjerite jesu li brave s obje strane otvorene.



Glavni teret vozila koje se prevozi mora biti na prednjoj strani (vučnoj rudi) kako bi se utovarni prostor prikolice mogao automatski spustiti.

Napomena: 6.1 Raspodjela opterećenja

6.5.1 Punjenje vozila



Postupak punjenja (primjer)

Pažljivo vozite prikolicu i ne previše

brzo - utovarni prostor može brzo pasti prema dolje i udariti u vučnu rudu.

Vozite naprijed do graničnika kotača (ako postoje).

Za utovar neispravnog vozila koristite vitlo.

Pazite da je položaj vitla (podesivo u 3 smjera) prilagođen vozilu koje se tovari - opasnost od sudara.

- Za rukovanje vitlom pogledajte upute za uporabu „Prikolica za automobil“ (1. dio).



Ni pod kojim uvjetima ne smijete prekoračiti najveću dopuštenu ukupnu težinu i opterećenje na vučnom lancu vaše prikolice.



Molimo vas da uzmete u obzir maksimalno dopušteno vertikalno opterećenje vašeg vučnog vozila i spojnice prikolice.

Pravilno osigurajte vozilo.

Molimo obratite pozornost na točku: 6.2 Osiguravanje tereta

6.5.2 Osiguranje utovarnog prostora

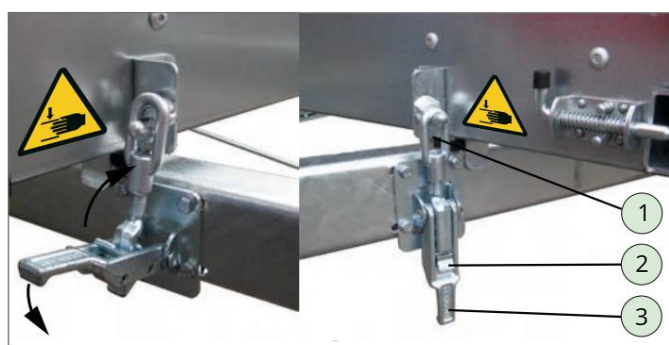

Zatvori bravu

Zaključaj bravu

1. Ose

2. Sigurnosna kopija

3. Ručka

Zaključajte brave s obje strane jednu za drugom.

Zakrenite ušicu na kuku za zaključavanje na tome.

Pritisnite ručku prema dolje.

- Brava klikne na mjesto i zaključana je.

6.6 Osiguravanje rampi

OPREZ



Opasnost od gnječenja!
Prilikom postavljanja rampi, prsti/ruke mogu biti zgnječeni.

Pažljivo postavite rampe.

Uhvati ga sa strane.

Držite prste podalje od mjesta priklještenja.



koristiti.



Oštri rubovi!

Prilikom postavljanja rampi možete si porezati prste/ruke na oštrim rubovima.



koristiti.

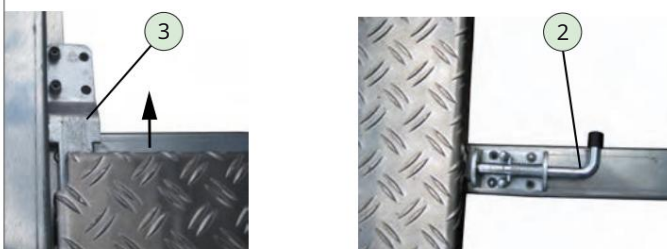
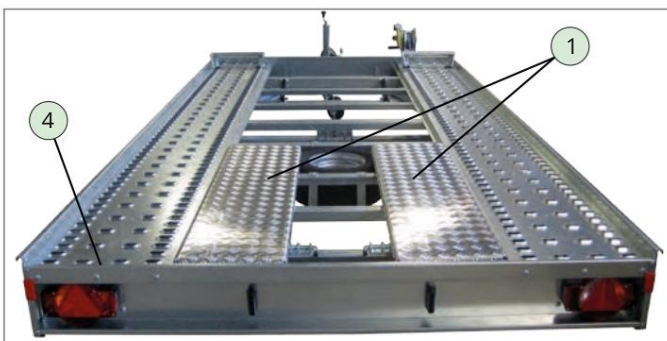

Umetnite utovarne rampe

Brave otključane

1. Utovarne rampe
2. Zaključavajuća rampa
3. Zaključavajuća ploča
4. Rub šasije

Postavite rampe jednu po jednu.

Provjerite jesu li brave otključane s obje strane su.

Postavite rampu na rub šasije.

Pažljivo gurnite rampu prema unutra.

Moraju se umetnuti u ploču za zaključavanje.

Zaključajte rampu bravom.

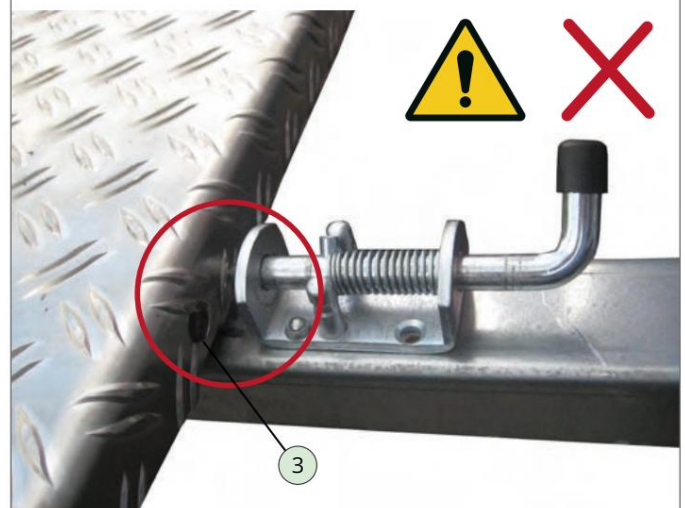
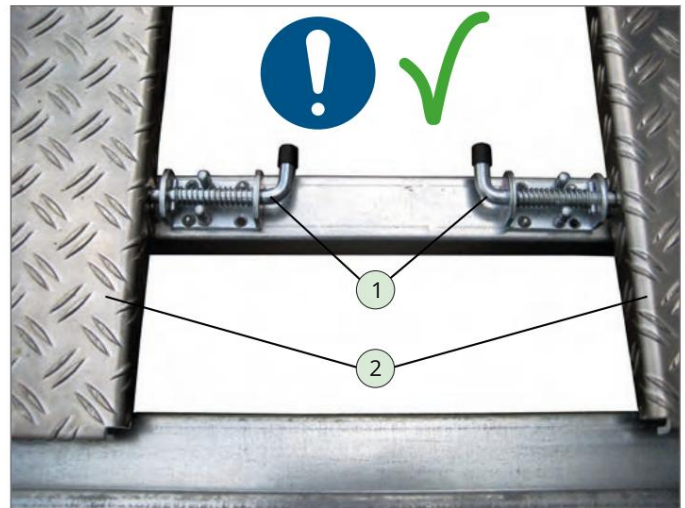

Utovarne rampe zaključane

1. Rampe za zatvaranje
2. Utovarne rampe
3. Otvor za zaključavanje

Provjerite jesu li pričvršćivači s obje strane u

Rupe za zaključavanje rampi su zakačene.



Rampe služe za osiguranje rezervnog kotača od ispadanja.

6.7 Istovar prikolice



UPOZORENJE



Automatsko spuštanje utovarnog prostora!

Opasnost od gnječenja osoba prilikom spuštanja utovarnog prostora na stražnju zaštitu od podlijetanja.



Tijekom spuštanja držite ljude podalje od područja zaštite od podlijetanja.



Pomicanje utovarnog prostora!

Postoji rizik od pada pri ulasku u prostor za utovar tijekom utovara i istovara te automatskog kretanja.

U utovarni prostor ulazite s posebnim oprezom.



koristiti.



Provjerite je li prikolica osigurana od kotrljanja.



Osigurajte da sigurnost cestovnog prometa nije ugrožena tijekom utovara i istovara.

Ako je potrebno, koristite dodatne signalne uređaje, npr. znakove, rampe.

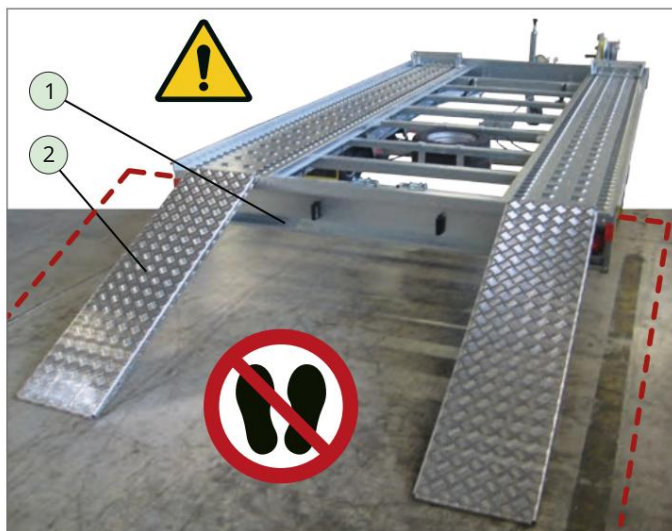

Rampe postavljene za istovar

1. Zaštita od podlijetanja
2. Utovarna rampa

6.7.1 Istovar vozila



Proces istovara (primjer)

1. Utovarna rampa
2. Zaštita od podlijetanja

Provjerite je li vozilo koje se istovaruje osigurano od kotrljanja (aktivirana ručna kočnica).

Uklonite utovarne rampe.

Postavite ih na ispravnu širinu tračnica.

Otpustite sve pričvrstne trake u automobilu i spremite ih.

Otvorite brave na utovarnom prostoru.

Polako pomaknite / spustite vozilo koje treba istovariti.

Pazite da utovarne rampe ne proklizavaju i da kotači istovarnog vozila dođu do središta utovarnih rampi.

Umetnite rampe i zaključajte ih

sa zatvaračima.

Pritisnite utovarni prostor prema dolje na prednjem

rubu utovarnog prostora i osigurajte ga ekscentričnim stezaljkama.

7 Vožnja



Prije početka putovanja provjerite da nisu prekoračena najveća dopuštena opterećenja (korisna nosivost, potporno opterećenje).



Molimo vas da uzmete u obzir maksimalno dopušteno opterećenje prikolice i potpornog opterećenja vašeg vučnog vozila i spojnice prikolice.

Ako je potrebno, provjerite specifikacije težine tereta (vozila) koji se utovaruje.



Osigurano vozilo

1. Brave utovarnog prostora
2. Brava za vitlo
3. Zaustavljanje reda
4. Verzurrurt
5. Ručica za upravljanje vitlom

Izvršite provjeru odlaska (vidi upute za uporabu „Prikolica za automobil“ Opći dio 1)

Provjerite jesu li: - utovarni prostor, - postolje vitla, - utovarne rampe, - graničnici kotača, - poluga vitla, - rezervni kotač osigurani.

8 Parkiranje



Molimo vas da se pridržavate općih sigurnosnih uputa i upozorenja za sigurno parkiranje prikolice u uputama za uporabu „Prikolica za automobile“, Opći dio 1.

Također provjerite je li - utovarni prostor osiguran bravama. - utovarne rampe umetnute i osigurane.

9 Čišćenje / Održavanje / Popravak

9.1 Održavanje / Čišćenje



Molimo vas da se pridržavate sigurnosnih uputa i uputa za opće čišćenje/njegu prikolice u općim uputama za uporabu prikolice za automobile (1. dio).

Čišćenje amortizera



Vijek trajanja, funkcionalnost i sigurnost vaše prikolice uvelike ovise o redovitom održavanju/njezi amortizera.

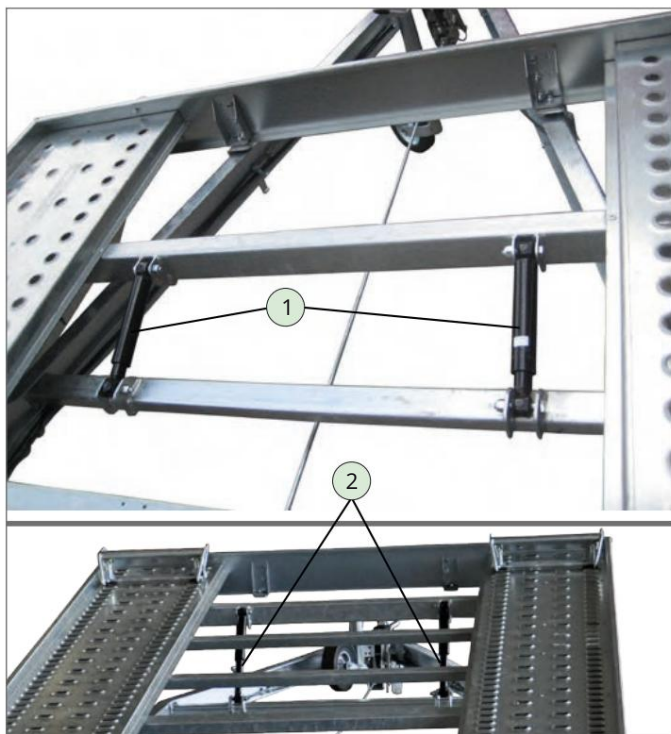

Zaklopka uvučena / izvučena

1. Prigušivač
2. Klip prigušivača



Prilikom prskanja, nemojte usmjeravati mlaz vode izravno na amortizere.

Nakon svake upotrebe prikolice provjerite ima li na amortizerima prljavštine i po potrebi ih uklonite.

Klipove amortizera očistite u izvučenom položaju čistom, suhom krpom.

Ne grebite, ne bojite i ne oštećujte amortizer agresivni mediji (abrazivi).

9.2 Održavanje / Servisiranje

9.2.1 Gume / Kotači

Sljedeće veličine guma mogu se koristiti na FTK prikolicama:

Vrsta gume	pmax. u barima
195 / 50 R 10 C	6,25

Tablica: Veličina guma / tlak u gumama

Redovito i prije duljih putovanja provjeravajte tlak u gumama na svim kotačima. (Vidi tablicu: Radovi održavanja u uputama za uporabu "Općenito o prikolici za automobile - 1. dio".)

9.2.2 Prigušivač



Sami amortizeri ne zahtijevaju održavanje. Nakon duljeg razdoblja korištenja i visokih intervala korištenja, učinak prigušenja se smanjuje.

Amortizeri i njihovo pričvršćivanje zahtijevaju redovite preglede na curenje ulja, oštećenja, starenje, lom i zamor materijala.

Održavanje smije obavljati samo kvalificirano osoblje.

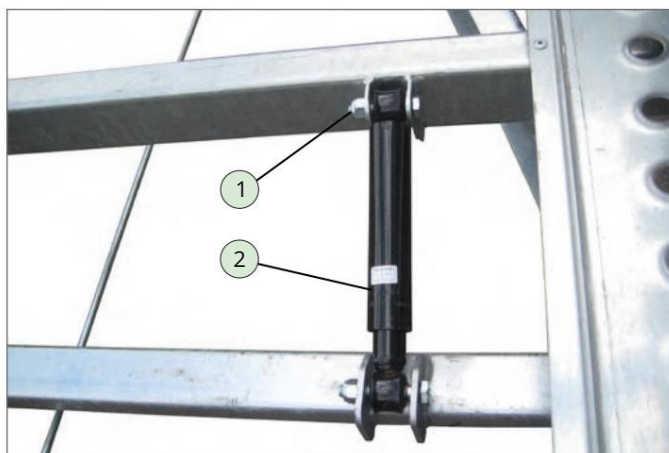

nijemi

1. Vijak / matica za pričvršćivanje
2. Označavanje prigušivača

Provjerite jesu li vijčani spojevi čvrsto pričvršćeni i po potrebi ih zategnite.

Provjerite amortizere na curenje ulja.

Zamijenite amortizere ako se njihova učinkovitost smanji ili ako su vidljiva curenja ulja.

Koristite samo originalne rezervne dijelove, pogledajte oznaku/broj artikla na amortizeru.

9.2.3 Napadi



UPOZORENJE



Istrošeni / pogrešno poravnati graničnici!
Istrošeni/nepravilno poravnani graničnici mogu uzrokovati otpuštanje brava utovarnog prostora - opasnost od nesreće.

Redovito provjeravajte i podešavajte graničnike.

Intervali pregleda ovise o učestalosti korištenja vaše prikolice.

Provodite provjere barem svakih 6 mjeseci.

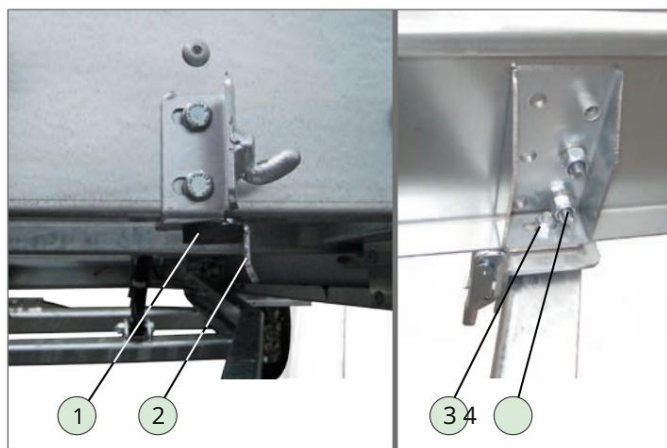

Provjerite i podesite graničnike

1. Gumeni odbojnik
2. Ulazni jezičak
3. Gumeni odbojnik za pričvršćivanje vijaka/matrice
4. Vijak/matica za pričvršćivanje ulaznog jezička

gumeni odbojnik

Gumene odbojnice (desni + lijevi) očistite krpom. Provjerite imaju li znakova istrošenosti i poroznosti.

Zamijenite gumene odbojnice (desni + lijevi) kada se istroše.

Ulazni jezičci

Provjerite da se utovarna površina prilikom sklapanja proporcionalno proteže na vučnu rudu preko ulaznih jezičaka.

Podesite ulazne jezičke nakon podešavanja/posuđivanja.

Po potrebi nanosite malo višenamjenske masti na unutarnje ulazne površine ulaznih jezičaka.

Napadi završeni

Pomaknite utovarnu površinu gore-dolje (barem 2 puta).

Provjerite jesu li graničnici (desni + lijevi) ispravno postavljeni funkcija i utovarni prostor se uredno spušta na vučnu rudu.

9.2.4 Brave utovarnog prostora

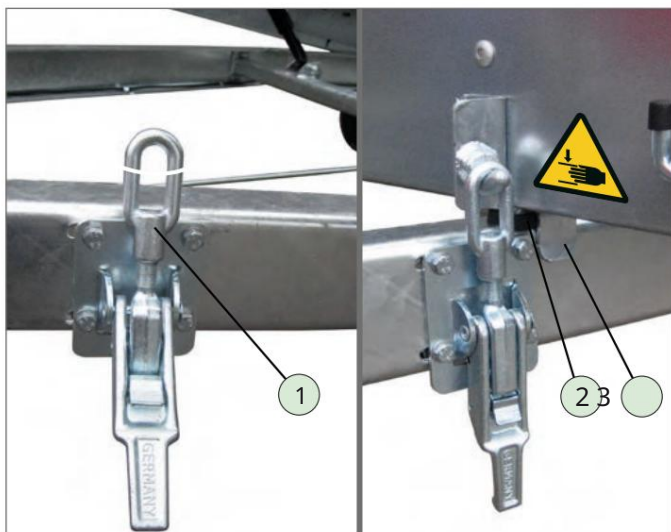

Prilagodite zatvarače

1. Ose
2. Gumeni odbojnik
3. Ulazni jezičak

Provjerite zatvarače na znakove istrošenosti, loma i sigurno zatvaranje (nakupljanje napetosti).

Ako se smanjila napetost zatvarača:

Lagano okrenite ušicu prema unutra (nekoliko navoja) i zatvorite bravu.
- Utovarna platforma je zategnuta - brava je pod napetošću.

Gumeni odbojnici moraju potpuno nalijegati na vučnu rudu.

Provjerite jesu li pričvršni elementi s obje strane (desno + lijevo) zategnuti približno jednakom silom.

9.2.5 Rezervni kotač

 **OPREZ**



Opasnost od gnječenja!
Prilikom ponovnog umetanja rezervnog kotača, prsti/ruke mogu se zgnječiti između košare/šasijske držača i rezervnog kotača.

Postavite rezervni kotač iznad košare držača.

Pažljivo ga spustite u košaru držača.

Držite prste podalje od mjesta priklještenja.



koristiti.



Opasnost od pada!

Prilikom skidanja i postavljanja rezervnog kotača, možete se poskliznuti i pasti s utovarnog prostora/šasijske.

Ne penjite se na vozilo prilikom zamjene (uklanjanja) rezervnog kotača. utovarni prostor ili šasija.

Izvadite/postavite rezervni kotač s tla (praznine u šasiji).



koristiti.

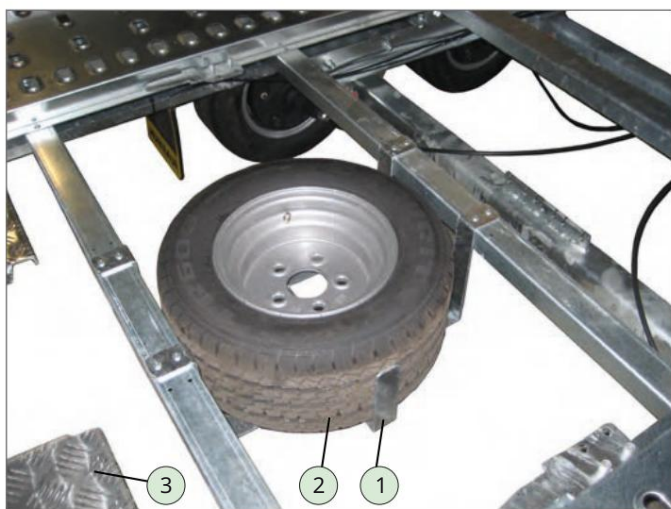

Rezervni kotač umetnut u šasiju

1. Držač košare
2. Rezervni kotač
3. Utovarna rampa



Redovito provjeravajte tlak u gumama vaše rezervne gume.

Lagano pomaknite utovarne rampe (desno + lijevo).
Izvadite rezervni kotač iz košare držača.

Zamijenite kotač.



Stavite neispravan kotač u košaru držača.
Ugurajte utovarne rampe i osigurajte ih.

- Rezervni kotač je osiguran rampama.



Zamijenite neispravan kotač novim originalnim rezervnim kotačem.

10 Rješavanje problema



Ova tablica će vam pomoći u slučaju kvara moguće riješiti specifične radne funkcije FTK prikolice.

Daljnje uzroke kvarova / korektivne mjere možete pronaći u uputama za uporabu „Općenito o prikolicama za automobile - 1. dio“.



UPOZORENJE



Neosigurana prikolica!
Neočekivani početak!
Prilikom rješavanja problema idite ispod šasije - opasnost od gnječenja zbog neočekivanog pokretanja (kretanja) prikolice.

Provjerite je li prikolica osigurana od kotrljanja.

Ne upravljajte utovarnom platformom dok se vi ili neka druga osoba nalazi ispod šasije.

Poremećaj	Mogući uzrok -	pravni lijek
Utovarni prostor se ne spušta automatski.	amortizeri su prljavi. - Učinak prigušenja smanjen. - Amortizeri su istrošeni.	- Očistite amortizere (klipove amortizera). - Ručna pomoć. - Neka kvalificirano osoblje provjeri amortizere zamjena.
Utovarni prostor se ne podiže automatski.	- Teret je nepravilno raspoređen.	- Utovarite teret (vozilo) s težom stranom prema vučnoj rudi.
Utovarni prostor nije pravilno postavljen na vučnoj rudi.	- Zaustavni mehanizmi su podešeni.	- Provjerite položaj graničnika i po potrebi ih prilagodite.

11 Dekomisioniranje / Zbrinjavanje



Molimo Vas da se pridržavate sigurnosnih uputa za demontažu/odlaganje prikolica u općim uputama za uporabu automobilskih prikolica (1. dio).

11.1 Dekomisioniranje

Osigurajte svoju prikolicu od neovlaštene upotrebe

Korištenje od strane trećih osoba, npr. pomoću imobilizatora.

Parkirajte prikolicu na način da ne predstavlja daljnju opasnost za treće osobe, npr.

Prevrtanje, kotrljanje, ometanje protoka prometa.

11.2 Odlaganje

Odnesite pojedinačne dijelove ili cijelu prikolicu u centar za recikliranje automobila/vozila.

Stručno osoblje u centru za recikliranje automobila/vozila propisno će zbrinuti pojedinačne komponente.



UČINI TO MOGUĆIM

Ne preuzima se odgovornost za pogreške i tiskarske pogreške.

Sve slike su primjeri slika.

Odstupanja i promjene su povezane s modelom.

Pridržane tehničke izmjene.

Ponovni ispis zabranjen.

Tiskano u Njemačkoj.

Verzija 2019/01