

Flutningafyrirtæki fyrir byggingarvéla



GERÐU ÞAÐ MÖGULEGT

Leiðbeiningar um

Þú ert 2 - Háskólanám

af



3500 serían

humbaур.com

Nafn og heimilisfang framleiðanda:

Humbaur GmbH
Mercedesring 1
86368 Gersthofen
Þýskaland

Sími: +49 821 24929-0
Fax +49 821 249-100

info@humbaur.com
www.humbaur.com

Nafn og heimilisfang söluaðila:

Nafn: _____

Heimilisfang: _____

Sími: _____

ÿ ÿ

ÿ Vinsamlegast sláðu inn söluaðila þinn.

Notkunarathugasemd / Markhópur



2. HLU TI - Upprunalega - Notkunarleiðbeiningar "HS"

Þessi notkunarhandbók, 2. hluti „HS“, er ætluð þér sem notanda tilbúinnar eftirvagns.

Ítarlegri skref fyrir meðhöndlun HS-vagna eru lýst.

Það inniheldur allar viðeigandi upplýsingar um örugga notkun, umhirðu/hreinsun, viðhald/viðgerðir, bilanaleit og úreldingu/förgun.

Þú finnur viðeigandi notkunarhandbók fyrir kerruna þína (2. hluti) á meðfylgjandi geisladiski eða getur sótt hana af internetinu á www.humbaur.com í kaflanum: **Niðurhal - Notkunarhandbækur**.

1. HLU TI - Almenn „Bílaáætlun“

Allar frekari almennar upplýsingar um bílavagna er að finna í notkunarleiðbeiningunum „Bílavagnar (Almennt - 1. hluti)“.

- 1. og 2. HLU TI mynda heildarupplýsingar um kerru þína sem þú sem notandi ættir að hafa.



Áður en þú notar eftirvagninn í fyrsta skipti skaltu lesa þessar notkunarleiðbeiningar vandlega og ítarlega og fylgja öllum leiðbeiningum, öryggisupplýsingum og viðvörðunum. Fylgdu skrefunum.

- Ef ekki er farið að öllum skjölunum getur það valdið meiðslum á þér og öðrum, sem og eignatjóni.

- Ef þú fylgir ekki reglum getur það ógilt ábyrgðina.

- Geymið þessar notkunarleiðbeiningar á öruggum stað allan líftíma eftirvagnsins.
- Þetta er hluti af vörunni og þjónar einnig sem GÁTTAHEGL fyrir reglubundið eftirlit með eftirvagninum þínum.
- Við mælum með að þú geymir þessar notkunarleiðbeiningar í ökumannshúsinu og hafir þær tiltækar til viðmiðunar halda.
- Gefðu þetta nýja notandanum/eigandanum þegar þú lánar eða selur kerruna þína.



Þar að auki er þér sem vegfaranda skylt að fylgja öllum landsreglum varðandi akstur ökutækis með eftirvagni og uppfylla skyldur þínar sem eigandi atvinnuökutækis.

- Þetta felur í sér að framkvæma reglulegt viðhald, umhirðu og að koma reglulega með eftirvagninn til tæknilegrar skoðunar.

- Kynntu þér sértækar reglur í þínu landi.

Efnisyfirlit

Notkunarathugasemd / Markhópur	2		
1 Auðkenning	4	7 Akstur	23 ára
1.1 Staðfesting á samræmi	4		
2 Vörulýsing	4	8 Bílastæði	23 ára
2.1 HS með			
aðkomubrautum / íhlutum á brautarvegg:	4	9 Þrif / Viðhald / Viðgerðir Umhirða / Þrif 9.2 Viðhald /	24
Aukabúnaður 2.3	5	9.1 Viðgerðir	24
2.2 HS - Almennur aukabúnaður	6		24
	7	9.2.1 Dekk / Felgur	24
		9.2.2 Gasfjöðrar	24
3 Ætluð notkun	8		
		10 Úrræðaleit	25 ára
4 Fyrirsjáanleg misnotkun	8		
		11 Úrgangur / Förgun	25 ára
5 Almennar öryggisleiðbeiningar	8		
6 Hleðsla og afferming	8		
6.1 Dreifing farms Festing	8		
6.2 farms 6.3 Festing	9		
farms með yfirbyggingu og fylgihlutum	10		
6.3.1 Ál-Steckwand	10		
6.3.2 Hátt presenning	11		
6.3.3 Geymsla fyrir grófufötu 6.3.3.1	13		
Varahjól	14		
6.3.4 Verkfærakassi 6.4	15		
Hleðsla/afferming eftirvagns 6.4.1 Stjórnun	15		
aðkomu rampa 6.4.2 Stjórnun	17 ára		
rampveggisins	20		

1 Auðkenning

Þú ert þessi mynd af þessum vagn sem þú fékkst.



Lesið almennar leiðbeiningar um notkun bílakerra (1. HLUTI).

Vöruheiti:

Flutningavél fyrir byggingarvél með tandemás

3500 serían:

með aðkomubrautum

það

með rampvegg

það

HS 25

Tegund 1: HS 253016 - 2014

Tegund 2: HS 253718 - 2014

það

það

HS 30

Tegund 3: HS 303016 - 2014

Tegund 4: HS 303718 - 2014

það

það

HS 35

Tegund 5: HS 353016 - 2014

Tegund 6: HS 353718 - 2014

það

það

1.1 Staðfesting á samræmi



Humbaur GmbH staðfestir hér með að allar viðeigandi EB-tilskipanir um samþykki og örugga notkun eftirvagna af gerðinni 3500 með fylgihlutum séu uppfylltar.

Þú getur óskað eftir ítarlegri EB-samræmisýfirlýsingu frá okkur sérstaklega.

2 Vörulýsing

2.1 HS

með aðkomubrautum / rampvegg

HS er öflugur flutningabíll fyrir byggingarvél.

Allur undirvagninn, þar með talið ramparnir, er galvaniseraður.

Fastsuðuðu hliðarveggirnir með skrúfuðum fjaðrir eru úr 3 mm galvaniseraðu stálplötu.

Ramparnir eru úr möskvaflötum.

Hægt er að færa aðkomubrautirnar handvirk.

Rampveggurinn er studdur af tveimur gasprýstifjöðrum í notkun.

Lásarnir tryggja rampana í standandi stöðu.

Botnplatan er 18 mm þykk og er úr mörgum lögum af límdu viði.

Hægt er að skipta út botnplötunni fyrir álbotn ef vill.

HS er staðalbúnaður með stuðningshjólum og dráttarkúlutengingu á V-dráttarstönginni.

Hægt er að útbúa HS-bílinn með hæðarstillanlegri HV-dráttarstöng og valfrjálsum dráttarauga.

HS-pallbíllinn, sem vegur allt að 3500 kg, gerir kleift að bera allt að 2800 kg farm.

Farmurinn er festur með 6 eða 7 pörum af festingum, sem eru innfelldar með afturdraganlegum hætti í rammprófil eftirvagnsins.

Festingarpunktarnir eru prófaðir og geta borið 1000 daN (kg) álag.

Aukahlutir:

Verkfærakassi, geymsla fyrir gröfufötu, varahjól á hliðinni með varahjólhaldara eða á dráttarstöng, hár presenning/bogagrind.

Einstakir hlutar HS-vinnuvélaflutningabílsins eru útskýrðir á eftirfarandi myndum.

Dæmi um myndir

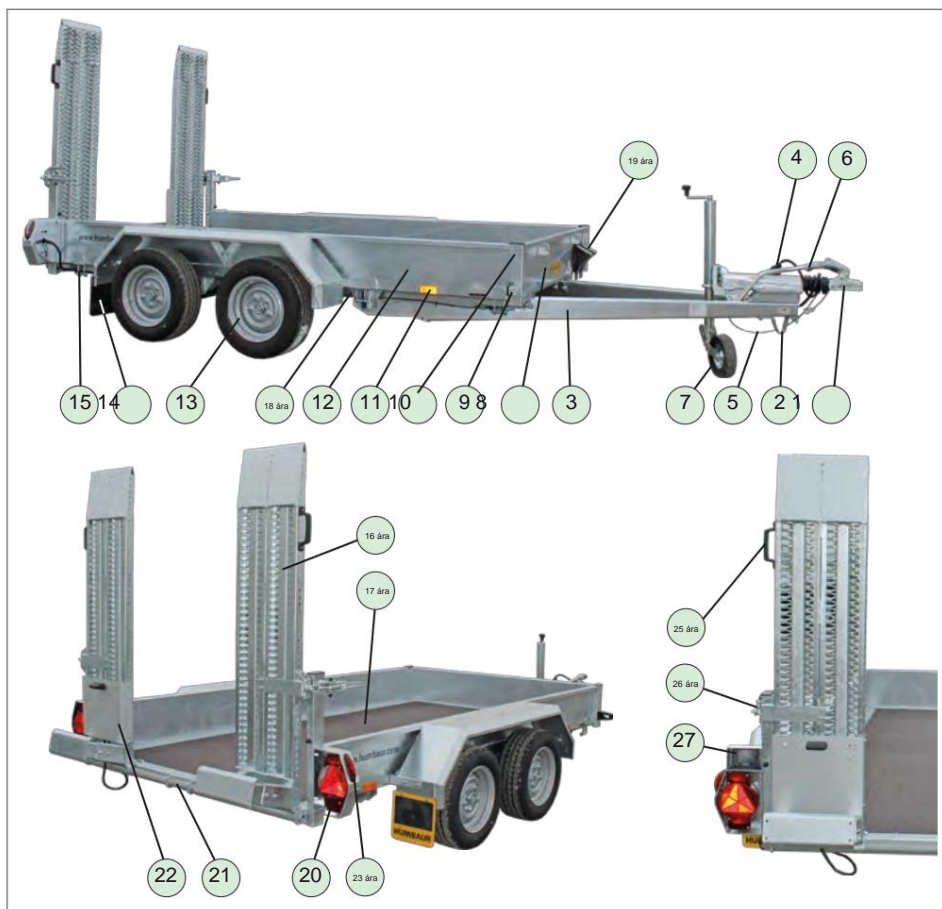

HS með hleðslurampum - hlið að framan / aftan

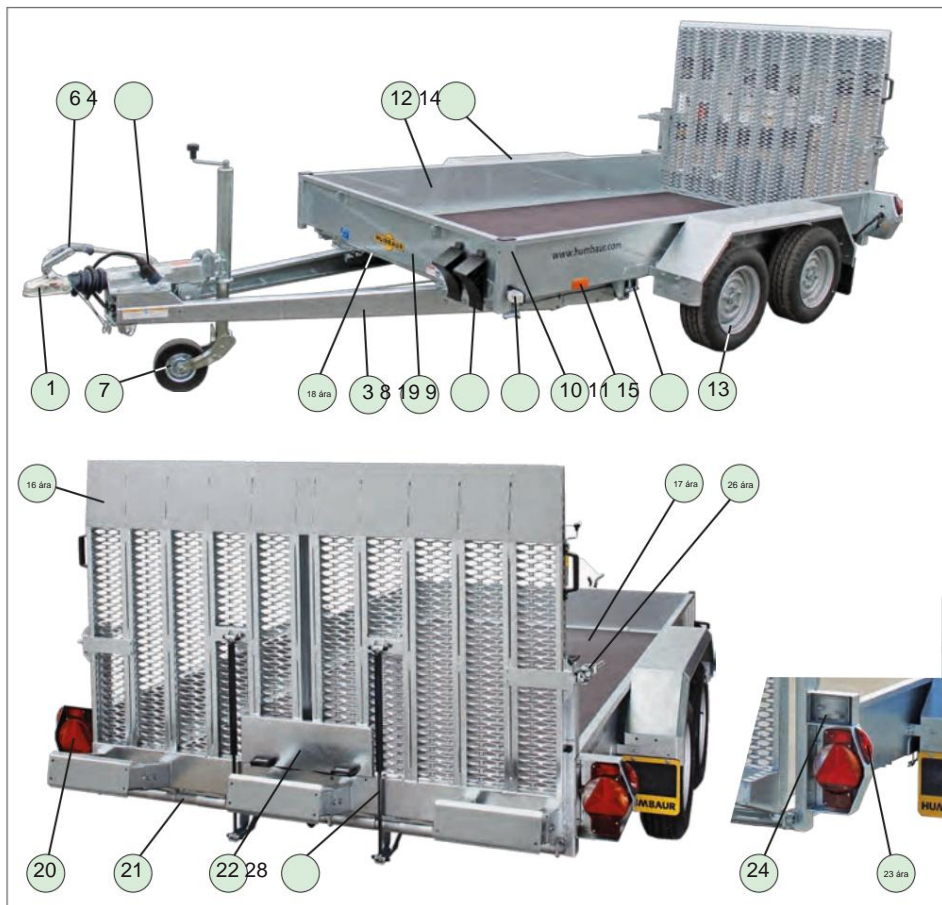

HS með rampvegg - hlið að framan / aftan

Íhlutir:

1. Dráttarkúlutenging
2. Dráttarstöngstuðningur
3. V-Zugdeichsel
4. Rafmagnstengi
5. Brotstöng
6. Yfirkeysrúbúnaður með handbremsuhandfangi, bremsutengingu, fjöðrasafnara
7. Stútzrad
8. Framhliðarveggur (framhliðarveggur)
9. Endurskinsljós að framan / hvítt endurskinsljós eða merkjaljós að framan
10. Hornstaur
11. Hliðarendurskinsmerki / gult endurskinsmerki
12. Hliðarveggur
13. Hjól (dekk)
14. Skjólhlífar (með/án skjólhlífa)
15. Festingarfesting, innfeldd
16. Aðgengisaðstoð (rampar, rampur)
17. Hleðslusvæði / hleðslugólf
18. Undirvagn
19. Hjólastopp
20. Afturljós, ásamt þríhyrningslaga endurskinsljósi, stefnuljósi, bremsuljósi, þokuljósi að aftan, bakkljósi ef við á.
21. Löm fyrir rampaaðstoð
22. Númeraplatahafi
23. Afturljós
24. Bakkljós (hvítt)
25. Handfang fyrir aðstoð við uppkeyrslu
26. Lás fyrir árekstrarhjálp
27. Bakkljós (hvítt)
28. Gasfjöldur



Aukahlutir/viðhengi eru útskýrð sérstaklega í eftirfarandi hlutalýsingu eða í notkunarleiðbeiningunum „Almennt um eftirvagna - 1. hluti“.

2.2 Aukabúnaður

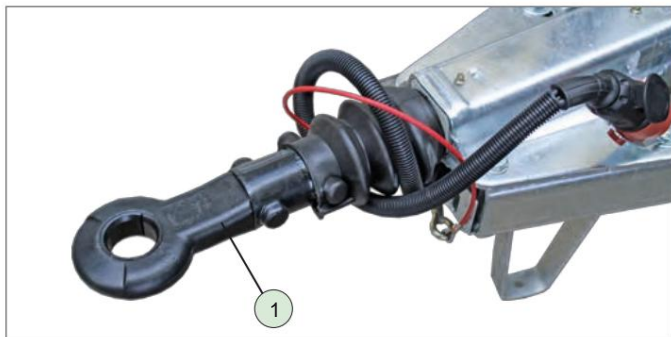

HS - V-dráttarstöng (dráttarauga)

1. Snúra (Ø 40 mm)



HS - með HV dráttarstöng

1. Hæðarstillanleg dráttarstöng (með dráttarkúlutengingu lunga)
2. Dráttarauga (valfrjálst)

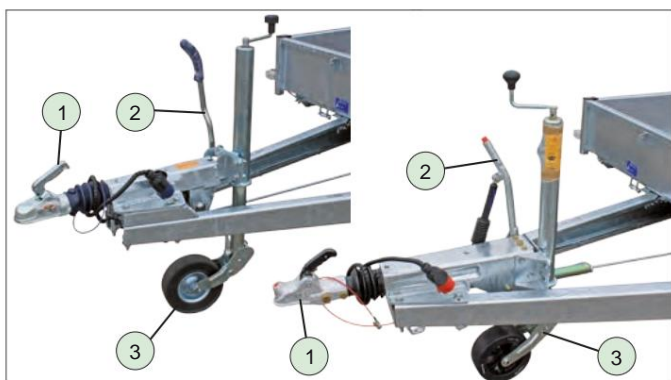

V-dráttarstöng (staðlað)

Framleiðandi: BPW / Knott / AL-KO

1. Dráttarkúlufesting eða dráttarauga
2. Handbremsuhandfang
3. Staðlað hjól eða sjálfvirk hjól

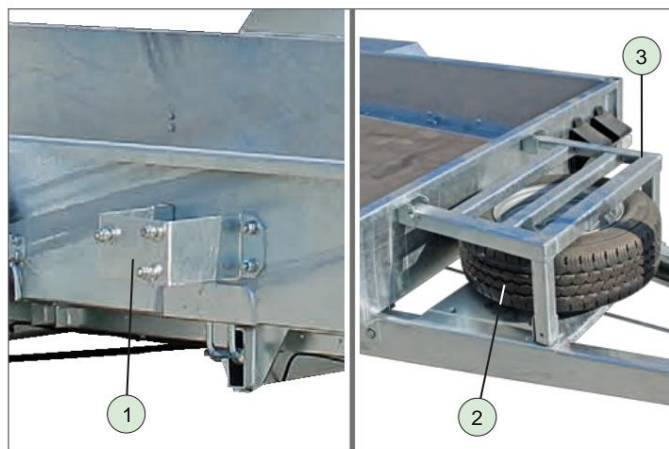

HS - með varahjól

1. Varahjólhaldari á hliðarvegg
2. Varahjól á dráttarstöng
3. Geymslugrind fyrir gröfufötu

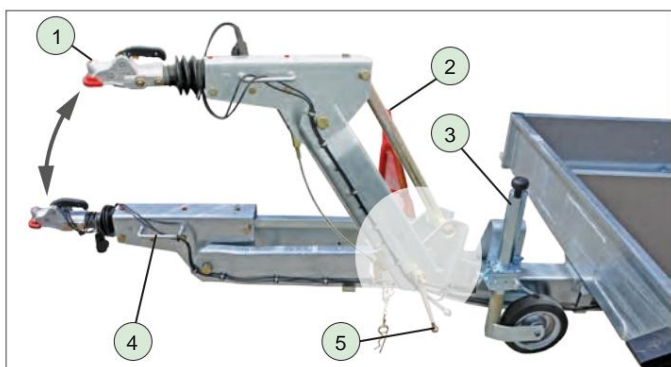

HV dráttarstöng (valfrjálst)

4. Handfang
5. Læsingarhnappur

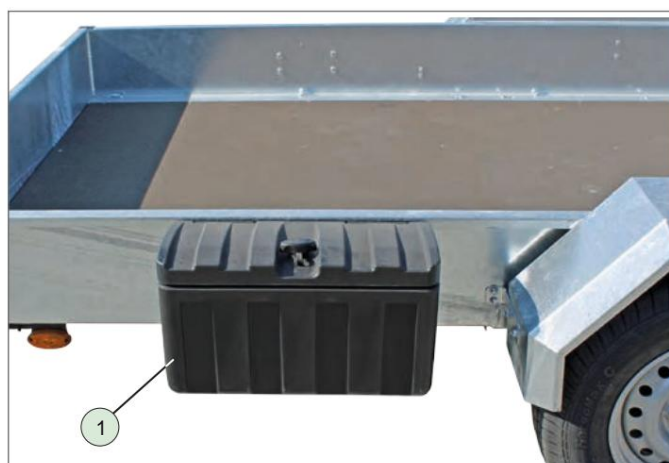

HS - með verkfærakassa

1. Verkfærakassi á hliðarvegg

2.3 HS - Almennur aukabúnaður

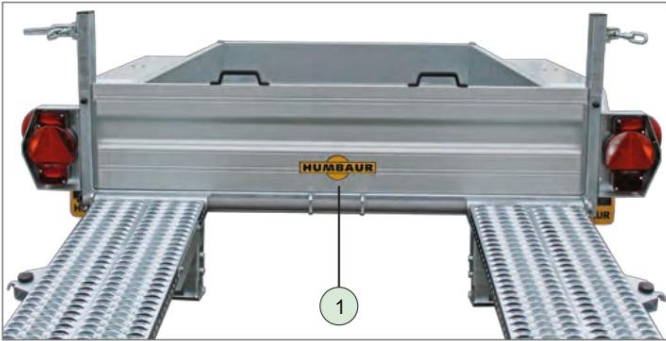

HS - með ál-innstunguvegg út um allt

1. Innfelld veggur úr áli, 350 mm hár

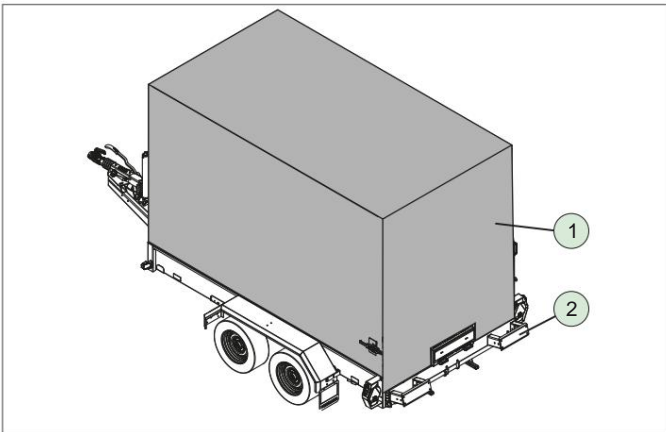

HS - Hátt presenning fyrir rampveg

1. Hátt presenning / bogagrind
2. Akstursveggur

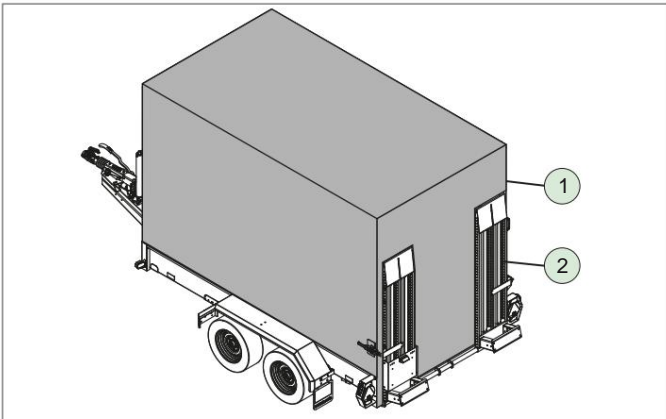

HS - Hátt presenning fyrir hleðslurampa

1. Hátt presenning / bogagrind
2. Aðgangsrampar



Millistykki 7/13 pinna



Varahjól / festing laus



höggdeyfar



Zugöse

3 Ætluð notkun

- Hleðsla/afferming og flutningur á byggingarvélum með litla veghæð og öðru byggingarefni.
- Flutningur á vörum, nema hættulegum varningi, t.d. sprengiefnum, efnunum, fljótandi efnunum.
- Flutningur á föstum farmi.
- Flutningur lauss farms með viðeigandi fylgihlutum (ál-innstunguvegg) eða með rampvegg.
- Akstur á rampum með plaststeinum og/eða gúmmihjólum.

4 Fyrirsjáanleg misnotkun

- Flutningur fólks og dýra.
- Akstur með ófullnægjandi farmfestingu.
- Akstur án þess að ramparnir eða rampveggirnir séu að fullu upphækkaðir og tryggðir.
- Akstur yfir rampana með stálbeltaökutækjum.
- Flutningur á hlutum/fólki á bakka gröfunnar.
- Ef öryggisleiðbeiningum í notkunarleiðbeiningum fyrir „Bílvagn“ (1. hluti) er ekki fylgt.

5 Almennar öryggisleiðbeiningar



Samanbrjótanlegar rampur!

Ramparnir geta brotnað niður stjórnaust eftir að þeir opnast - hætta á árekstri!
Fætur fólks geta kremst.

Þegar þú opnar skaltu standa við hliðina á rampunum.

Þú haltið rampunum fast með annarri hendinni.

Þú látið gera við rampvegginn ef gasprýstingurinn lindir falla til jarðar.

Ekki grípa þá undir neinum kringumstæðum.

Þú haltu fótunum frá rampunum.



Þú haltið fólki frá rampunum (aftari hlutanum) á meðan hjólið er lækkað.



Þú nota.



Vinsamlegast athugið frekari almennar öryggisleiðbeiningar í notkunarleiðbeiningunum „Almennt um eftirvagna – 1. hluti“.

6 Hleðsla og afferming

6.1 Álagsdreifing



Neikvætt/ófullnægjandi stuðningsálag! Farið

er yfir leyfilegt hámarks stuðningsálag!

Slys geta orðið vegna neikvæðs/ófullnægjandi stuðningsálags eða vegna þess að fara yfir leyfilegt hámarks stuðningsálag.

Þú Hlaðið eftirvagninum með jafnri þyngdardreifingu.

Þú Ekki fara niður fyrir lágmarksburðarálag eftirvagn (fyrir eftirvagna allt að 750 kg GG er það: 4% af eftirvagnsþyngd eða 25 kg).

Þú Ekki fara yfir leyfilegan hámarksburðarþyngd dráttarbílsins eða eftirvagnsklemmu.

Þú Notið hámarks leyfilegan stuðningsþyngd eins mikið og mögulegt er (sjá COC skjöl lið 19).

Þú Vinsamlegast athugið upplýsingar um leyfilega hámarksþyngd á dráttarstöng í skjölum ökutækisins og dráttarbúnaðarins.

Þú Ekki fara yfir leyfilegan hámarksþunga eftirvagnsins. Fylgið upplýsingum um leyfilegan hámarksþunga í COC-skjölunum, 19. kafla.



Rétt dreifing álags

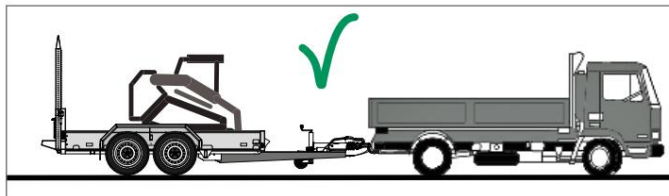

Byggingarbíll rétt hlaðinn

Eftirvagninn og dráttarbíllinn standa traustlega á jörðinni með öllum hjólum.

Röng dreifing álags

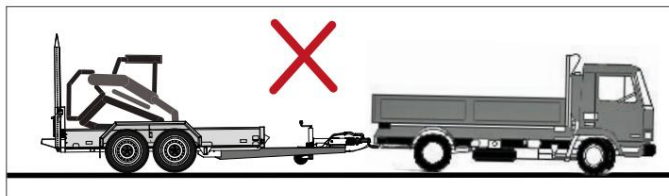

Byggingarbíll ranglega hlaðinn

Eftirvagninn hallar aftur á bak, dráttarbíllinn hallar fram = burðarálagið er of lágt eða neikvætt.

Afturás tandemvagnsins og framás dráttarbílsins eru undir miklu álagi.

6.2 Festing farms

Að festa farminn

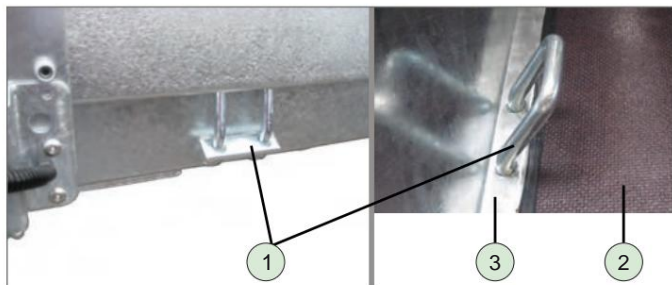

Festingarfesting að utan

Festingarfesting að innan

1. Festingarfesting, útdraganleg
2. Fjósið
3. Rammasnið

ÿ Að festa farminn við útdraganlegan
Festingarfestingar sem eru innbyggðar í hleðslusvæðið.

ÿ Fylgið leyfilegum hámarksfestingarkrafti fyrir hverja festingarfestingu.



Festingarpunktur - fyrirkomulag á farmsvæði

1. Festingarpunktur:

fyrir **HSxx30xx**; 4x á hvorri hlið ökutækisins
fyrir **HSxx37xx**; 5x á hvorri hlið ökutækisins

að auki: 2x
framhlið; 2x
afturhlið

ÿ Fylgið límmiðanum með hámarksupplýsingum um
festingarkraft á eftirvagninum.



Öryggi ökutækja á byggingarsvæði

ÿ Að festa farminn (vinnuvélar) við festingarfestingarnar.

ÿ Notið hálkuvörn ef þörf krefur.

ÿ Ekki fara yfir leyfilegan hámarks festingarkraft
á hvern festingarpunkt.



Mini-Bagger er að verða súr

1. Festingarbúnaður (t.d. keðjur, reipi, spennibelti)
2. Festingarpunktur á smágröfunni



Dæmi um slys (smágröfan var ekki tryggð)

Að tryggja samanlagðan farm

ÿ Ef mögulegt er, festið farminn saman eins og
Form og þvingunarlokun:

- þvinguð læsing í gegnum: bein, niðurfestingarfesting.
- formlæsing í gegnum: stuðningur við farmhlutana.
sín á milli, gegnt hliðarveggjum, gagnstæðar yfirbyggingar á
hleðslusvæðinu án nokkurra bila.

Hleðslueiningar verða súrar



Dæmi um „lásfestingu farms með krafti“

1. Hleðslueining (farmur)
2. Sýrður rjómi (Súr rjómi)



Dæmi um „jákvætt álagsfestingu“

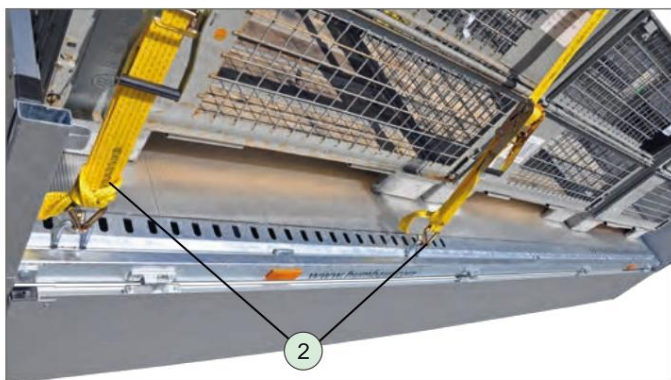

Dæmi um „festingu með festingu“

- ÿ Festið farmeiningarnar með festingarbúnaði lágt.
- ÿ Ef mögulegt er, tryggðu farmeiningarnar með blöndu af jákvæðri og ójónri læsingu.

6.3 Festing farms í gegnum yfirbyggingu og fylgihluti

6.3.1 Ál-Steckwand

Hagnýt útskýring

- Valfrjáls innstunguveggur úr áli lokar aftari hluta kerrunnar og myndar þannig lokaðan kassaform.
- Álveggurinn gerir kleift að flytja lausan farm eins og sand, möl, byggingargrjót o.s.frv.



VIÐVÖRUN



Akstur með álvegginn aðeins að hluta til innbyggðan!

Álveggur sem er ekki alveg settur inn getur kastast út við akstur - hætta á árekstri/slysi!

- ÿ Áður en lagt er af stað skaltu ganga úr skugga um að ál-innstunguveggurinn sé alveg kominn upp að farmsvæðinu og sé í fullu sambandi við farmsvæðið.

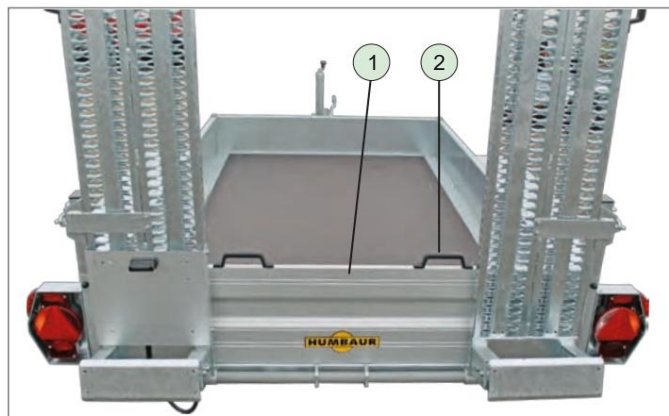

Ál-Steckwand

1. Ál-Steckwand 350 mm
2. Handfang
3. Handfangsleiðbeiningar

Berið fram

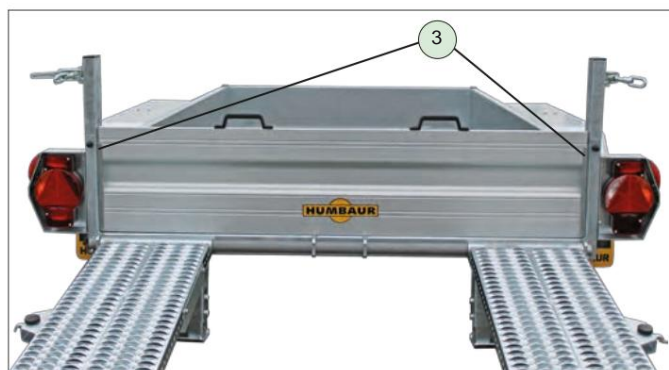

Lækkandi rampur

- ÿ Lækkaðu báðar rampurnar (sjá kaflann: „Að nota aðkomurampa“).



Dragðu út ál-innstunguvegginn

ÿ Griptu í handföngin með báðum höndum og dragðu álvegginn beint upp og út.

ÿ Setjið álveggplötuna örugglega upp gegn skemmdum

umhvergið

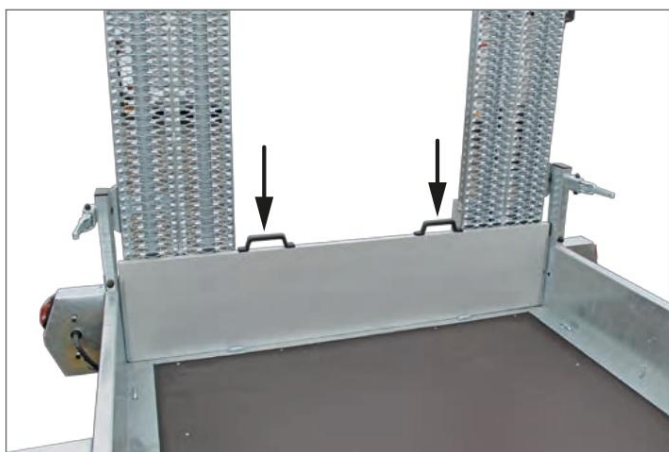

Settu inn ál-innstunguvegg

ÿ Fjarlægið óhreinindi af festingarleiðslunum ef þörf krefur.

ÿ Setjið álveggplötuna með handföngunum upp, beint ofan frá og niður í hliðarfestingarnar.

- Gakktu úr skugga um að ál-innstunguveggurinn sé alveg inn að hleðslusvæðinu.

ÿ Lokið og tryggjið aðkomuleiðir (sjá kaflann: „Að nota aðkomuleiðir“).

6.3.2 Hátt presenning



Ramminn með hárti presenningu er settur í hornstöngina á HS-kerrunum og festur allan hringinn við hliðarveggina.

Hægt er að opna presenninguna allan hringinn til að auðvelda lestun og affermingu.



Há presenning lokuð

1. Öse
2. Riemenband
3. Hátt presenning
4. Spenna
5. Spannseil mit Haken



Há presenning opin / boga ramma

6. Bogagrind
7. Bogaplötur (úr tré)



Presenningin er fest á þremur hliðum (framan, vinstri/ hægri hlið) með klemmunum.



Viðhengis álrönd

1. Álræma, þrihliða
2. Krampar

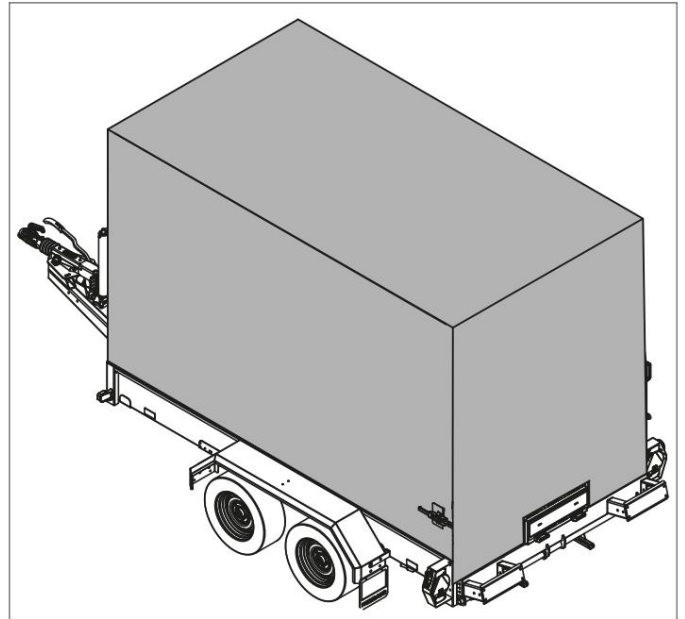

Hátt presenning fyrir rampvegg

ý Lokið rampveggnum áður en presenningunni er lokað.



Nánari upplýsingar um notkun á háu presenningunni/ stuðragrindinni er að finna í almennum notkunarleiðbeiningum fyrir „Bilkerru“, 1. hluti.

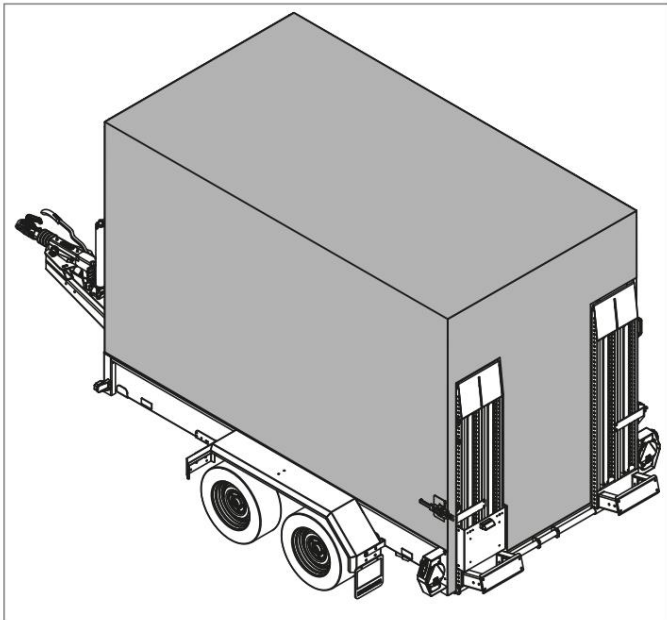

Hátt presenning fyrir hleðslurampa

- ý Lækkaðu rampana.
- ý Opnaðu presenninguna.
- ý Fjarlægjið innleggsröndurnar.

6.3.3 Geymsla á gröfufötu

Hagnýt útskýring

- Geymsla gröfufötunnar er eingöngu ætluð til að geyma gröfufötu sem er varanlega tengd við vinnuvélina.
- Með venjulegu V-dráttarstönginni er geymslan hönnuð sem samanbrjótanleg rammi.
- Með HV dráttarstöngum er geymslan hönnuð sem fastur rammi.
- Geymslugrindin þjónar einnig sem varahjólhaldari á V-dráttarstönginni.



VARÚÐ



Rekið geymsluhilluna!

Þegar geymsluramminn er lokaður gætirðu kremst á höndum/fingur.

ÿ Notið geymslugrindina varlega.

- Haltu því efst með annarri hendi.
- Sveiflið geymslugrindinni niður á stýrðan hátt.



Komdu inn í geymsluhilluna!

Þegar þú stígur upp á geymsluhilluna gætirðu runnið og dottið.

ÿ Ekki stíga á geymslugrindina.

ÿ Farið aðeins inn í hleðsluvæðið að aftan eða

Stígðu varlega yfir hliðarveggina.

TILKYNNING

Ofhlaðið skófluhlíf gröfunnar!

Fötuhrílan á gröfunni getur afmyndast.

Hámarks leyfileg burðarþyngd er farin fram úr.

ÿ Hleðjið skófluhlíf gröfunnar að hámarki 100 kg.

ÿ Setjið skófluna á gröfuna varlega / hægt.

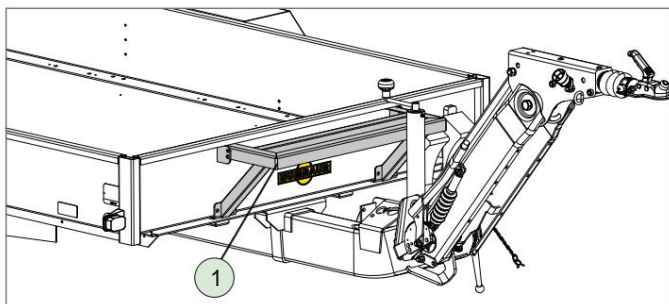

Geymsla fyrir gröfufötu (HV dráttarstöng)

1. Rammi (fastur)

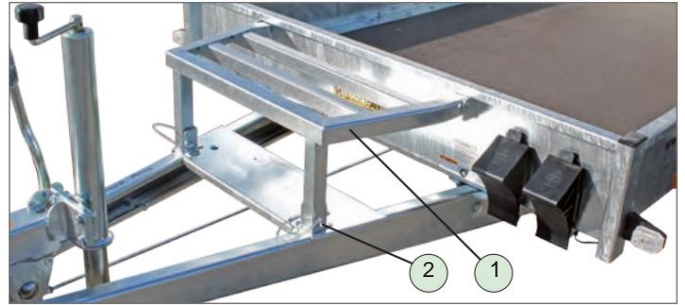

Geymsla fyrir gröfufötu (V-dráttarstöng staðalbúnaður)

1. Rammi (samanbrjótanlegur)
2. Öryggisbolti með fjöðrunarpinna

Brjóta saman

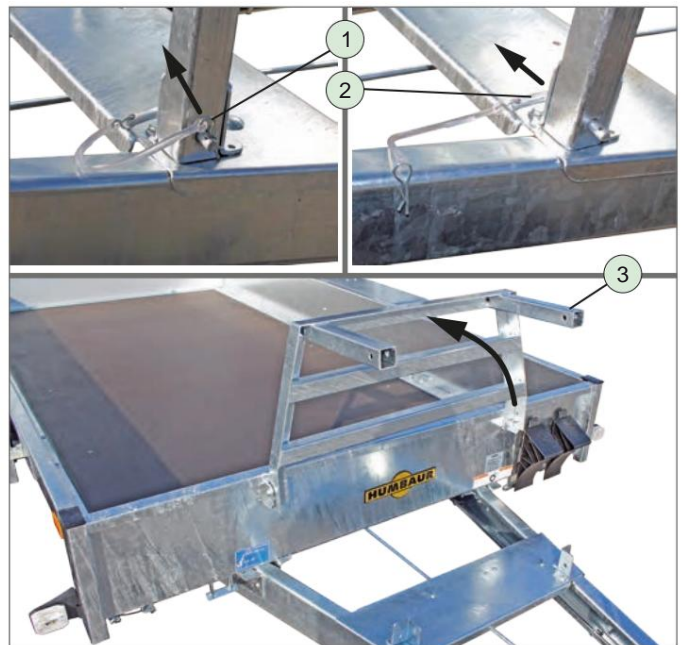

Geymslugrindin brotin saman

1. Fjöðurpinninn
2. Öryggisbolti
3. Rammi

ÿ Fjarlægið fjöðrunarpinnana á báðum hliðum.

ÿ Dragðu út læsingarboltana á báðum hliðum.

- Verndaðu þau gegn tjóni.

ÿ Snúið geymslurammanum þar til hann stöðvast hátt.

Brjóta niður



Geymslugrindin felld niður

Þú Snúið geymslugrindinni niður.



Geymsluhillan er tryggð

Þú Setjið lásboltann inn á báðar hliðar.

Þú Setjið fjöðrunarpinnana inn á báðar hliðar.

Geymsluhillan er tryggð.

Festing / festing gröfuskálarinnar

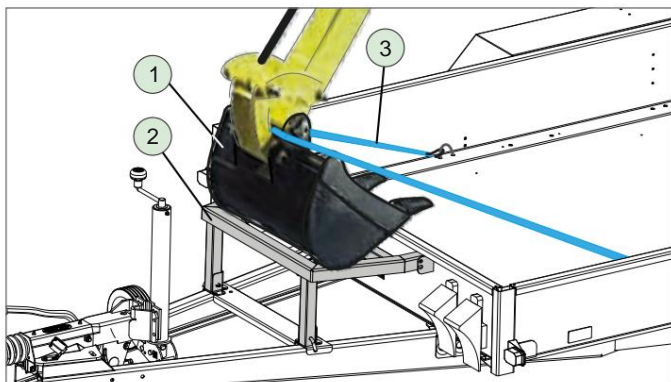

Gröfuskúffa tryggð

1. Dýpkunarskófla

2. Gröfugrind fötu

3. Festingarbúnaður (festingarólar, keðjur, vírreipar o.s.frv.)



Gröfufótan verður að vera tryggilega fest við ramma gröfufötunnar.

Þú Setjið gröfufötuna á grindina með sérstakri varúð.

Þú Festið skóflu gröfunnar við festingarpunktana.

6.3.3.1 Varahjól



Geymslurammi gröfufötunnar þjónar einnig sem varahjólshaldari á V-dráttarstönginni.

Þú Varahjólíð er fest með þremur felgumötum á Varahjólshaldari festur.



Öryggisupplýsingar um meðhöndlun varahjólshaldarans er að finna í almennum notkunarleiðbeiningum fyrir „Bílkerru“, 1. hluti.

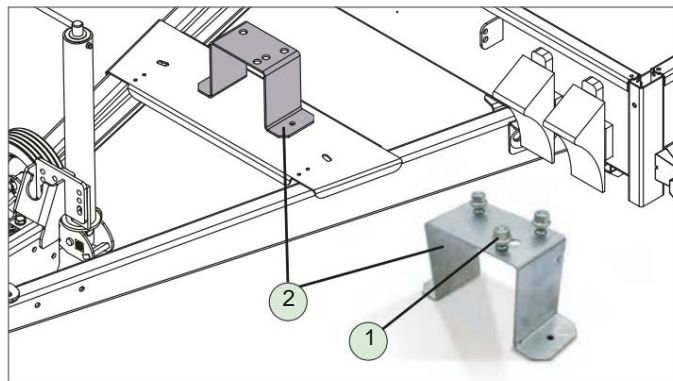

Varahjólshaldari á dráttarstöng

1. Röðarmútan

2. Haldi fyrir varahjól



Varahjól, fest

6.3.4 Verkfærakassi

- Hægt er að festa verkfærakistuna á hliðarspjaldið frá verksmiðju.



Varðandi öryggisupplýsingar um meðhöndlun verkfærakistunnar, vinsamlegast vísið til almennra notkunarleiðbeininga fyrir „Bilkerru“, 1. hluta.

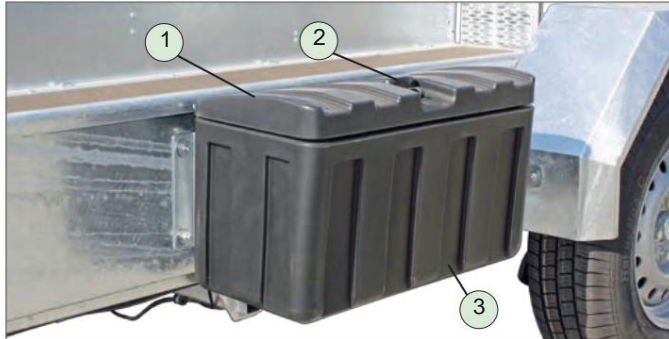

Verkfærakassi á hliðarvegg

- Lok
- Lokun (með lás)
- Skápar / Kassi

Opna / Opna

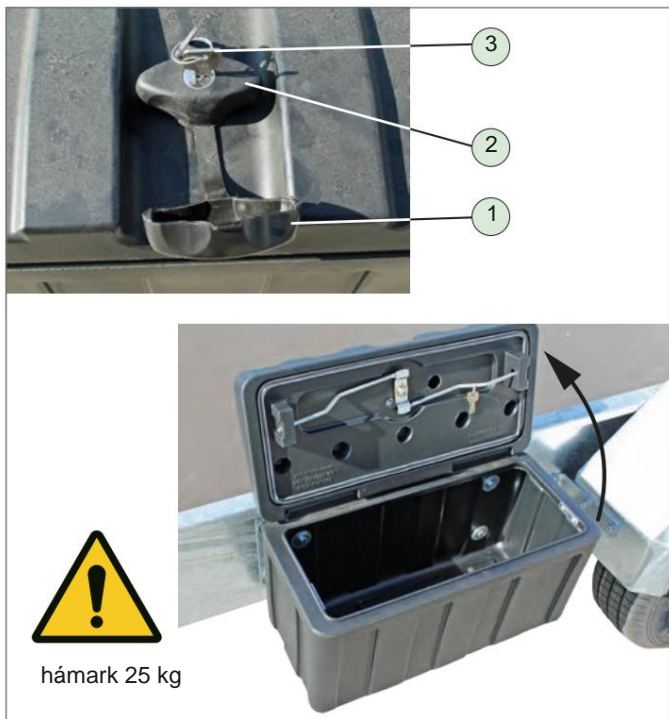

hámark 25 kg

Verkfærakassi opnaður og ólæstur

- Lokalok
- Lokun (með lás)
- Lykill

- ý Dragðu hlífina af.
- ý Opnaðu lásinn með lykli.
- ý Snúðu lásinum rangsælis.
- ý Brjótið lokið upp.

Lokið er lokað og læst í öfugri röð.

6.4 Hleðsla/afferming eftirvagna



Gakktu úr skugga um að eftirvagninn sé tryggður gegn því að rúlla af stað.



ý Tryggið að umferðaröryggi sé ekki í hættu við lestun og affermingu.

ý Ef nauðsyn krefur skal nota viðbótarmarkjábúnað, t.d. skilti, hindranir.

Almennar aðgengisaðstoð



VIÐVÖRUN



Samanbrjótanleg rampur við akstur!

Ef ramparnir eru ekki rétt læstir með lásunum geta þeir opnast af sjálfu sér - hætta á árekstri/slysi!

ý Ekki hlaða eftirvagninum yfir rampana
handan við.

ý Læsið rampunum með lásunum - ekki festa þá með ólum.

ý Áður en þú leggur af stað skaltu ganga úr skugga um að ramphjálpinar séu vel læstar (læsingarfjaðrir séu virkjaðar).



VARÚÐ



Hætta á að kremjast!

Þegar rampurinn er opnaður og felldur niður geta fingur/hundur kramist á milli rampsins og gólfsins, rampsins og hornstoðarinnar og þegar læsingunni er opnuð/lokað.

ý Notið ramphjálpinna aðeins frá hliðinni - ekki að aftan sjálfri.

ý Gakktu úr skugga um að þegar þú opnar/læsir
Lokanir þar sem fingurnir eru ekki á svæðinu við hornstólpana.

ý



nota.

Stuðningur við ramphjálpartæki



Hæðarstillanlegir stuðningar styðja við aftan á eftirvagninum við lestun/affermingu vinnuvélarinnar. Stuðningarnir hvíla á jörðinni meðan á lestun/affermingu stendur og þannig stöðuga vagninn.

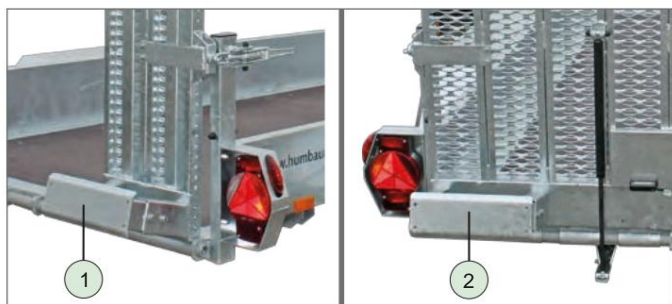

Stuðningur (stillanlegur á hæð)

1. Stuðningur við aðkomubrautir
2. Stuðningur við rampvegg



Hæðarstillanlegu stuðningarnir verða að vera festir með fjórfaldri skrúfutengingu eftir stillingu.

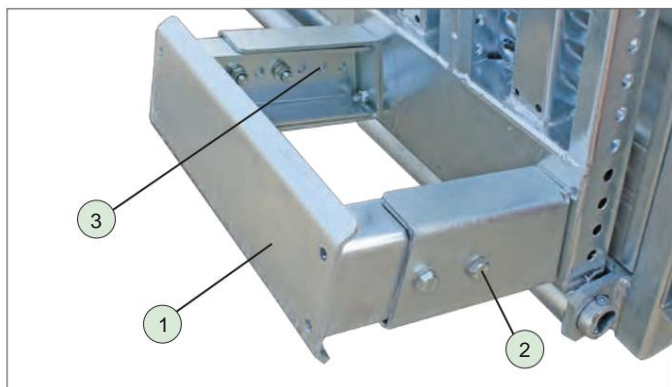

Stilltu stuðninginn

1. Stuðningsfótur
2. Skrúfulæsing
3. Stillanlegt gat

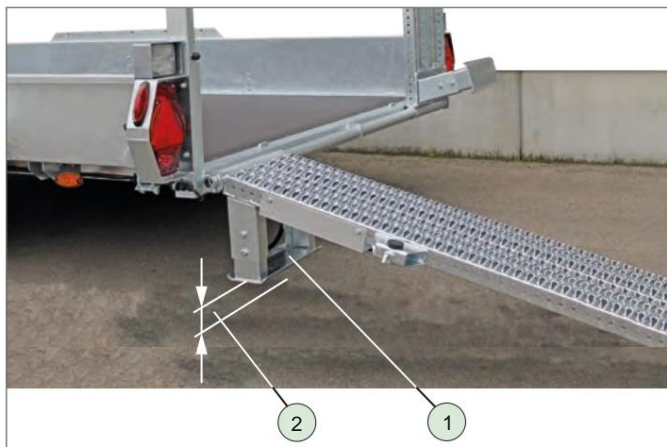

Stuðningsrampar

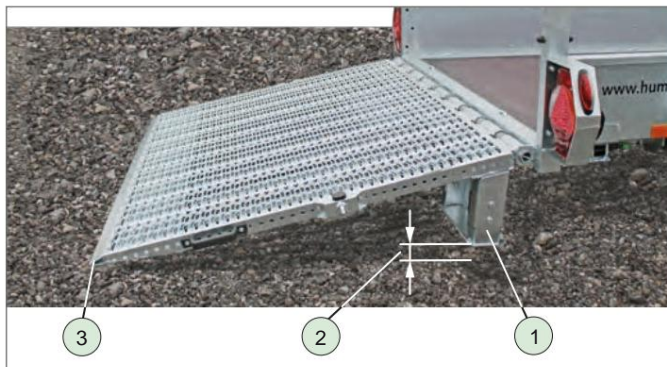

Stuðningsveggur rampsins

1. Stuðningur
2. Fjarlægð til jarðar
3. Beitt rampaaðstoð

Þú Áður en trjávélín er hlaðin/afhlaðin skal ganga úr skugga um að Stuðningarnir hvíla ekki alveg á jörðinni.

- Það verður að vera lítil fjarlægð frá jörðu.

- Oddur rampanna verður að hvíla alveg á jörðinni.

Undirbúningur eftirvagnsins fyrir fermingu/affermingu



Eftirvagninn má ekki geta runnið til við lestun.



Tengdur eftirvagni

ÿ Setjið eftirvagninn á fast yfirborð

ÿ Tengdu það fyrst við dráttarbílinn og settu á handbremsuna á dráttarbílinum.

ÿ Ef nauðsyn krefur skal festa eftirvagninn með hjólklossum til að koma í veg fyrir að hann rúlli af stað.



Nánari upplýsingar um notkun dráttarkúlutengingarinnar/HV-dráttarstöngarinnar er að finna í almennum

1. hluta notkunarleiðbeininga fyrir „Bilkerru“.

6.4.1 Notkun aðkomubrauta

ÿ Notið aðkomubrautirnar hverja á eftir annarri.



Aðgangsrampar í rekstri

1. Aðkomubraut
2. Handfang
3. Lokun
4. Stuðningur

Opnaðu lása

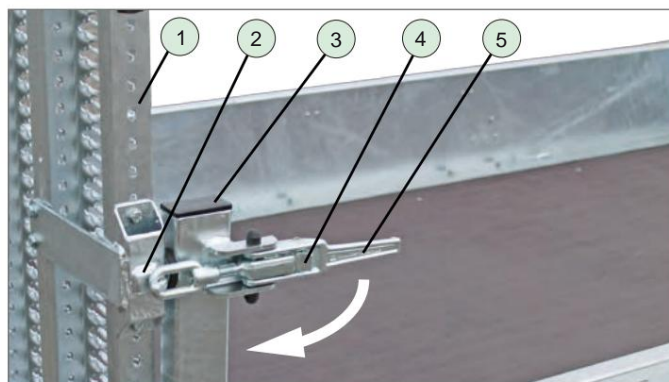

Opnaðu læsingarhandfangið

1. Aðkomubraut
2. Læsingarkrókur
3. Hornstöng
4. Afritun
5. Handfang

ÿ Ýttu á öryggislásinn á handfanginu.

ÿ Dragðu handfangið út um leið.

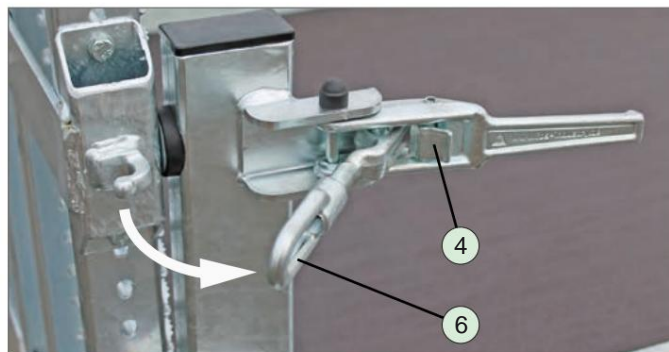

Opnaðu aðgangsrampann

6. Öse

ÿ Sveiflaðu ólæstu lykkjunum út úr læsingarkrókunum.



Lækkaðu aðgangsrampann

ÿ Gríptu í handfangið á hliðinni og lækkaðu rampinn hægt.



Gaktu úr skugga um að fæturnir séu ekki undir rampinum.

Stilla brautarbreidd



Lágmarksbreidd brautar

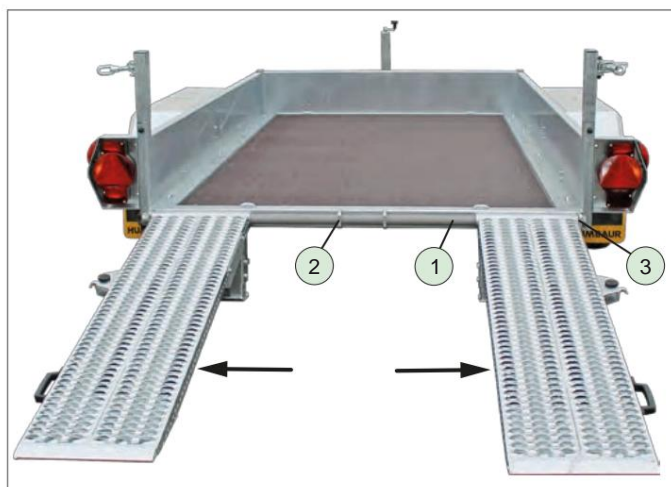

Hámarksbreidd brautar

1. Leiðarás fyrir hjöru
2. Rampar - stoppaðu inni
3. Rampar - stoppaðu fyrir utan

ý Staðsetjið rampana í samræmi við akreina breiddina ökutækisins sem á að hlaða.
- Lyftu rampinum örlítið upp með handfanginu og ýttu honum í þá átt sem þú vilt.

! Hleðslurampar ættu að vera í sömu fjarlægð frá miðju eftirvagnsins. Hjól hleðslubílsins verða að geta ekið upp á rampana í miðjunni.

Akstur

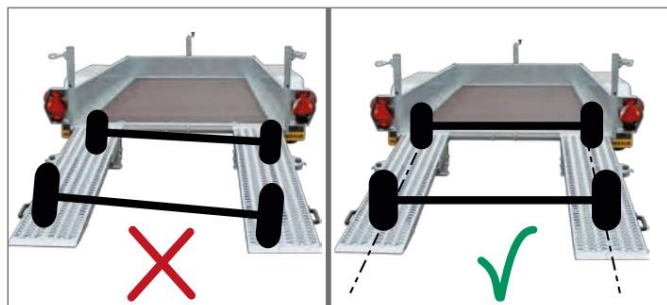

Staðsetning hleðslubílsins

ý Keyrðu hægt upp rampinn/rampana og varlega eða ýttu hleðsluökutækkinu hægt og stjórnað upp.

ý Gakktu úr skugga um að hleðslubíllinn sé staðsettur beint miðað við hleðslurampana og að akreinin sé miðjað.



Hámarksþyngd rampanna

! Lengdarhleðsluramparnir mega vera jafnt álagðir, allt að 1500 kg hver.

ý Forðist punktálag, t.d. akstur á rampum með ökutækjum sem eru með lítil hjól eins og lyftivélum eða færarlegum lyftipöllum.

ý Athugið eftirfarandi atriði:

ý 6.1 Dreifing farms ý 6.2

Festing farms

ý 6.3 Festing farms í gegnum yfirbyggingu og fylgihluti

! Undir engum kringumstæðum ættir þú að fara yfir leyfilega hámarksþyngd og tengivagnsþyngd eftirvagnsins.

! Vinsamlegast athugið leyfilega hámarks lóðréttu þunga dráttarbílsins og eftirvagnstengisins.

Loka / Vista

VIÐVÖRUN



Hætta á að kremjast!

Við lokun og læsingu geta fingur/hendur kramist á milli rampanna og hornstöðarinnar eða láásins.

ÿ Gætið sérstaklega varúðar þegar upprampunarhjálpin er notuð við samanbrjótningu og læsingu.

ÿ Gætið þess að fingurnir séu ekki á milli hornstöngarinnar og rampsins.

ÿ  nota.

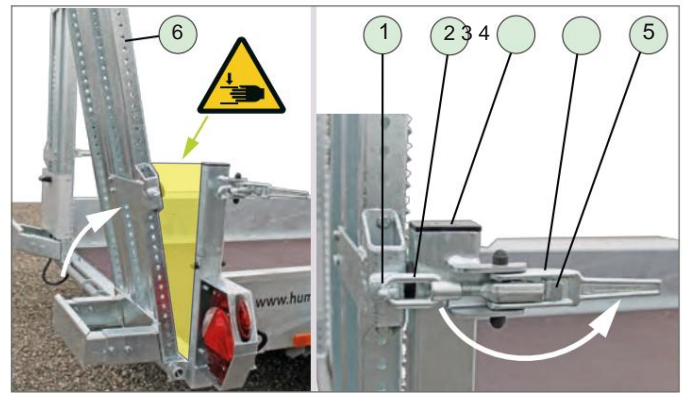

Lokaðu rampunum

Læsingarlokanir

1. Læsingarkrókur
2. Öse
3. Hornstöng
4. Handfang
5. Afritun
6. Akstursveggur

ÿ Sveiflaðu lykkjunni á læsingarkrókinn.

ÿ Dragðu lásstöngina aftur á bak og settu lykkjuna í láskrókinn.

ÿ Ýttu á læsingarhandfangið þar til það smellur í endastöðu.

- Öryggið er virkt.

- Aðkomubrautin er læst.

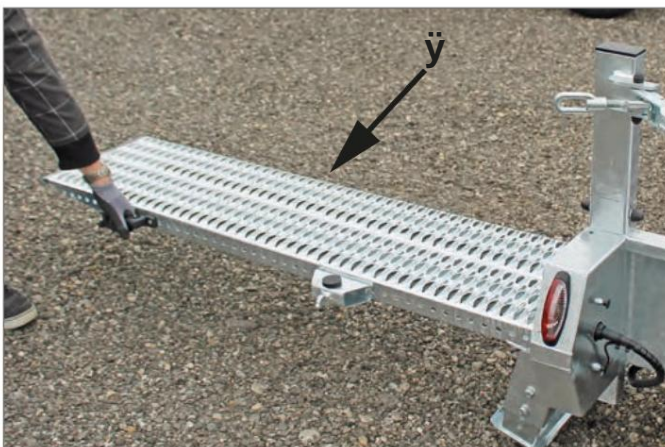

Að ýta rampum

ÿ Lyftu rampinum örlítið upp með handfanginu og Ýttu því til hliðar að ytri stoppinu.



Loka aðkomubrautum

ÿ Lyftu rampinum upp í lóðrétta stöðu Ökustaða



Aðkomubraut lokuð og örugg

Ramparnir eru tryggðir gegn sjálfvirkri opnun við akstur.

6.4.2 Að stjórna rampveggnum

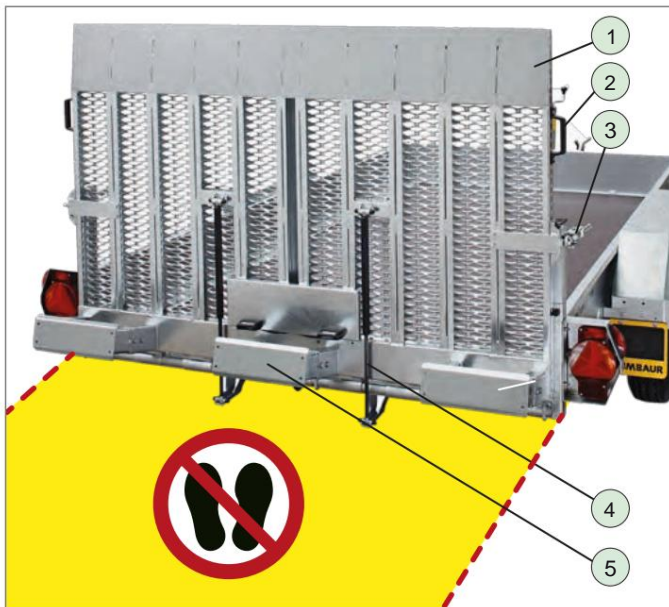

Að keyra rampvegginn

1. Akstursveggur
2. Handfang
3. Lokun
4. Gasfjöður
5. Stuðningur

Opnaðu lása

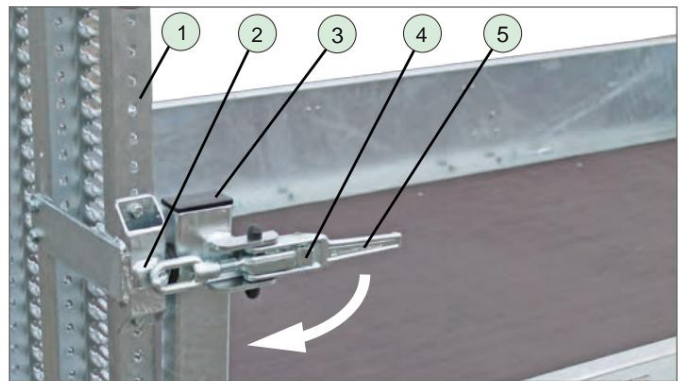

Opnaðu læsingarhandfangið

1. Akstursveggur
2. Læsingarkrökur
3. Hornstöng
4. Afritun
5. Handfang

Opnaðu lásana báðum megin, hverja á eftir annari.

- Ýttu á öryggislásinn á handfanginu.
- Dragðu handfangið út um leið.

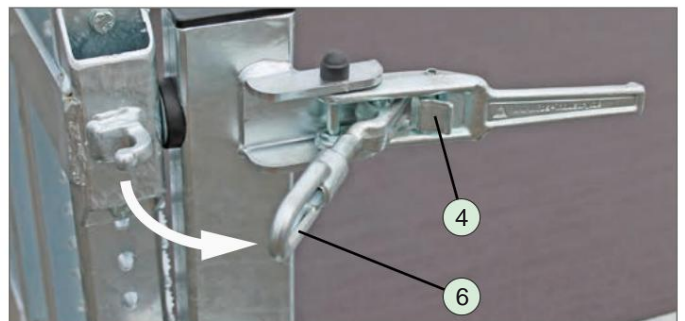

Opnaðu rampvegginn

6. Öse

- Sveiflaðu ólæstu lykkjunum út úr læsingarkrökunum.



Lækkaðu rampvegginn

- Gríptu í handfangið á hliðinni og lækkaðu rampvegginn hægt.



Gakktu úr skugga um að fæturnir séu ekki nálægt brún rampsins.

Akstur

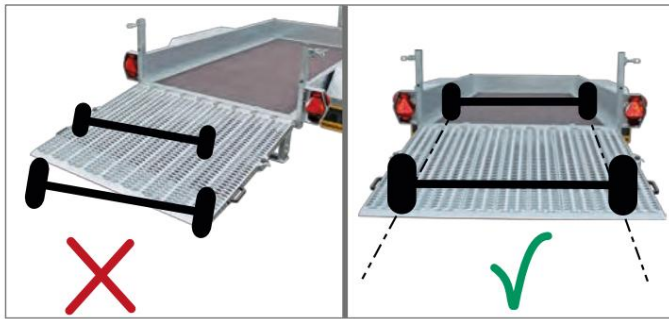

Staðsetning hleðslubílsins

• Ekið hægt yfir rampvegginn og varlega eða ýttu hleðsluökutækini hægt og stjórnað upp.

• Gakktu úr skugga um að hleðslutækið sé staðsett beint miðað við rampvegginn.



Hámarksálag á rampvegg

! Rampveggurinn má vera jafnt álagður að hámarki 2500 kg.

• Forðist punktálag, t.d. akstur yfir rampvegginn með ökutækjum sem hafa lítil hjól eins og lyftivélum eða færanlegum lyftipöllum.

• Athugið eftirfarandi atriði:

• 6.1 Dreifing farms

• 6.2 Festing farms

• 6.3 Festing farms í gegnum yfirbyggingu og fylgihluti

! Undir engum kringumstæðum ættir þú að fara yfir leyfilega hámarksþyngd og tengivagnsþyngd eftirvagnsins.

! Vinsamlegast athugið leyfilega hámarks lóðrétta þunga dráttarbílsins og eftirvagnstengisins.

Loka / Vista

VIÐVÖRUN



Hætta á að kremjast!

Við lokun og læsingu geta finger/hendur kramist á milli rampanna og hornstöðarinnar eða lásin.

• Gætið sérstaklega varúðar þegar upprampunarhjálpin er notuð við samanbrjótningu og læsingu.

• Gætið þess að fingurnir séu ekki á milli hornstöngarinnar og rampsins.

•  nota.

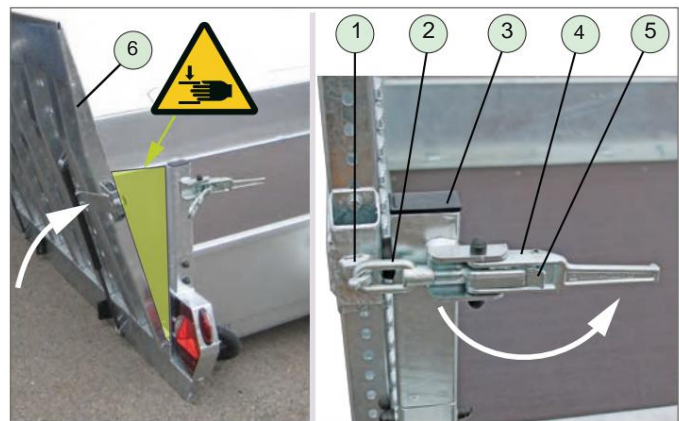

Lokaðu rampveggnum

Læsingarlokarnir

1. Læsingarkrókur
2. Öse
3. Hornstöng
4. Handfang
5. Afritun
6. Akstursveggur

Læsið lásunum báðum megin, hver á eftir annarri.

• Gríptu í handfangið og lyftu

Rampa upp vegg.

- Gasþrýstifjöðrarnir styðja þig í þessu.

• Sveiflaðu lykkjunni á læsingarkrókinn.

• Dragðu lásstöngina aftur á bak og settu lykkjuna í láskrókinn.

• Ýttu á læsingarhandfangið þar til það smellur í endastöðu.

- Öryggið er virkt.

- Rampveggurinn er læstur.



Rampaveggur lokaður og tryggður

Rampaveggurinn er varinn gegn sjálfvirkri opnun við akstur.

6.4.3 Að koma inn í / fara út af farmsvæðinu



HS-vagnarnir eru með styrktum stálskjöldum sem hægt er að nota sem klífurhjálp við fermingu/affermingu.

Stálskjöldunum má aðeins nota til að komast inn í og út úr farmsvæðinu.



Sláðu inn stáhlíf

1. Stáhlífur
2. Brún borðveggs

VARÚÐ



Að fara inn/út af hleðslusvæðinu!

Þú gætir dottið þegar þú ferð inn í/út úr farmsvæðinu um hliðarveggi, skóflustöng gröfunnar, dráttarstöng eða stálskerma.

- Ekki klífra upp á hliðarbrúnirnar.
- Ekki stíga upp á geymslusvæði gröfufötunnar.
- Farið inn/út úr hleðslusvæðinu að aftan ef mögulegt er.

- Gætið sérstaklega varúðar þegar þið stigið upp á stálbrettið.
 - Berið á allt yfirborðsflatarmálið.

- nota.

TILKYNNING

Ofhlaðið stáhlífur!

Stálskýlið getur afmyndast.

- Hámarksþyngd stálskjöldanna er 80 kg.
- Setjið enga hluti á stáhlífarnar.

7 Akstur



Áður en lagt er af stað skal ganga úr skugga um að ekki sé farið yfir leyfilegan hámarksþyngd (farmþyngd, burðarþyngd).



Vinsamlegast athugið hámarks leyfilegan eftirvagns- og burðarþyngd dráttarbílsins og eftirvagnstengisins.

ÿ Ef nauðsyn krefur, athugið þyngdarupplýsingar farmsins sem á að hlaða.

ÿ Framkvæma brottfarareftirlit

(sjá notkunarleiðbeiningar „Bílkerru“ Almennur hluti 1)



Að keyra í liði (dæmi um mynd)



Vinsamlegast athugið að smágröfur hafa hátt veltimog.

ÿ Aðlagaðu akstursstílinn þinn!

- Lækkið hraðann og akið sérstaklega varlega í beygjum!

8 Bílastæði



Vinsamlegast athugið almennar öryggis- og viðvaranir um örugga geymslu eftirvagnsins í almennum notkunarleiðbeiningum fyrir „Bílvagn“, 1. hluti.



Hjólastoppar

1. Framhliðarveggur
2. Hjólastopp

ÿ Notið hjólklossana sem eru festir á framhliðina.

9 Þrif / Viðhald / Viðgerðir

9.1 Umhirða / Þrif



Vinsamlegast fylgið öryggisleiðbeiningum og leiðbeiningum um almenna þrif/umhirðu eftirvagna í notkunarleiðbeiningunum „Bílavagnar“ Almennur hluti 1.

9.2 Viðhald / Þjónusta



Varðandi viðhaldsvinnu, vinsamlegast vísið til almennra notkunarleiðbeininga fyrir „Bílkerru“, 1. hluta. Nánari upplýsingar um viðhaldsvinnu má finna hér.

9.2.1 Dekk / Felgur

Eftirfarandi dekkjastærðir má nota með HS:

Tegund dekkja	pmax. í börum	Tegund HS
185 / 60 R 12 C 6,25		HS25 / HS30 / HS35
195 / 50 R 13 C 6,5		HS25 / HS30 / HS35
185 R 14 C	4,5	HS25 / HS30 / HS35

Tafla: Loftþrýstingur í dekkjum / Stærð dekkja

Þú Athugið loftþrýsting í dekkjum á öllum hjólum reglulega og fyrir langar ferðir. (Sjá töflu: Viðhaldsverkefni í notkunarleiðbeiningunum „Almennt um eftirvagna - 1. hluti“.)

9.2.2 Gasfjöðrar



VIÐVÖRUN

Fjarlægð gasfjöðrunar!

Gasfjöðrarnir eru undir miklum þrýstingi!

Röng uppsetning/fjarlægging getur valdið meiðslum - hætta á árekstri!

Þú Fylgið öryggisleiðbeiningunum á Gasfjöðrar.

Þú Fylgdu leiðbeiningum gasfjöðrarinnar framleiðandi.

Þú Hafa slitnar / gallaðar gasfjaðrar aðeins að skipta út af hæfu starfsfólki.



Notkunarsvið gasfjaðranna er -25°C og +60°C.

Líftími, virkni og öryggi eru að miklu leyti háð reglulegu viðhaldi/umhirðu gasfjöðranna.

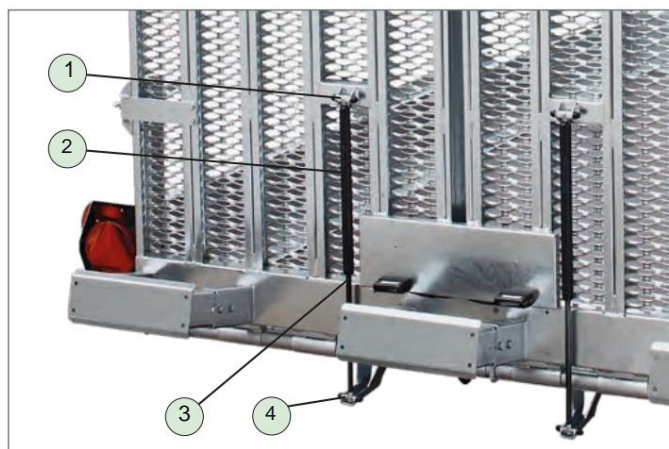

Viðgerðir á gasfjöðrum

1. Festing
2. Gasfjaður (hús)
3. Stimpilstöng
4. Festingarborð / festing

Þú Þegar gasfjöðrun er sett upp/fjarlægð skal tryggja að rampveggurinn detti ekki niður.



Þegar þú sprautar skal ekki beina vatnsbunu beint á gasfjöðrunar.

Þú Geymið álpappír og pappírsumbúðir frá (rafstöðuvirk hleðsla möguleg).

Þú Ekki rispa, mála eða meðhöndla stimpilstöngina með sterkum miðlum (skúrefnum).

Þú Smyrjið stimpilstöngina með feiti.

10 Úrræðaleit



Orsakir bilana og úrbætur er að finna í notkunarleiðbeiningunum „Almennt um eftirvagna – 1. hluti“.

11 Úrgangur / Förgun



Vinsamlegast fylgið öryggisleiðbeiningum um úrnýtingu/förgun eftirvagna í notkunarleiðbeiningunum „Almennt um bílavagna – 1. hluti“.

11.1 Úrgangur

- Tryggið eftirvagninn gegn óheimilli notkun
Notkun þriðja aðila, t.d. með ræsivarnarbúnaði.
- Leggið eftirvagninn þannig að hann skapi ekki frekari hættu fyrir þriðja aðila, t.d.
Að velta, rúlla, hindra umferðarflæði.

11.2 Förgun

- Farið með einstaka hluta eða allan eftirvagninn á endurvinnslustöð fyrir bíla/ökutæki.
Sérfræðingar á endurvinnslustöð bíla/ökutækja munu farga einstökum íhlutum á réttan hátt.



GERÐU ÞAÐ MÖGULEGT

Engin ábyrgð er tekin á villum og prentvillum.
Allar myndirnar eru sýnishornsmýndir.
Frávik og breytingar eru líkantengdar.
Tæknilegar breytingar áskilnar.
Endurprentun bönnuð.
Prentað í Þýskalandi.
Útgáfa 2019/01