

HTK 10 50 24

Art. 10591-2



MACHT'S MÖGLICH

TANDEM-DREISEITENKIPPER, MIT RAMPENSCHACHT



TECHNISCHE DATEN

Bezeichnung	Gesamtmaß in mm ca.	Innenmaß in mm ca.	zGG. in kg	Nutzlast in kg	Ladehöhe in mm	Kupplungshöhe unbeladen ca. in mm	Bereifung in Zoll	Kippwinkel seitlich/hinten in °
HTK105024	7000 x 2550 x 1500	5030 x 2420 x 500	11900	8750	990	660-900	235/75 R 17,5	45 / 48

AUSFÜHRUNG

FAHRWERK

- Achsen von namenhaften Herstellern
- Wartungsfreie Parabelfederung mit Lastausgleich
- Reifen nach Wahl des Herstellers
- Reifendruckkontrollsystem (TPMS) inkl. Auto-Locate

BREMSANLAGE

- EBS-Bremsanlage nach ECE-Richtlinien
- 2 vertauschsichere Kupplungsköpfe rot/gelb ISO 1728
- Federspeicher-Feststellbremse

ELEKTRIK

- 24-Volt-Lichtanlage mit LED-Mehrkammerrückleuchten und blinkende LED-Seitenmarkierungsleuchten
- 15-poliger Anschlussstecker für Beleuchtung

ZUGEINRICHTUNG

- Zugrohr verzinkt, mit Schraubzugöse Ø 40 mm
- Kupplungshöhe über Kurbel stufenlos verstellbar

FAHRGESTELLRAHMEN

- Massiver, geschweißter Fahrgestellrahmen feuerverzinkt
- Abschließbarer Aufnahmeschacht mit Kunststoffrollen für 2 optionale Auffahrampen im Rahmen integriert

ABSTÜTZUNG

- Verstärkte 12 t Getriebestützwinde mit Last- und Schnellgang
- 2 teleskopierbare Klappstützen links und rechts am Fahrzeugheck

KIPPERBRÜCKE

- Brückenboden aus 4 mm Feinkornstahl
- Verstärkter Brückenrahmen, feuerverzinkt
- 4 Kugelkipplager mit 2 vertauschsicheren Kiplagerbolzen
- Lasergeschweißte Qualitätsstahlbordwände, 500 mm hoch
- Bordwände seitlich und hinten abklappbar, abnehmbar und pendelnd mit Zentralverriegelung geschraubt
- Veredelung der Bordwände kpl. feuerverzinkt
- Heckrungen verzinkt und geschraubt
- Heckwand mit automatischer Heckbordwandentriegelung
- Massive Stahl-Stirnwand verzinkt, nach vorne abklappbar
- Bordwandhebefedern an den seitlichen Bordwänden

LADUNGSSICHERUNG

- 5 Paar Zurringe 6 t versenkt im Brückenboden

HYDRAULIK

- Hydraulisches Dreiseiten-Kippwerk mit Ansteuerung über das Zugfahrzeug (max. 200 bar)
- Fünfstufiger Teleskopzylinder mit Hubbegrenzung und Sicherungsseilen
- Hydraulik-Steckkupplung SVK BG3 als Einkreisanschluss

AUSSTATTUNG

- Kotflügel an Vorder- und Hinterachse mit Spritzschutz-System
- Konturmarkierung seitlich und hinten
- 2 Unterlegkeile mit Halter, Platz für einzeiliges Kennzeichen

*Sicherheitshinweis! Die Verwendung der Anhänger darf nur unter ausdrücklicher Beachtung aller straßenverkehrsrechtlichen, berufsgenossenschaftlichen und ladungssicherungstechnischen Vorschriften erfolgen. Alle Angaben ohne Gewähr! Für Irrtümer und Druckfehler wird keine Haftung übernommen. Technische Änderungen vorbehalten. Alle Maßangaben sind ca. Werte und beziehen sich auf das Serienfahrzeug ohne Zubehör. Zusatzausstattung verändert das Eigengewicht und die Nutzlast. Abbildungen ähnlich, können aufpreispflichtiges Zubehör enthalten.

Stand: 08/2024

HTK 10 50 24

Art. 10591-2



TANDEM-DREISEITENKIPPER, MIT RAMPENSCHACHT

MAßSKIZZE

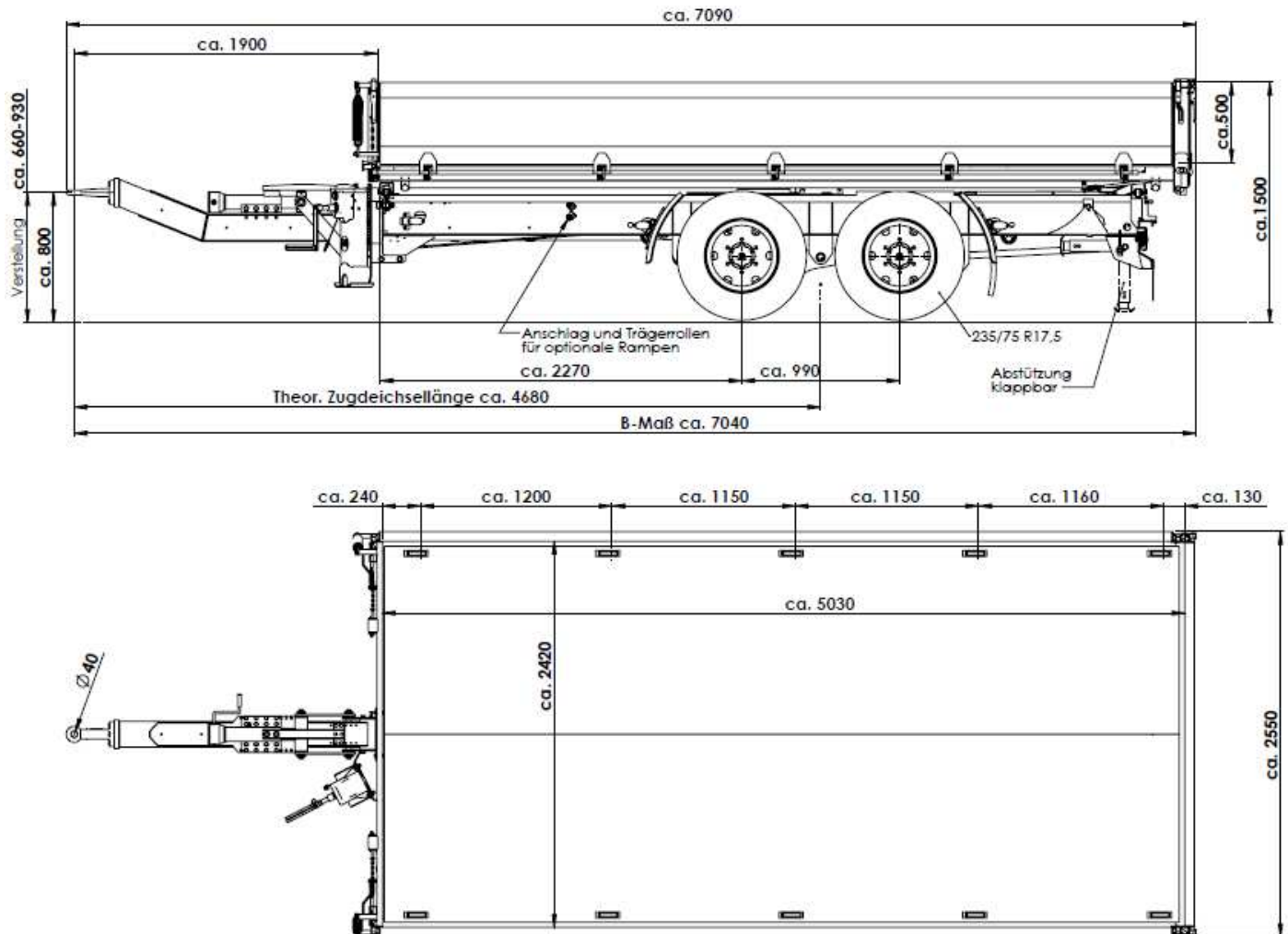

DETAILS



Stahl-Stirnwand, nach vorne abklappbar



Optionale Aluminium-Auffahrampen mit patentierter Verriegelung



Kunststoff-Werkzeugkasten, optional

*Sicherheitshinweis! Die Verwendung der Anhänger darf nur unter ausdrücklicher Beachtung aller straßenverkehrsrechtlichen, berufsgenossenschaftlichen und ladungssicherungstechnischen Vorschriften erfolgen. Alle Angaben ohne Gewähr! Für Irrtümer und Druckfehler wird keine Haftung übernommen. Technische Änderungen vorbehalten. Alle Maßangaben sind ca. Werte und beziehen sich auf das Serienfahrzeug ohne Zubehör. Zusatzausstattung verändert das Eigengewicht und die Nutzlast. Abbildungen ähnlich, können aufpreispflichtiges Zubehör enthalten.

Stand: 08/2024